

**ОСВІТНЬО-ПРОФЕСІЙНА ПРОГРАМА
«МЕНЕДЖМЕНТ ІННОВАЦІЙНОЇ ДІЯЛЬНОСТІ»**

РІВЕНЬ ВИЩОЇ ОСВІТИ	Перший (бакалаврський)
СТУПІНЬ ВИЩОЇ ОСВІТИ	Бакалавр
ГАЛУЗЬ ЗНАНЬ	07 Управління та адміністрування
СПЕЦІАЛЬНІСТЬ	073 Менеджмент

ПРЕАМБУЛА

Склад робочої група освітньої програми «Менеджмент інноваційної діяльності»:

Геращенко Інна Миколаївна – кандидат економічних наук, доцент, доцент кафедри менеджменту, логістики та інновацій – гарант освітньої програми;

Веретенникова Ганна Борисівна, доцент кафедри менеджменту, логістикита інновацій, кандидат економічних наук, доцент.

Демченко Ганна Володимирівна, доцент кафедри менеджменту, логістики та інновацій, кандидат економічних наук.

Томах Вікторія Володимирівна, доцент кафедри менеджменту, логістикита інновацій, кандидат економічних наук.

Каф'ян Віолетта Аренівна, здобувач вищої освіти.

Ермоменко Світлана Станіславівна, начальник планово-економічного відділу ТОВ «Тубний завод».

ОП оновлено на підставі:

1. Законодавчих та нормативних актів: Законів України «Про освіту», «Про вищу освіту», Національної рамки кваліфікації, Національного класифікатору України: Класифікатор професій (ДК 003:2010).

2. Стандарту вищої освіти за спеціальністю 073 «Менеджмент» галузі знань 07 «Управління та адміністрування» для першого (бакалаврського) рівня вищої освіти (затверджено і введено в дію наказом Міністерства освіти і науки України від 29.10.2018 р., №1165).

3. Аналізу ринку праці, з урахуванням регіонального контексту.

4. Вивчення вітчизняного та зарубіжного досвіду.

5. Пропозицій роботодавців.

6. Засідання робочої групи ОП «Менеджмент інноваційної діяльності».

I. ЗАГАЛЬНА ХАРАКТЕРИСТИКА

Рівень вищої освіти	Перший (бакалаврський) рівень
Ступінь вищої освіти	Бакалавр
Галузі знань	07 Управління та адміністрування
Спеціальності	073 Менеджмент
Спеціалізація	-
Освітня програма (українською та англійською мовами)	Менеджмент інноваційної діяльності / Management of innovation activity
Форми здобуття освіти, обсяг освітньої програми в кредитах ЄКТС та терміни навчання	очна (денна) форма – 240 кредитів, 3 роки 10 місяців;
Наявність акредитації	Рішення Акредитаційної комісії протокол №110 від 08.07.2014 р. Міністерство освіти і науки України (Наказ МОН України від 19.12.2016 р. №1565), сертифікат про акредитацію НД №2190423 від 18 вересня 2017 р. термін дії акредитації: до 1 липня 2024 р.
Мова(и) навчання / оцінювання	українська, англійська
Структурний підрозділ відповідальний за ОП	кафедри менеджменту, логістики та інновацій
Вимоги до зарахування	Набір на перший (бакалаврський) здійснюється відповідно до правил та порядку прийому для здобуття вищої освіти. Правила та строки прийому розміщені на сайті ХНЕУ ім. С. Кузнеця за посиланням https://www.hneu.edu.ua/normatyvni-dokumenty/ Для успішного засвоєння освітньої програми бакалавра вступники повинні мати повну загальну середню освіту, прагнення оволодіти знаннями в галузі управління та адміністрування за спеціальністю менеджмент у сфері менеджменту.
Обмеження щодо форм навчання	Немає
Освітня кваліфікація	Бакалавр менеджменту за освітньою програмою «Менеджмент інноваційної діяльності»
Кваліфікація(-ї) професійна(-і)	
Кваліфікація в дипломі	Ступінь вищої освіти – Бакалавр Спеціальність – Менеджмент Освітня програма – «Менеджмент інноваційної діяльності» Бакалавр менеджменту за освітньою програмою «Менеджмент інноваційної діяльності»
Мета освітньої програми	Підготовка фахівців, здатних вирішувати практичні проблеми та складні спеціалізовані задачі, які стосуються новітніх ідей та розробок у сфері менеджменту в різних умовах функціонування підприємств
Фокус та особливості (унікальність) програми	Підготовка фахівців у галузі менеджменту інноваційної діяльності, що фокусується на аналізі системи менеджменту, менеджменту інноваційної діяльності та новаторських ідей. Ключові слова: менеджмент, інноваційна діяльність, інноваційна інфраструктура, інноваційний менеджмент

ПРОЄКТ освітньої програми для обговорення на 2024-2025 навчальний рік

Опис предметної області	Об'єкт вивчення: управління організаціями та їх підрозділами. Цілі навчання: підготовка фахівців, здатних вирішувати практичні проблеми та складні спеціалізовані задачі, що характеризуються комплексністю та невизначеністю умов, у сфері управління організаціями та їх підрозділами. Теоретичний зміст предметної області: парадигми, закони, закономірності, принципи, історичні передумови розвитку менеджменту; концепції системного, ситуаційного, адаптивного, антисипативного, антикризового, інноваційного, проектного менеджменту тощо; функції, методи, технології та управлінські рішення у менеджменті. Методи, методики та технології: загальнонаукові та специфічні методи дослідження (розрахунково-аналітичні, економіко-статистичні, економіко-математичні, експертного оцінювання, фактологічні, соціолітичні, документальні, балансові тощо); методи реалізації функцій менеджменту (методи маркетингових досліджень; методи економічної діагностики; методи прогнозування і планування; методи проектування організації структур управління; методи мотивування; методи контролювання; методи оцінювання соціальної, організаційної та економічної ефективності в менеджменті тощо). методи менеджменту (адміністративні, економічні, соціально-психологічні, технологічні); технології обґрунтування управлінських рішень (економічний аналіз, імітаційне моделювання, дерево рішень тощо). Інструментарій та обладнання: сучасне інформаційно-комунікаційне обладнання, інформаційні системи та програмні продукти, що застосовуються в менеджменті
Академічна мобільність	-
Академічні права	Мають право продовжити навчання на другому (магістерському) рівні вищої освіти. Набуття додаткових кваліфікацій в системі післядипломної освіти.
Професійні права	Право професійної діяльності відповідно до отриманої освітньої кваліфікації
Працевлаштування випускників	Фахівці згідно з чинною редакцією Національного класифікатора України: Класифікатор професій (ДК 003:2010) а саме: 1312 Керівники малих підприємств без апарату управління в промисловості. 2414.2 Аналітик з питань фінансово-економічної безпеки 2419.2 Економіст із збуту. Інженер з організації керування виробництвом. Консультант з ефективності підприємництва. Консультант з раціоналізації виробництва Фахівець з ефективності підприємництва. 2441.2 Економіст з матеріально-технічного забезпечення. Економіст з планування. Економіст з фінансової роботи Економіст із ціноутворення. Економічний радник. Консультант з економічних питань Оглядач з економічних питань. 2447.2 Фахівець з управління проектами та програмами у сфері матеріального (нематеріального) виробництва. 3436.1 Помічник керівника підприємства (установи, організації). 3436.2 Помічник керівника виробничого підрозділу. Помічник керівника іншого основного підрозділу. 3436.3 Помічники керівників малих підприємств без апарату управління

II – ПЕРЕЛІК КОМПЕТЕНТНОСТЕЙ ВИПУСКНИКА

<p>Інтегральна компетентність</p>	<p>Здатність розв'язувати складні спеціалізовані задачі та практичні проблеми, які характеризуються комплексністю і невизначеністю умов, у сфері менеджменту або у процесі навчання, що передбачає застосування теорій та методів соціальних і поведінкових наук</p>
<p>Загальні компетентності</p>	<p>ЗК1. Здатність реалізувати свої права і обов'язки як члена суспільства, усвідомлювати цінності громадянського (демократичного) суспільства та необхідність його сталого розвитку, верховенства права, прав і свобод людини і громадянина в Україні.</p> <p>ЗК2. Здатність зберігати і примножувати моральні, культурні, наукові цінності та примножувати досягнення суспільства на основі розуміння історії та закономірностей розвитку предметної області, її місця у загальній системі знань про природу і суспільство та у розвитку суспільства, техніки і технологій, використовувати різні види та форми рухової активності для активного відпочинку та ведення здорового способу життя.</p> <p>ЗК3. Здатність до абстрактного мислення, аналізу, синтезу.</p> <p>ЗК4. Здатність застосовувати знання у практичних ситуаціях.</p> <p>ЗК5. Знання й розуміння предметної області та розуміння професійної діяльності.</p> <p>ЗК6. Здатність спілкуватися державною мовою як усно, так і письмово.</p> <p>ЗК7. Здатність спілкуватися іноземною мовою.</p> <p>ЗК8. Навички використання інформаційних і комунікаційних технологій.</p> <p>ЗК9. Здатність вчитися і оволодівати сучасними знаннями.</p> <p>ЗК10. Здатність до проведення досліджень на відповідному рівні.</p> <p>ЗК11. Здатність до адаптації та дії в новій ситуації.</p> <p>ЗК12. Здатність генерувати нові ідеї (креативність).</p> <p>ЗК13. Цінування та повага різноманітності та мультикультурності.</p> <p>ЗК14. Здатність працювати у міжнародному контексті.</p> <p>ЗК15. Здатність діяти на основі етичних міркувань (мотивів).</p>
<p>Спеціальні (фахові, предметні) компетентності</p>	<p>СК1. Здатність визначати та описувати характеристики організації.</p> <p>СК2. Здатність аналізувати результати діяльності організації, зіставляти їх з факторами впливу зовнішнього та внутрішнього середовища.</p> <p>СК3. Здатність визначати перспективи розвитку організації.</p> <p>СК4. Вміння визначати функціональні області організації та зв'язки між ними.</p> <p>СК5. Здатність управляти організацією та її підрозділами через реалізацію функцій менеджменту.</p> <p>СК6. Здатність діяти соціально відповідально і свідомо.</p> <p>СК7. Здатність обирати та використовувати сучасний інструментарій менеджменту.</p> <p>СК8. Здатність планувати діяльність організації та управляти часом.</p> <p>СК9. Здатність працювати в команді та налагоджувати міжособистісну взаємодію при вирішенні професійних завдань.</p> <p>СК10. Здатність оцінювати виконувані роботи, забезпечувати їх якість та мотивувати персонал організації.</p> <p>СК11. Здатність створювати та організовувати ефективні комунікації в процесі управління.</p> <p>СК12. Здатність аналізувати й структурувати проблеми організації, формувати обґрунтовані рішення.</p>

	<p>СК13. Розуміти принципи і норми права та використовувати їх у професійній діяльності.</p> <p>СК14. Розуміти принципи психології та використовувати їх у професійній діяльності.</p> <p>СК15. Здатність формувати і демонструвати лідерські якості та поведінкові навички.</p> <p>СК16. Здатність використовувати методи антикризового менеджменту.</p> <p>СК17. Здатність генерувати нові ідеї (креативність) з урахуванням сучасного стану інформаційних технологій.</p> <p>СК18. Здатність визначати види науково-технічних програм у сфері інноваційної діяльності.</p> <p>СК19. Здатність управління венчурним інвестуванням інноваційної діяльності.</p> <p>СК20. Здатність до розробки інноваційних проектів для підприємств та стартапів.</p> <p>СК21. Здатність здійснювати управління людськими ресурсами та маркетингом в умовах інноваційного розвитку</p>
--	--

З метою забезпечення кореляції визначених компетентностей з класифікацією компетентностей НРК використовується матриця відповідності визначених компетентностей та дескрипторів НРК, яка є інформаційним додатком (**Таблиця 1 Пояснювальної записки**).

III – НОРМАТИВНИЙ ЗМІСТ ПІДГОТОВКИ ЗДОБУВАЧІВ ВИЩОЇ ОСВІТИ, СФОРМУЛЬОВАНИЙ У ТЕРМІНАХ РЕЗУЛЬТАТІВ НАВЧАННЯ ЗА СПЕЦІАЛЬНІСТЮ 073 МЕНЕДЖМЕНТ

РН1. Знати свої права і обов'язки як члена суспільства, усвідомлювати цінності громадянського суспільства, верховенства права, прав і свобод людини і громадянина в Україні.

РН2. Зберігати моральні, культурні, наукові цінності та примножувати досягнення суспільства, використовувати різні види та форми рухової активності для ведення здорового способу життя.

РН3. Демонструвати знання теорій, методів і функцій менеджменту, сучасних концепцій лідерства.

РН4. Демонструвати навички виявлення проблем та обґрунтування управлінських рішень.

РН5. Описувати зміст функціональних сфер діяльності організації.

РН6. Виявляти навички пошуку, збирання та аналізу інформації, розрахунку показників для обґрунтування управлінських рішень.

РН7. Виявляти навички організаційного проектування.

РН8. Застосовувати методи менеджменту для забезпечення ефективності діяльності організації.

РН9. Демонструвати навички взаємодії, лідерства, командної роботи.

РН10. Мати навички обґрунтування дієвих інструментів мотивування персоналу організації.

РН11. Демонструвати навички аналізу ситуації та здійснення комунікації у різних сферах діяльності організації.

РН12. Оцінювати правові, соціальні та економічні наслідки функціонування організації.

РН13. Спілкуватися в усній та письмовій формі державною та іноземною

ПРОЄКТ освітньої програми для обговорення на 2024-2025 навчальний рік

мовами.

PH14. Ідентифікувати причини стресу, адаптувати себе та членів команди до стресової ситуації, знаходити засоби до її нейтралізації.

PH15. Демонструвати здатність діяти соціально відповідально та громадсько свідомо на основі етичних міркувань (мотивів), повагу до різноманітності та міжкультурності.

PH16. Демонструвати навички самостійної роботи, гнучкого мислення, відкритості до нових знань, бути критичним і самокритичним.

PH17. Виконувати дослідження індивідуально та/або в групі під керівництвом лідера.

IV. СТРУКТУРА ОСВІТНЬОЇ ПРОГРАМИ ПІДГОТОВКИ БАКАЛАВРІВ

4.1. СТРУКТУРА ПРОГРАМИ ТА ОСВІТНІ КОМПОНЕНТИ

№	Освітні компоненти (навчальні дисципліни, курсові проекти (роботи), практики, кваліфікаційна робота)	Кредити ЄКТС	Структура, %
ЦИКЛ ЗАГАЛЬНОЇ ПІДГОТОВКИ			
1	ОБОВ'ЯЗКОВІ ОСВІТНІ КОМПОНЕНТИ	23	10 %
2	ВИБІРКОВІ ОСВІТНІ КОМПОНЕНТИ	35	15 %
ЦИКЛ ПРОФЕСІЙНОЇ ПІДГОТОВКИ			
3	ОБОВ'ЯЗКОВІ ОСВІТНІ КОМПОНЕНТИ	157	65 %
4	ВИБІРКОВІ ОСВІТНІ КОМПОНЕНТИ	25	10 %
ЗАГАЛЬНА КІЛЬКІСТЬ :		240	100 %
<i>в тому числі: вибіркова складова</i>		60	25 %

Код ОК	Освітні компоненти (навчальні дисципліни, курсові проекти (роботи), практики, кваліфікаційна робота)	Кредити ЄКТС	Форми підсумкового контролю
ЦИКЛ ЗАГАЛЬНОЇ ПІДГОТОВКИ			
<i>ОБОВ'ЯЗКОВІ ОСВІТНІ КОМПОНЕНТИ</i>			
ОК 1	ІСТОРІЯ УКРАЇНСЬКОЇ КУЛЬТУРИ	4	Залік
ОК 2	ІНОЗЕМНА МОВА (за професійним спрямуванням)	9	Залік, Екзамен
ОК 3	ФІЛОСОФІЯ	5	Екзамен
ОК 4	ТРЕНІНГ-КУРС «Безпека життєдіяльності та охорона праці»	2	Залік
ОК 5	УКРАЇНСЬКА МОВА (за професійним спрямуванням)	3	Залік
<i>ВИБІРКОВІ ОСВІТНІ КОМПОНЕНТИ</i>			
ВК 1	НАВЧАЛЬНА ДИСЦИПЛІНА ПІДПРИЄМНИЦЬКОГО СПРЯМУВАННЯ	5	Залік
ВК 2	НАВЧАЛЬНА ДИСЦИПЛІНА СОЦІАЛЬНО-ПСИХОЛОГІЧНОГО СПРЯМУВАННЯ	5	Залік

ПРОЄКТ освітньої програми для обговорення на 2024-2025 навчальний рік

ВК 3	НАВЧАЛЬНА ДИСЦИПЛІНА ПРАВОВОГО СПРЯМУВАННЯ	5	Залік
ВК 4	МАЙНОР або ВІЛЬНИЙ МАЙНОР	5	Залік
ВК 5	МАЙНОР або ВІЛЬНИЙ МАЙНОР	5	Залік
ВК 6	МАЙНОР або ВІЛЬНИЙ МАЙНОР	5	Залік
ВК 7	МАЙНОР або ВІЛЬНИЙ МАЙНОР	5	Залік
ЦИКЛ ПРОФЕСІЙНОЇ ПІДГОТОВКИ			
<i>ОБОВ'ЯЗКОВІ ОСВІТНІ КОМПОНЕНТИ</i>			
ОК 6	ВИЩА МАТЕМАТИКА	5	Екзамен
ОК 7	ІНФОРМАТИКА	4	Залік
ОК 8	МАКРО- І МІКРОЕКОНОМІКА	5	Екзамен
ОК 9	ВСТУП ДО ФАХУ	3	Залік
ОК 10	ТЕОРІЯ ОРГАНІЗАЦІЇ	5	Екзамен
ОК 11	ТЕОРІЯ ЙМОВІРНОСТЕЙ ТА МАТЕМАТИЧНА СТАТИСТИКА	5	Екзамен
ОК 12	ОСНОВИ МІЖНАРОДНИХ ЕКОНОМІКИ ТА МЕНЕДЖМЕНТУ	4	Залік
ОК 13	ЕТИКА БІЗНЕСУ	4	Залік
ОК 14	ЕКОНОМІКА ПІДПРИЄМСТВ	5	Екзамен
ОК 15	СТАТИСТИКА	5	Екзамен
ОК 16	МЕНЕДЖМЕНТ	5	Екзамен
ОК 17	КУРСОВА РОБОТА: <i>МЕНЕДЖМЕНТ</i>	1	Курсова робота
ОК 18	ЕКОНОМІКА ВРАЖЕНЬ ТА ІННОВАЦІЙНА ІНФРАСТРУКТУРА	4	Залік
ОК 19	ЕКОНОМЕТРИКА	5	Екзамен
ОК 20	ПЛАНУВАННЯ ТА ОРГАНІЗАЦІЯ ДІЯЛЬНОСТІ ПІДПРИЄМСТВА	6	Екзамен
ОК 21	КУРСОВА РОБОТА: ПЛАНУВАННЯ ТА ОРГАНІЗАЦІЯ ДІЯЛЬНОСТІ ПІДПРИЄМСТВА	1	Курсова робота
ОК 22	ФІНАНСИ	5	Екзамен
ОК 23	ЛОГІСТИКА	5	Екзамен
ОК 24	МАРКЕТИНГ	5	Екзамен
ОК 25	ОСНОВИ НАУКОВО-АНАЛІТИЧНИХ ДОСЛІДЖЕНЬ	4	Залік
ОК 26	КУРСОВА РОБОТА: ОСНОВИ НАУКОВО-АНАЛІТИЧНИХ ДОСЛІДЖЕНЬ	1	Курсова робота

ПРОЄКТ освітньої програми для обговорення на 2024-2025 навчальний рік

ОК 27	ЕКОНОМІЧНИЙ АНАЛІЗ ДІЯЛЬНОСТІ ПІДПРИЄМСТВА	5	Екзамен
ОК 28	МАРКЕТИНГ У СОЦІАЛЬНИХ МЕРЕЖАХ	4	Залік
ОК 29	ВЕНЧУРНЕ ІНВЕСТУВАННЯ	5	Екзамен
ОК 30	ІННОВАЦІЙНИЙ МЕНЕДЖМЕНТ	5	Екзамен
ОК 31	ВИРОБНИЧА ПРАКТИКА	3	ЗВІТ
ОК 32	ТРЕНІНГ-КУРС «ІС-управління»	3	Залік
ОК 33	ІНОЗЕМНА МОВА АКАДЕМІЧНОЇ ТА ПРОФЕСІЙНОЇ КОМУНІКАЦІЇ	4	Залік
ОК 34	УПРАВЛІННЯ ЛЮДСЬКИМИ РЕСУРСАМИ	5	Залік
ОК 35	СТРАТЕГІЧНИЙ МЕНЕДЖМЕНТ	5	Екзамен
ОК 36	КУРСОВА РОБОТА: СТРАТЕГІЧНИЙ МЕНЕДЖМЕНТ	1	Курсова робота
ОК 37	ТРЕНІНГ-КУРС «Soft skills»	3	ЗВІТ
ОК 38	КОМПЛЕКСНИЙ ПРОФЕСІЙНИЙ ТРЕНІНГ	3	ЗВІТ
ОК 39	ПЕРЕДДИПЛОМНА ПРАКТИКА	9	ЗВІТ
ОК 40	ДИПЛОМНА РОБОТА	15	Дипломна робота
ВИБІРКОВІ ОСВІТНІ КОМПОНЕНТИ			
<i>Вибір навчальних дисциплін здійснюється із пулу спеціальності</i>			
ВК 8	МЕЙДЖОР 1	5	Екзамен
ВК 9	МЕЙДЖОР 2	5	Екзамен
ВК 10	МЕЙДЖОР 3	5	Екзамен
ВК 11	МЕЙДЖОР 4	5	Екзамен
ВК 12	МЕЙДЖОР 5	5	Екзамен

4.2. ВИБІРКОВА СКЛАДОВА ОСВІТНЬО-ПРОФЕСІЙНОЇ ПРОГРАМИ

Вибіркова складова освітньо-професійної програми складається з:

– МАЙНОР – умовна назва блоку з чотирьох взаємопов'язаних непрофільних навчальних дисциплін підготовки освітнього ступеня бакалавр. Сутність МАЙНОРа полягає у формуванні певних компетентностей у здобувачів, які дозволять розширити його професійну підготовку в нестандартних напрямках і таким чином підвищити конкурентоздатність випускників на ринку праці або ВІЛЬНИЙ МАЙНОР – окремі непрофільні навчальні дисципліни для створення власного МАЙНОРу із загального переліку Університету (загально-університетський пул) для освітнього ступеня

ПРОЄКТ освітньої програми для обговорення на 2024-2025 навчальний рік

бакалавр. Дисципліни МАЙНОРІВ є обов'язковими для вибору здобувачами вищої освіти і входять до загального обсягу кредитів ЄКТС за освітньою програмою.

Загальний обсяг МАЙНОРІВ складає 20 кредитів ЄКТС (по 5 кредитів на дисципліну). – МЕЙДЖОР – дисципліна, що обирається здобувачем вищої освіти першого (бакалаврського) рівня вищої освіти з пулу спеціальності (освітньої програми). Призначена для формування індивідуальної освітньої траєкторії та забезпечує можливості здобувачу вищої освіти поглибити професійні знання в межах обраної освітньої програми та/або здобути додаткові не фахові компетентності. Загальний обсяг МЕЙДЖЕРУ складає 35 кредитів ЄКТС.

– Дисципліна соціально-психологічного спрямування – непрофільна дисципліна з обсягом 5 кредитів ЄКТС.

4.3. СТРУКТУРНО-ЛОГІЧНА СХЕМА ПІДГОТОВКИ ЗДОБУВАЧІВ ВИЩОЇ ОСВІТИ

освітньо-професійної програми Менеджмент інноваційної діяльності першого (бакалаврського) рівня вищої освіти

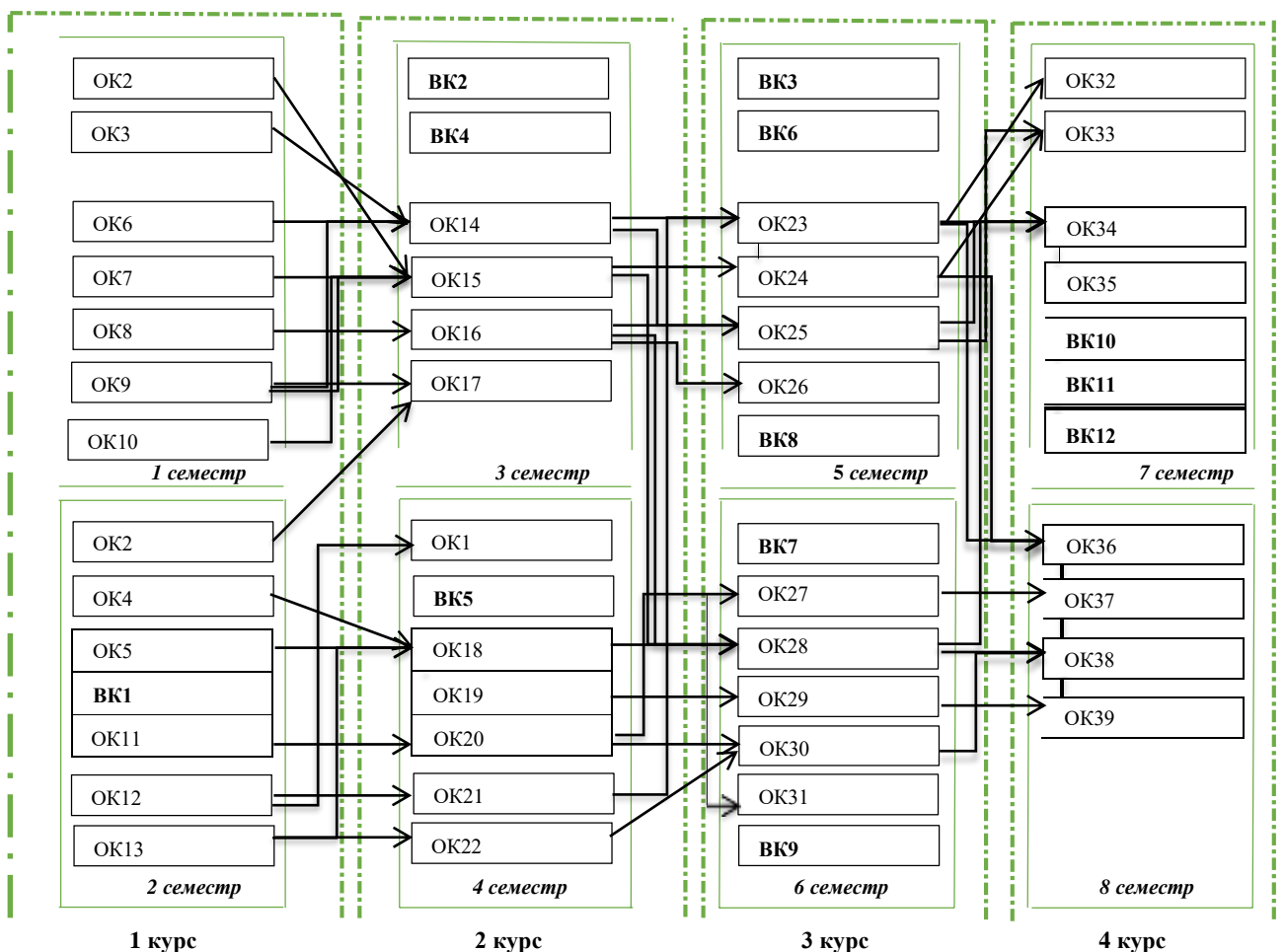

V. ФОРМИ АТЕСТАЦІЇ ЗДОБУВАЧІВ ВИЩОЇ ОСВІТИ

<p>Форми атестації здобувачів вищої освіти</p>	<p>Атестація за спеціальністю 073 Менеджмент здійснюється державною екзаменаційною комісією відповідно до вимог стандарту вищої освіти після виконання студентом навчального плану у формі: публічного захисту кваліфікаційної роботи бакалавра (дипломного проекту) за спеціальністю 073 Менеджмент. До атестації допускаються студенти, які виконали всі вимоги освітньої програми та навчального плану. Результати атестації визначаються оцінками за національною шкалою: «відмінно», «добре», «задовільно», «незадовільно».</p>
<p>Вимоги до кваліфікаційного іспиту (за наявності)</p>	<p>Оцінювання рівня якості підготовки бакалавра під час атестації у формі кваліфікаційного іспиту здійснюють члени екзаменаційної комісії на основі встановлених правил, принципів, критеріїв, системи і шкали оцінювання. Єдиний кваліфікаційний іспит здійснюється в письмовій формі</p>
<p>Вимоги до кваліфікаційної роботи</p>	<p>Харківський національний економічний університет імені Семена Кузнеця розробляє та затверджує:</p> <ol style="list-style-type: none"> 1) положення про Екзаменаційну комісію (ЕК); 2) порядок перевірки кваліфікаційних дипломних бакалаврських робіт на плагіат; 3) нормативи унікальності текстів кваліфікаційних дипломних бакалаврських робіт. <p>Атестація осіб, які здобувають ступінь бакалавра, здійснюється ЕК, до складу якої можуть включатися представники роботодавців та їх об'єднань.</p> <p>Атестація здійснюється відкрито і публічно.</p> <p>Дипломна робота бакалавра допускається до захисту перед ЕК за умови, якщо рівень її унікальності (оригінальності) відповідає нормативу, який офіційно затверджений Харківським національним економічним університетом імені Семена Кузнеця.</p>
<p>Вимоги до публічного захисту</p>	<p>У процесі публічного захисту кандидат на присвоєння бакалаврського ступеня повинен показати уміння чітко й упевнено викладати зміст проведених досліджень, аргументовано відповідати на запитання та вести дискусію.</p> <p>Доповідь студента повинна супроводжуватися презентаційними матеріалами та пояснювальною запискою, призначеними для загального перегляду.</p> <p>Ухвалення екзаменаційною комісією рішення про присудження ступеня бакалавра з соціального забезпечення та видачу диплома бакалавра за результатами підсумкової атестації студентів оголошуються після оформлення в установленому порядку протоколів засідань екзаменаційної комісії</p>

**VI. ВИМОГИ ДО НАЯВНОСТІ СИСТЕМИ ВНУТРІШНЬОГО
ЗАБЕЗПЕЧЕННЯ ЯКОСТІ ВИЩОЇ ОСВІТИ**

Вимоги до системи внутрішнього забезпечення якості в Університеті розроблені на підставі Європейських стандартів та рекомендацій щодо забезпечення якості вищої освіти (ESG), статті 16 Закону України «Про вищу освіту», Стандарту вищої освіти за спеціальністю 073 Менеджмент.

<p>Політика щодо забезпечення якості вищої освіти</p>	<p>Основні принципи внутрішнього забезпечення якості освіти у ХНЕУ ім. С. Кузнеця: відповідальності; відповідності; адекватності; автономності; вимірюваності; академічної культури; відкритості.</p> <p>Основні процедури внутрішнього забезпечення якості освіти в ХНЕУ ім. С. Кузнеця: формалізація політики якості, стратегічних цілей, завдань постійного поліпшення якості; забезпечення публічності інформації про освітні програми, ступені вищої освіти та кваліфікації; забезпечення дотримання академічної доброчесності працівниками закладів вищої освіти та здобувачами вищої освіти; підготовка та проведення маркетингово-моніторингових та соціально-психологічних досліджень для визначення потреб ринку праці, вимог стейкхолдерів вищої освіти, якості надання освітніх послуг і задоволеності якістю освітньої діяльності та якістю освіти; залучення стейкхолдерів вищої освіти (здобувачів вищої освіти, роботодавців, представників академічної спільноти тощо) до прийняття рішень за напрямками внутрішнього забезпечення якості; зовнішнє оцінювання якості діяльності ХНЕУ ім. С. Кузнеця за результатами участі в національних та міжнародних рейтингах вищих навчальних закладів, виконання Ліцензійних вимог, акредитації. Напрями: розроблення, затвердження, моніторинг та періодичний перегляд освітніх програм; забезпечення підвищення кваліфікації педагогічних, наукових і науково-педагогічних працівників; забезпечення студентоцентрованого навчання, викладання та оцінювання здобувачів вищої освіти; забезпечення наявності необхідних ресурсів для організації освітнього процесу; забезпечення наявності інформаційних систем для ефективного управління освітнім процесом.</p>
<p>Забезпечення якості розроблення, затвердження, моніторингу, перегляду та оновлення освітніх програм</p>	<p>Моніторинг та періодичний перегляд освітніх програм здійснюється згідно з діючими нормативними актами в ХНЕУ ім. С. Кузнеця.</p> <p>Перегляд освітніх програм здійснюється на основі аналізу задоволення освітніх потреб здобувачів вищої освіти: можливості побудови індивідуальної траєкторії навчання, дотримання академічних свобод в освітньому процесі, задоволеності якістю освітньої програми, тощо; роботодавців: якості формування загальних та фахових компетентностей, актуальних та соціальних навичок (soft skills); інших стейкхолдерів. Для перегляду освітніх програм використовуються: онлайн опитування, проведення дослідження фокус-групи, аналіз документів, аналіз ситуації, групою відповідно до вимог щодо структури та змісту освітньої програми. Періодичність перегляду освітніх програм здійснюється: а) щорічно за результатами моніторингу; б) після завершення освітньої програми здобувачами вищої освіти, в) в разі зміни законодавчої та нормативної бази.</p>
<p>Забезпечення зарахування, досягнення, визнання та атестація</p>	<p>Оцінювання здобувачів вищої освіти є послідовним, прозорим та проводиться відповідно до встановлених в Університеті процедур згідно з нормативними актами. Щорічне оцінювання здобувачів освіти здійснюється відповідно до визначених освітньою програмою</p>

ПРОЄКТ освітньої програми для обговорення на 2024-2025 навчальний рік

здобувачів	форм контролю; порядку оцінювання результатів навчання, що висвітлюється в робочих програмах навчальних дисциплін, робочих планах (технологічних картах) навчальних дисциплін, силабусах навчальних дисциплін; обліку результатів навчання, який ведеться з використанням інформаційного середовища Персональної навчальної системи (ПНС) Університету. Оцінювання здобувачів вищої освіти здійснюється на основі 100-бальної накопичувальної бально-рейтингової системи.
Забезпечення якості студентоцентрованого навчання, викладання та оцінювання	Планування, розподіл та надання навчальних ресурсів і забезпечення підтримки здобувачів вищої освіти враховують їх потреби та принципи студентоцентрованого навчання. Внутрішнє забезпечення якості вищої освіти гарантує, що всі необхідні ресурси відповідають цілям навчання, є загальнодоступними, а здобувачі вищої освіти поінформовані про їх наявність.
Забезпечення якості науково-педагогічних працівників	Щорічне рейтингове оцінювання діяльності науково- педагогічних працівників, кафедр і факультетів Університету здійснюється за рахунок використання механізмів оцінювання та самооцінювання результативності науково- педагогічної діяльності, її спрямованості на пріоритети розвитку національної системи вищої освіти, стратегії розвитку Університету, особистісного професійного розвитку науково-педагогічних працівників. Підсумки рейтингового оцінювання підводяться за результатами діяльності, досягнутими протягом календарного року. Оприлюднення результатів щорічного оцінювання науково-педагогічних працівників, кафедр та факультетів відбувається на засіданні вченої ради Університету.
Ресурсне забезпечення освітнього процесу (навчальні ресурси та підтримка здобувачів вищої освіти)	Заклад вищої освіти забезпечує освітній процес необхідними та доступними ресурсами (кадровими, методичними, матеріальними, інформаційними та ін.) та здійснює відповідну підтримку здобувачів вищої освіти. Організаційно-методична підтримка самостійної роботи здобувачів вищої освіти полягає у розробці методичних, дидактичних, інструктивних матеріалів, наданні можливості формувати, закріплювати, поглиблювати й систематизувати отримані під час аудиторних занять знання та вміння, здійснювати самопідготовку й самоконтроль опанування освітньої-професійної програми та реалізується через Персональну навчальну систему ХНЕУ ім. С. Кузнеця.
Інформаційне забезпечення (інформаційний менеджмент)	З метою управління освітнім процесом розроблено ефективну політику в сфері інформаційного менеджменту та відповідну інтегровану інформаційну систему управління освітнім процесом. Дана система передбачає автоматизацію основних функцій управління освітнім процесом, зокрема: забезпечення проведення вступної кампанії, планування та організацію освітнього процесу; доступ до навчальних ресурсів; облік та аналіз успішності здобувачів вищої освіти; адміністрування основних та допоміжних процесів забезпечення освітньої діяльності; управління кадрами та ін.
Публічність інформації про освітні програми, освітню, наукову діяльність	Достовірна, об'єктивна, актуальна, своєчасна та легкодоступна інформація за освітньо-професійною програмою публікується на сайті ХНЕУ ім. С. Кузнеця, включаючи програми для потенційних здобувачів вищої освіти, випускників, інших стейкхолдерів і громадськості. Публічною є інформація про освітню діяльність за спеціальністю, включаючи критерії відбору на навчання; заплановані результати навчання за цією програмою; процедури навчання, викладання та оцінювання, що використовуються тощо.
Забезпечення	Забезпечення запобігання та виявлення академічного плагіату у

ПРОЄКТ освітньої програми для обговорення на 2024-2025 навчальний рік

<p>академічної добročесності</p>	<p>наукових працях працівників закладу вищої освіти та здобувачів вищої освіти реалізується через політику, стандарти і процедури дотримання академічної добročесності, регулюється такими документами ХНЕУ ім. С. Кузнеця: Кодекс академічної добročесності; Кодекс професійної етики та організаційної культури працівників і здобувачів вищої освіти ХНЕУ ім. С. Кузнеця; Положення про комісію з питань академічної добročесності ХНЕУ ім. С. Кузнеця.</p> <p>Перевірка наукових праць науково-педагогічних працівників Університету та здобувачів вищої освіти здійснюється за допомогою інтернет-сервісів на основі відкритих інтернет-ресурсів та системи StrikePlagiarism.com, що діє на підставі Ліцензійного Договору про надання права користування антиплагіатним програмним забезпеченням.</p>
---	---

ПРОЄКТ освітньої програми для обговорення на 2024-2025 навчальний рік**Пояснювальна записка**

Матриця відповідності визначених Стандартом компетентностей дескрипторам НРК та матриця відповідності визначених Стандартом результатів навчання та компетентностей представлені в Таблицях 1 і 2.

Таблиця 1**Матриця відповідності визначених компетентностей дескрипторам НРК**

Класифікація компетентностей за НРК	Знання ЗН1 Концептуальні знання, набуті у процесі навчання та професійної діяльності, включаючи певні знання сучасних досягнень ЗН2 Критичне осмислення основних теорій, принципів, методів і понять у навчання та професійній діяльності	Уміння УМ1 Розв'язання складних непередбачуваних задач і проблем у спеціалізованих сферах професійної діяльності та/або навчання, що передбачає збирання та інтерпретацію інформації (даних), вибір методів та інструментальних засобів, застосування інноваційних підходів	Комунікація К1 Донесення до фахівців і нефакхівців інформації, ідей, проблем, рішень та власного досвіду в галузі професійної діяльності К2 Здатність ефективно формувати комунікаційну стратегію	Автономія та відповідальність АВ1 Управління комплексними діями або проектами, відповідальність за прийняття рішень у непередбачуваних умовах АВ2 Відповідальність за професійний розвиток окремих осіб та/або груп осіб, здатність до подальшого навчання з високим рівнем автономності
Загальні компетентності				
ЗК1.			K1, K2	AB1
ЗК2.	ЗН1, ЗН2		K1	
ЗК3.	ЗН1, ЗН2	УМ1		
ЗК4.		УМ1		
ЗК5.		УМ1		
ЗК6.			K1, K2	
ЗК7.			K1, K2	
ЗК8.	ЗН1	УМ1	K1	AB2
ЗК9.		УМ1	K1	AB1, AB2
ЗК10.	ЗН1, ЗН2	УМ1		
ЗК11.		УМ1	K2	
ЗК12.		УМ1	K2	
ЗК13.			K1, K2	AB1
ЗК14.			K1, K2	AB1
ЗК15.			K1, K2	AB1
Спеціальні (фахові) компетентності				
СК1.	ЗН2	УМ1		
СК2.			K2	
СК3.			K2	
СК4.		УМ1		
СК5.	ЗН2		K2	
СК6.	ЗН1			
СК7.	ЗН1	УМ1		
СК8.		УМ1		
СК9.	ЗН2			
СК10.			K2	AB1
СК11.				AB1
СК12.	ЗН1			
СК13.		УМ1		AB1
СК14.	ЗН1		K1	
СК15.			K1	AB2
СК16.			K1	AB1
СК17.				AB1
СК18.	ЗН1			
СК19.		УМ1		AB1

ПРОЄКТ освітньої програми для обговорення на 2024-2025 навчальний рік

СК20.	ЗН1		К1	
СК21.			К1	АВ2

**ПРОЄКТ освітньої програми для обговорення на 2024-2025
навчальний рік**