

**ОСВІТНЬО-ПРОФЕСІЙНА ПРОГРАМА  
«МЕДІА-КОМУНІКАЦІЇ»**

<b>РІВЕНЬ ВИЩОЇ ОСВІТИ</b>	<b>Перший (бакалаврський)</b>
<b>СТУПІНЬ ВИЩОЇ ОСВІТИ</b>	<b>Бакалавр</b>
<b>ГАЛУЗЬ ЗНАНЬ</b>	<b>06 Журналістика</b>
<b>СПЕЦІАЛЬНІСТЬ</b>	<b>061 Журналістика</b>

## **ПРЕАМБУЛА**

Склад робочої групи освітньо-професійної програми «Медіа-комунікації»:

Яресько Катерина Вікторівна, завідувач кафедри управління соціальними комунікаціями, кандидат педагогічних наук, доцент – гарант освітньої програми;

Просяник Оксана Петрівна, доктор філологічних наук, доцент, професор кафедри управління соціальними комунікаціями;

Старкова Ганна Володимирівна, доцент кафедри управління соціальними комунікаціями, кандидат культурології;

Невдачина Альона Сергіївна, здобувач вищої освіти;

Мазур Володимир Олексійович, головний редактор каналу «Simon».

ОП оновлено на підставі:

1. Законодавчих та нормативних актів: Законів України «Про освіту», «Про вищу освіту», Національної рамки кваліфікації, Національного класифікатору України.
2. Стандарту вищої освіти та/або професійного стандарту (реквізити).
3. Аналізу ринку праці, з урахуванням регіонального контексту.
4. Вивчення вітчизняного та зарубіжного досвіду.
5. Пропозицій роботодавців.

**I. ЗАГАЛЬНА ХАРАКТЕРИСТИКА**

<b>Рівень вищої освіти</b>	Перший (бакалаврський) рівень
<b>Ступінь вищої освіти</b>	Бакалавр
<b>Галузі знань</b>	06 Журналістика
<b>Спеціальності</b>	061 Журналістика
<b>Спеціалізація</b>	Медіа-комунікації
<b>Освітня програма</b>	Медіа-комунікації / Media-Communications
<b>Форми здобуття освіти, обсяг освітньої програми в кредитах ЄКТС та терміни навчання</b>	очна (денна) форма – 240 кредитів, 3 роки 10 місяців; заочна форма – 240 кредитів, 3 роки 10 місяців
<b>Наявність акредитації</b>	Сертифікат про акредитацію МОНУ серія УД № 21009587 від 01.10.2019 строк дії сертифіката до 01.07.2024 р.
<b>Мова(и) навчання / оцінювання</b>	Українська
<b>Структурний підрозділ відповідальний за ОП</b>	кафедра управління соціальними комунікаціями
<b>Вимоги до зарахування</b>	Набір на перший (бакалаврський) здійснюється відповідно до правил порядку прийому для здобуття вищої освіти. Правила та строки прийому розміщені на сайті ХНЕУ ім. С. Кузнеця за посиланням <a href="https://www.hneu.edu.ua/normatyvni-dokumenty/">https://www.hneu.edu.ua/normatyvni-dokumenty/</a> Для успішного засвоєння освітньої програми бакалавра вступники повинні мати повну загальну середню освіту та прагнення оволодіти знаннями в галузі журналістика за спеціальністю журналістика
<b>Обмеження щодо форм навчання</b>	-
<b>Освітня кваліфікація</b>	бакалавр журналістики
<b>Кваліфікація(-ї) професійна(-і)</b>	-
<b>Кваліфікація в дипломі</b>	Бакалавр журналістики за освітньо-професійною програмою “Медіа-комунікації”
<b>Мета освітньої програми</b>	Підготувати висококваліфікованих універсальних фахівців у сфері медіа, здатних використовувати набуті компетентності у професійній діяльності
<b>Фокус та особливості (унікальність) програми</b>	Особливість програми у конвергенції медіакомунікацій з маркетинговими та соціальними комунікаціями. Акцент на практикозцентрованому оволодінні лідерськими та творчими компетенціями, створенні та просуванні медійного контенту. Ключові слова: журналістика, медіа, медіакомунікації, соціальні комунікації, створення та просування медійного контенту.
<b>Опис предметної області</b>	<b>Об’єкт вивчення:</b> медіакомунікації в загальній комунікативній діяльності ЗМІ, підприємства, організації, установи тощо; <b>Цілі навчання:</b> підготовка фахівців, здатних розв’язувати актуальні проблеми та завдання в сфері медіакомунікацій. <b>Теоретичний зміст предметної області:</b> поняття, концепції, етичні та професійні принципи журналістики, медіа, маркетингових та соціальних комунікацій, навчання охоплює загальні знання про суспільство, види суспільної діяльності, політику, економіку, культуру, знання з теорії комунікації загалом та масової зокрема, теорії діяльності в галузі журналістики та медіа; знання про

**ПРОЄКТ освітньої програми для обговорення на 2024-2025 навчальний рік**

	<p>комунікаційні технології, з історії журналістики; знання про методи й засоби журналістської діяльності, роботи в сфері медіа, проведення медійних кампаній, професійні стандарти журналістики.</p> <p><b>Методи, методики та технології:</b> аналіз, синтез, порівняння, моделювання, системний підхід, абстрагування, конкретизація, історичний метод, метод якісного та кількісного аналізу, систематизація, узагальнення, медіапланування, спеціальні соціально-комуникативні підходи;</p> <p><b>Інструментарій та обладнання:</b> комп'ютерна техніка, програмне забезпечення для обробки зображень, відео, звуку та верстки, платформа Google. Комп'ютерні системи для підготовки текстових та мультимедійних продуктів, сучасні засоби передачі інформації, інформаційні бази даних, Інтернет-ресурси. Техніка для запису відео, аудіо.</p>
<b>Академічна мобільність</b>	-
<b>Академічні права</b>	Мають право продовжити навчання на другому (магістерському рівні)
<b>Професійні права</b>	<p>Опис професійних прав або професійного статусу особи, яка здобула кваліфікацію. Опис формулюється з урахуванням галузевого стандарту вищої освіти України та варіативної складової програми підготовки.</p> <p>Робота в сфері журналістики та медіа-комунікацій. Формування комуникативної політики організації, використання наукових методів дослідження соціально-комуникативних процесів, управління комуникаціями у соціальних мережах, розробка контенту та просування його засобами SEO-технологій, робота у прес-центрах, PR-відділах, інформаційних агенціях, проведення інформаційних кампаній та подій, використання сучасних технологій спілкування в сфері бізнесу та культури, створення медійних продуктів та управління ними у ЗМІ.</p>
<b>Працевлаштування випускників</b>	<p>Фахівці згідно з чинною редакцією Національного класифікатора України: Класифікатор професій (ДК 003:2010) а саме:</p> <p>1233 Керівник підрозділів маркетингу, 1234 Керівник підрозділів з реклами та зв'язків з громадськістю, 1229.7 Начальник прес-центру, 1234 Керівники підрозділів з реклами та зв'язків з громадськістю, 1234 Прес-секретар, 1476.1 Менеджер (управитель) з реклами, 1473 Менеджери (управителі) у сфері надання інформації, 1474 Менеджер (управитель) із комунікаційних технологій, 1317 Директор малої фірми (страхової, аудиторської, рекламної т. ін.), 2433.2 Професіонали в галузі інформації та інформаційні аналітики, 2451.2 Журналіст, 2451.2 Журналіст мультимедійних видань засобів масової інформації, 2451.2 Редактор, 2451.2 Кореспондент, 3114 Фахівець інфокомунікацій</p>

**II – ПЕРЕЛІК КОМПЕТЕНТНОСТЕЙ ВИПУСКНИКА**

<b>Інтегральна компетентність</b>	Здатність розв'язувати складні спеціалізовані задачі та практичні проблеми в галузі медіакомунікацій, що передбачає застосування положень і методів соціально-комунікаційних та інших наук, включає в себе створення контенту, характеризується невизначеністю умов.
<b>Загальні компетентності</b>	<p>ЗК01. Здатність застосовувати знання в практичних ситуаціях.</p> <p>ЗК02. Знання та розуміння предметної області та розуміння професійної діяльності.</p> <p>ЗК03. Здатність бути критичним і самокритичним.</p> <p>ЗК04. Здатність до пошуку, оброблення та аналізу інформації з різних джерел.</p> <p>ЗК05. Навички використання інформаційних і комунікаційних технологій.</p> <p>ЗК06. Здатність до адаптації та дії в новій ситуації.</p> <p>ЗК07. Здатність працювати в команді.</p> <p>ЗК08. Здатність навчатися і оволодівати сучасними знаннями.</p> <p>ЗК09. Здатність реалізувати свої права і обов'язки як члена суспільства, усвідомлювати цінності громадянського (вільного демократичного) суспільства та необхідність його сталого розвитку, верховенства права, прав і свобод людини і громадянина в Україні.</p> <p>ЗК10. Здатність зберігати та примножувати моральні, культурні, наукові цінності і досягнення суспільства на основі розуміння історії та закономірностей розвитку предметної області, її місця у загальній системі знань про природу і суспільство та у розвитку суспільства, техніки і технологій, використовувати різні види та форми рухової активності для активного відпочинку та ведення здорового способу життя.</p> <p>ЗК11. Здатність спілкуватися державною мовою.</p> <p>ЗК12. Здатність спілкуватися іноземною мовою.</p>
<b>Спеціальні (фахові, предметні) компетентності</b>	<p>СК01. Здатність застосовувати знання зі сфери соціальних комунікацій у своїй професійній діяльності.</p> <p>СК02. Здатність формувати інформаційний контент.</p> <p>СК03. Здатність створювати медіапродукт.</p> <p>СК04. Здатність організовувати й контролювати командну професійну діяльність.</p> <p>СК05. Здатність ефективно просувати створений медійний продукт.</p> <p>СК06. Здатність до провадження безпечної медіадіяльності.</p> <p>СК07. Здатність створювати журналістський продукт.</p> <p>СК08. Здатність просувати інформаційний продукт.</p> <p>СК09. Здатність управляти процесом медіадіяльності.</p>

З метою забезпечення кореляції визначених компетентностей з класифікацією компетентностей НРК використовується матриця відповідності визначених компетентностей та дескрипторів НРК, яка є інформаційним додатком (**Таблиця 1 Пояснювальної записки**).

### **III – НОРМАТИВНИЙ ЗМІСТ ПІДГОТОВКИ ЗДОБУВАЧІВ ВИЩОЇ ОСВІТИ, СФОРМУЛЬОВАНИЙ У ТЕРМІНАХ РЕЗУЛЬТАТІВ НАВЧАННЯ ЗА СПЕЦІАЛЬНІСТЮ 061 – Журналістика**

РН1. Пояснювати свої виробничі дії та операції на основі отриманих знань.

РН2. Застосовувати знання зі сфери предметної спеціалізації для створення інформаційного продукту чи для проведення інформаційної акції.

РН3. Оцінювати свій чи чужий інформаційний продукт, інформаційну акцію, що організована й проведена самостійно або разом з колегами.

РН4. Виконувати пошук, оброблення та аналіз інформації з різних джерел.

РН5. Використовувати сучасні інформаційні й комунікаційні технології та спеціалізоване програмне забезпечення для вирішення професійних завдань.

РН6. Планувати свою діяльність та діяльність колективу з урахуванням цілей, обмежень та передбачуваних ризиків.

РН7. Координувати виконання особистого завдання із завданнями колег.

РН8. Виокремлювати у виробничих ситуаціях факти, події, відомості, процеси, про які бракує знань, і розкривати способи та джерела здобування тих знань.

РН9. Оцінювати діяльність колег як носіїв прав і обов'язків членів суспільства, представників громадянського суспільства.

РН10. Оцінювати діяльність колег з точки зору зберігання та примноження суспільних і культурних цінностей і досягнень.

РН11. Вільно спілкуватися з професійних питань, включаючи усну, письмову та електронну комунікацію, українською мовою.

РН12. Вільно спілкуватися з професійних питань, включаючи усну, письмову та електронну комунікацію, іноземною мовою.

РН13. Передбачати реакцію аудиторії на інформаційний продукт чи на інформаційні акції, зважаючи на положення й методи соціально-комунікаційних наук.

РН14. Генерувати інформаційний контент за заданою темою з використанням доступних, а також обов'язкових джерел інформації.

РН15. Створювати грамотний медіапродукт на задану тему, визначеного жанру, з урахуванням каналу поширення чи платформи оприлюднення.

РН16. Планувати свою роботу та роботу колег, спрямовану як на генерування інформаційного контенту, так і створення медіапродукту, а також його промоцію.

РН17. Розміщувати оперативну інформацію про свій медіапродукт на доступних інтернет-платформах.

РН18. Використовувати необхідні знання й технології для виходу з кризових комунікаційних ситуацій на засадах толерантності, діалогу й співробітництва.

РН19. Створювати журналістський продукт відповідно до норм чинного законодавства.

РН20. Просувати інформаційний продукт, обираючи відповідні канали комунікації.

РН21. Управляти процесом медіадіяльності з урахуванням законодавства України, кращих національних та світових практик, соціальної відповідальності фахівця, етичних норм журналістської діяльності.

**VI. СТРУКТУРА ОСВІТНЬОЇ ПРОГРАМИ ПІДГОТОВКИ БАКАЛАВРІВ**

**4.1. Структура програми та освітні компоненти**

№	Освітні компоненти (навчальні дисципліни, курсові проекти (роботи), практики, кваліфікаційна робота)	Кредити ЄКТС	Структура, %
<b>ЦИКЛ ЗАГАЛЬНОЇ ПІДГОТОВКИ</b>			
1	<i>ОБОВ'ЯЗКОВІ ОСВІТНІ КОМПОНЕНТИ</i>	21	9 %
2	<i>ВИБІРКОВІ ОСВІТНІ КОМПОНЕНТИ</i>	15	6 %
<b>ЦИКЛ ПРОФЕСІЙНОЇ ПІДГОТОВКИ</b>			
3	<i>ОБОВ'ЯЗКОВІ ОСВІТНІ КОМПОНЕНТИ</i>	149	62%
4	<i>ВИБІРКОВІ ОСВІТНІ КОМПОНЕНТИ</i>	55	23%
<b>ЗАГАЛЬНА КІЛЬКІСТЬ :</b>		240	100%
<i>в тому числі: вибіркова складова</i>		70	29%

Код ОК	Освітні компоненти (навчальні дисципліни, курсові проекти (роботи), практики, кваліфікаційна робота)	Кредити ЄКТС	Форми підсумкового контролю
<b>ЦИКЛ ЗАГАЛЬНОЇ ПІДГОТОВКИ</b>			
<b>ОБОВ'ЯЗКОВІ ОСВІТНІ КОМПОНЕНТИ</b>			
ОК 1	УКРАЇНСЬКА МОВА (за професійним спрямуванням)	3	Залік
ОК 2	ФІЛОСОФІЯ	5	Екзамен
ОК 3	ІНОЗЕМНА МОВА (за професійним спрямуванням)	9	Залік, Екзамен
ОК 4	ІСТОРІЯ УКРАЇНСЬКОЇ КУЛЬТУРИ	4	Залік
<b>ВИБІРКОВІ ОСВІТНІ КОМПОНЕНТИ</b>			
ВК 1	НАВЧАЛЬНА ДИСЦИПЛІНА СОЦІАЛЬНО-ПСИХОЛОГІЧНОГО СПРЯМУВАННЯ	5	Залік
ВК 2	НАВЧАЛЬНА ДИСЦИПЛІНА ПРАВОВОГО СПРЯМУВАННЯ	5	Залік
ВК 3	МАЙНОР або ВІЛЬНИЙ МАЙНОР	5	Залік
ВК 4	МАЙНОР або ВІЛЬНИЙ МАЙНОР	5	Залік
ВК 5	МАЙНОР або ВІЛЬНИЙ МАЙНОР	5	Залік
ВК 6	МАЙНОР або ВІЛЬНИЙ МАЙНОР	5	Залік
<b>ЦИКЛ ПРОФЕСІЙНОЇ ПІДГОТОВКИ</b>			
<b>ОБОВ'ЯЗКОВІ ОСВІТНІ КОМПОНЕНТИ</b>			
ОК 5	ВСТУП ДО ФАХУ З ЖУРНАЛІСТИКИ	8	Екзамен
ОК 6	МАСОВА КОМУНІКАЦІЯ ТА ІНФОРМАЦІЯ	6	Екзамен
ОК 7	ІНФОРМАТИКА В СФЕРІ КОМУНІКАЦІЙ	8	Залік, Залік
ОК 8	ІСТОРІЯ ЖУРНАЛІСТИКИ	5	Екзамен
ОК 9	ОСНОВИ МАРКЕТИНГОВИХ КОМУНІКАЦІЙ	5	Екзамен
ОК 10	ЕКОНОМІКА ДЛЯ ЖУРНАЛІСТІВ	4	Залік
ОК 11	ТРЕНІНГ-КУРС «Безпека життєдіяльності та охорона праці»	3	Залік



**ПРОЄКТ освітньої програми для обговорення на 2024-2025 навчальний рік**

ОК 12	ТЕОРІЯ ТА ПРАКТИКА МЕДІЙНОГО ДИСКУРСУ	5	Екзамен
ОК 13	ІСТОРІЯ РОЗВИТКУ МЕДІА ТА РЕКЛАМИ І ЗВ'ЯЗКІВ З ГРОМАДСЬКІСТЮ	5	Екзамен
ОК 14	МУЛЬТИМЕДІЙНІ ТЕХНОЛОГІЇ В МЕДІА ТА РЕКЛАМІ	5	Екзамен
ОК 15	ІМІДЖОЛОГІЯ	5	Залік
ОК 16	ПОДІЄВИЙ PR	6	Екзамен
ОК 17	ПРАКТИЧНА СТИЛІСТИКА ТА КОПРАЙТИНГ	6	Екзамен
ОК 18	КОМПЛЕКСНА КУРСОВА РОБОТА 2 курсу	3	Курсова робота
ОК 19	ЖУРНАЛІСТСЬКА ЕТИКА	4	Залік
ОК 20	АНТИКРИЗОВІ КОМУНІКАЦІЇ	4	Залік
ОК 21	ПЕРСУАЗИВНА КОМУНІКАЦІЯ	4	Залік
ОК 22	КОМПЛЕКСНА КУРСОВА РОБОТА 3 курсу	3	Курсова робота
ОК 23	МЕДІАГРАМОТНІСТЬ	5	Екзамен
ОК 24	ПРОДАКШН В МЕДІА	6	Екзамен
ОК 25	КУРСОВА РОБОТА: ПРОДАКШН В МЕДІА	1	Курсова робота
ОК 26	ВИРОБНИЧА ПРАКТИКА	3	ЗВІТ
ОК 27	ГЕОПОЛІТИКА	4	Залік
ОК 28	ІНОЗЕМНА МОВА АКАДЕМІЧНОЇ ТА ПРОФЕСІЙНОЇ КОМУНІКАЦІЇ	4	Залік
ОК 29	МЕДІАПЛАНУВАННЯ	6	Екзамен
ОК 30	КУРСОВА РОБОТА: МЕДІАПЛАНУВАННЯ	1	Курсова робота
ОК 31	ОСНОВИ ІНФОРМАЦІЙНОГО	5	Екзамен
ОК 32	КОМПЛЕКСНИЙ ТРЕНІНГ	2	ЗВІТ
ОК 33	ТВОРЧА ПРАКТИКА	5	ЗВІТ
ОК 34	ПЕРЕДДИПЛОМНА ПРАКТИКА	9	ЗВІТ
ОК 35	ДИПЛОМНА РОБОТА	14	Дипломна робота
<i>ВИБІРКОВІ ОСВІТНІ КОМПОНЕНТИ</i>			
ВК 7	МЕЙДЖОР 1	5	Екзамен
ВК 8	МЕЙДЖОР 2	5	Екзамен
ВК 9	МЕЙДЖОР 3	5	Екзамен
ВК 10	МЕЙДЖОР 4	5	Екзамен
ВК 11	МЕЙДЖОР 5	5	Екзамен
ВК 12	МЕЙДЖОР 6	5	Екзамен
ВК 13	МЕЙДЖОР 7	5	Екзамен

**4.2. ВИБІРКОВА СКЛАДОВА ОСВІТНЬО-ПРОФЕСІЙНОЇ ПРОГРАМИ**

Вибіркова складова навчального плану освітньої програми «Медіа-комунікації» складається з: НАВЧАЛЬНИХ ДИСЦИПЛІН ЗА СПРЯМУВАННЯМ, ВІЛЬНИХ МАЙНОРІВ, МЕЙДЖОРІВ.

НАВЧАЛЬНІ ДИСЦИПЛІНИ ЗА СПРЯМУВАННЯМ – непрофільні дисципліни обираються здобувачами вищої освіти із загального переліку



навчальних дисциплін Університету. Для загального циклу підготовки здобувачів вищої освіти першого (бакалаврського) рівня такими дисциплінами можуть бути: вибіркова навчальна дисципліна соціально-психологічного спрямування; вибіркова навчальна дисципліна технологічного спрямування; вибіркова навчальна дисципліна правового спрямування.

Обсяг дисципліни НАВЧАЛЬНА ДИСЦИПЛІНА ЗА СПРЯМУВАННЯМ – складає 5 кредитів ЄКТС. Формою підсумкового контролю є залік. Загальний обсяг дисциплін майнорів складає 15 кредитів ЄКТС.

ВІЛЬНИЙ МАЙНОР – це умовна назва окремих непрофільних навчальних дисциплін підготовки освітнього ступеня бакалавр. ВІЛЬНИЙ МАЙНОР є заміною МАЙНОРА у разі відмови здобувачів обирати непрофільні навчальні дисципліни блоком. Особливість ВІЛЬНОГО МАЙНОРА полягає у вільному формуванні здобувачами власного блоку з окремих навчальних дисциплін. ВІЛЬНИЙ МАЙНОР є обов'язковою складовою освітніх програм.

Обсяг дисципліни ВІЛЬНИЙ МАЙНОР – складає 5 кредитів ЄКТС. Формою підсумкового контролю є екзамен. Загальний обсяг дисциплін майнорів складає 20 кредитів ЄКТС.

МЕЙДЖОР – дисципліна, що обирається здобувачем вищої освіти першого (бакалаврського) та/або другого (магістерського) рівня з пулу спеціальності (освітньої програми). Призначена для формування індивідуальної освітньої траєкторії та забезпечує можливості здобувачу вищої освіти поглибити професійні знання в межах обраної освітньої програми та/або здобути додаткові не фахові компетентності.

Обсяг дисципліни МЕЙДЖОР – складає 5 кредитів ЄКТС. Формою підсумкового контролю є екзамен. Загальний обсяг дисциплін мейджорів складає 35 кредитів ЄКТС.

Вибіркові навчальні дисципліни не формують результати навчання, що передбачені стандартом вищої освіти для відповідного рівня, але можуть поглиблювати певні з них та розвивати софт скілс.

**4.3. СТРУКТУРНО-ЛОГІЧНА СХЕМА ПІДГОТОВКИ ЗДОБУВАЧІВ ВИЩОЇ ОСВІТИ ОП Медіа-комунікації першого (бакалаврського) рівня вищої освіти**

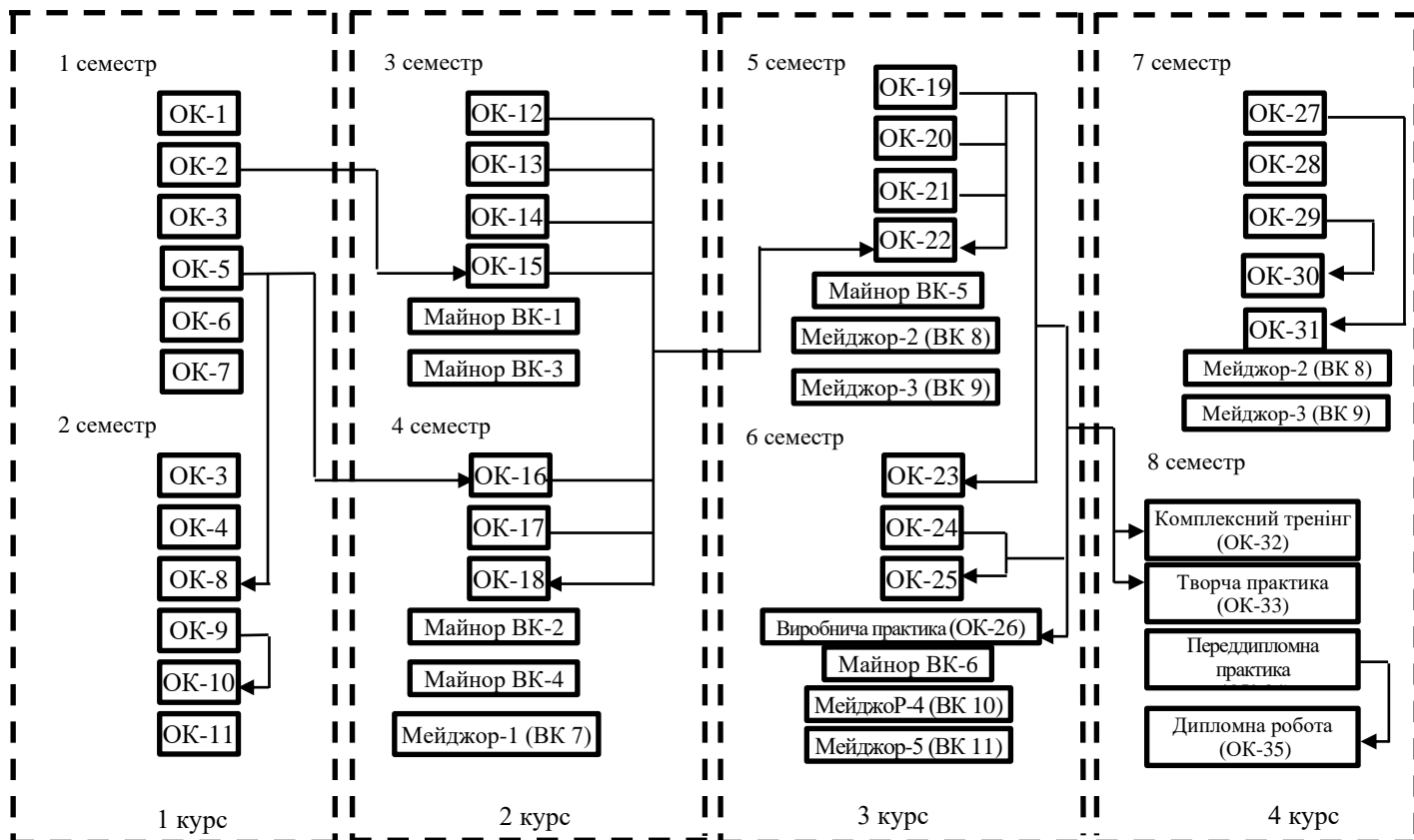

**V. ФОРМИ АТЕСТАЦІЇ ЗДОБУВАЧІВ ВИЩОЇ ОСВІТИ**

<b>Форми атестації здобувачів вищої освіти</b>	Атестація за спеціальністю здійснюється у формі: публічного захисту дипломної роботи бакалавра за спеціальністю 061 Журналістика, освітня програма «Медіа-комунікації»
<b>Вимоги до кваліфікаційної роботи</b>	<p>Харківський національний економічний університет імені Семена Кузнеця розробляє та затверджує: 1) положення про Екзаменаційну комісію (ЕК); 2) порядок перевірки кваліфікаційних дипломних бакалаврських роботи на плагіат; 3) нормативи унікальності текстів кваліфікаційних дипломних бакалаврських робіт. Атестація осіб, які здобувають ступінь бакалавра, здійснюється ЕК, до складу якої можуть включатися представники роботодавців та їх об'єднань.</p> <p>Атестація здійснюється відкрито і публічно.</p> <p>Дипломна робота бакалавра допускається до захисту перед ЕК за умови, якщо рівень її унікальності (оригінальності) відповідає нормативу, який офіційно затверджений Харківським національним економічним університетом імені Семена Кузнеця.</p> <p>Вимоги до заключної кваліфікаційної роботи: Кваліфікаційна дипломна бакалаврська робота – це навчально-наукова робота студента, яка виконується на завершальному етапі здобуття кваліфікації бакалавра з економіки для встановлення відповідності отриманих здобувачами вищої освіти результатів навчання (компетентностей) вимогам стандартів вищої освіти. Вона є кваліфікаційним документом, на підставі якого ЕК визначає рівень теоретичної підготовки випускника, його готовність до самостійної роботи за фахом і приймає рішення щодо присвоєння відповідної кваліфікації та видачу диплома.</p>

	<p>Дипломна робота бакалавра є інструментом закріплення та демонстрації сформованих упродовж навчання загальних та спеціальних компетентностей відповідно профілю обраної спеціальності. Для оприлюднення та публічного ознайомлення зі змістом кваліфікаційних робіт, запобігання академічного плагіату дипломні роботи мають бути розміщені на офіційному сайті Харківського національного економічного університету імені Семена Кузнеця.</p>
<p><b>Вимоги до публічного захисту</b></p>	<p>До захисту дипломної роботи допускаються студенти, які виконали всі вимоги навчального плану, пройшли та захистили звіт з проходження переддипломної практики, у встановлений термін пройшли норми контролю.</p> <p>Студент захищає дипломну роботу публічно перед Екзаменаційною комісією, яка затверджена наказом ректора університету. Процедура захисту включає: оголошення рецензій, відгук наукового керівника і рішення про допуск роботи до захисту; виступ студента; запитання до автора роботи; відповіді студента; обговорення на засіданні Екзаменаційної комісії результатів захисту робіт; рішення Екзаменаційної комісії про оцінку роботи та присвоєння відповідної кваліфікації студенту.</p> <p>Для переконливості висновків та підтвердження висновків та пропозицій доцільно виготовити наочний (роздатковий) матеріал: ілюстрації (схеми, діаграми), таблиці, а також презентації із використанням мультимедійної техніки.</p>

## **VI. ВИМОГИ ДО НАЯВНОСТІ СИСТЕМИ ВНУТРІШНЬОГО ЗАБЕЗПЕЧЕННЯ ЯКОСТІ ВИЩОЇ ОСВІТИ**

Вимоги до системи внутрішнього забезпечення якості в Університеті розроблені на підставі Європейських стандартів та рекомендацій щодо забезпечення якості вищої освіти (ESG), статті 16 Закону України «Про вищу освіту», Стандарту вищої освіти за спеціальністю 061 «Журналістика».

<p><b>Політика щодо забезпечення якості вищої освіти</b></p>	<p>Основні принципи внутрішнього забезпечення якості освіти у ХНЕУ ім. С. Кузнеця: відповідальності; відповідності; адекватності; автономності; вимірюваності; академічної культури; відкритості.</p> <p>Основні процедури внутрішнього забезпечення якості освіти в ХНЕУ ім. С. Кузнеця: формалізація політики якості, стратегічних цілей, завдань постійного поліпшення якості; забезпечення публічності інформації про освітні програми, ступені вищої освіти та кваліфікації; забезпечення дотримання академічної доброчесності працівниками закладів вищої освіти та здобувачами вищої освіти; підготовка та проведення маркетингово-моніторингових та соціально-психологічних досліджень для визначення потреб ринку праці, вимог стейкхолдерів вищої освіти, якості надання освітніх послуг і задоволеності якістю освітньої діяльності та якістю освіти; залучення стейкхолдерів вищої освіти (здобувачів вищої освіти, роботодавців, представників академічної спільноти тощо) до прийняття рішень за напрямами внутрішнього забезпечення якості; зовнішнє оцінювання якості діяльності ХНЕУ ім. С. Кузнеця за результатами участі в національних та міжнародних рейтингах вищих навчальних закладів, виконання Ліцензійних вимог, акредитації.</p> <p>Напрями: розроблення, затвердження, моніторинг та періодичний перегляд освітніх програм; забезпечення підвищення кваліфікації педагогічних, наукових і науково-педагогічних працівників; забезпечення студентоцентрованого навчання, викладання та</p>
--	--

**ПРОЄКТ освітньої програми для обговорення на 2024-2025 навчальний рік**

	<p>оцінювання здобувачів вищої освіти; забезпечення наявності необхідних ресурсів для організації освітнього процесу; забезпечення наявності інформаційних систем для ефективного управління освітнім процесом.</p>
<b>Забезпечення якості розроблення, затвердження, моніторингу, перегляду та оновлення освітніх програм</b>	<p>Моніторинг та періодичний перегляд освітніх програм здійснюється згідно з діючими нормативними актами в ХНЕУ ім. С. Кузнеця.</p> <p>Перегляд освітніх програм здійснюється на основі аналізу задоволення освітніх потреб здобувачів вищої освіти: можливості побудови індивідуальної траєкторії навчання, дотримання академічних свобод в освітньому процесі, задоволеності якістю освітньої програми, тощо; роботодавців: якості формування загальних та фахових компетентностей, актуальних та соціальних навичок (soft skills); інших стейкхолдерів.</p> <p>Для перегляду освітніх програм використовуються: онлайн опитування, проведення дослідження фокус-групи, аналіз документів, аналіз ситуації, групою відповідно до вимог щодо структури та змісту освітньої програми. Періодичність перегляду освітніх програм здійснюється: а) щорічно за результатами моніторингу; б) після завершення освітньої програми здобувачами вищої освіти, в) в разі зміни законодавчої та нормативної бази.</p>
<b>Забезпечення захарування, досягнення, визнання та атестація здобувачів</b>	<p>Оцінювання здобувачів вищої освіти є послідовним, прозорим та проводиться відповідно до встановлених в Університеті процедур згідно з нормативними актами.</p> <p>Щорічне оцінювання здобувачів освіти здійснюється відповідно до визначених освітньою програмою форм контролю; порядку оцінювання результатів навчання, що висвітлюється в робочих програмах навчальних дисциплін, робочих планах (технологічних картах) навчальних дисциплін, силабусах навчальних дисциплін; обліку результатів навчання, який ведеться з використанням інформаційного середовища Персональної навчальної системи (ПНС) Університету. Оцінювання здобувачів вищої освіти здійснюється на основі 100-бальної накопичувальної бально-рейтингової системи.</p>
<b>Забезпечення якості студентоцентрованого навчання, викладання та оцінювання</b>	<p>Планування, розподіл та надання навчальних ресурсів і забезпечення підтримки здобувачів вищої освіти враховують їх потреби та принципи студентоцентрованого навчання.</p> <p>Внутрішнє забезпечення якості вищої освіти гарантує, що всі необхідні ресурси відповідають цілям навчання, є загальнодоступними, а здобувачі вищої освіти поінформовані про їх наявність.</p>
<b>Забезпечення якості науково-педагогічних працівників</b>	<p>Щорічне рейтингове оцінювання діяльності науково- педагогічних працівників, кафедр і факультетів Університету здійснюється за рахунок використання механізмів оцінювання та самооцінювання результативності науково- педагогічної діяльності, її спрямованості на пріоритети розвитку національної системи вищої освіти, стратегії розвитку Університету, особистісного професійного розвитку науково-педагогічних працівників. Підсумки рейтингового оцінювання підводяться за результатами діяльності, досягнутими протягом календарного року. Оприлюднення результатів щорічного оцінювання науково-педагогічних працівників, кафедр та факультетів відбувається на засіданні вченої ради Університету.</p>

**ПРОЄКТ освітньої програми для обговорення на 2024-2025 навчальний рік**

<b>Ресурсне забезпечення освітнього процесу (навчальні ресурси та підтримка здобувачів вищої освіти)</b>	Заклад вищої освіти забезпечує освітній процес необхідними та доступними ресурсами (кадровими, методичними, матеріальними, інформаційними та ін.) та здійснює відповідну підтримку здобувачів вищої освіти. Організаційно-методична підтримка самостійної роботи здобувачів вищої освіти полягає у розробці методичних, дидактичних, інструктивних матеріалів, наданні можливості формувати, закріплювати, поглиблювати й систематизувати отримані під час аудиторних занять знання та вміння, здійснювати самопідготовку й самоконтроль опанування освітньої-професійної програми та реалізується через Персональну навчальну систему ХНЕУ ім. С. Кузнеця.
<b>Інформаційне забезпечення (інформаційний менеджмент)</b>	З метою управління освітнім процесом розроблено ефективну політику в сфері інформаційного менеджменту та відповідну інтегровану інформаційну систему управління освітнім процесом. Дана система передбачає автоматизацію основних функцій управління освітнім процесом, зокрема: забезпечення проведення вступної кампанії, планування та організацію освітнього процесу; доступ до навчальних ресурсів; облік та аналіз успішності здобувачів вищої освіти; адміністрування основних та допоміжних процесів забезпечення освітньої діяльності; управління кадрами та ін.
<b>Публічність інформації про освітні програми, освітню, наукову діяльність</b>	Достовірна, об'єктивна, актуальна, своєчасна та легкодоступна інформація за освітньо-професійною програмою публікується на сайті ХНЕУ ім. С. Кузнеця, включаючи програми для потенційних здобувачів вищої освіти, випускників, інших стейкхолдерів і громадськості. Публічною є інформація про освітню діяльність за спеціальністю, включаючи критерії відбору на навчання; заплановані результати навчання за цією програмою; процедури навчання, викладання та оцінювання, що використовуються тощо.
<b>Забезпечення академічної доброчесності</b>	Забезпечення запобігання та виявлення академічного плагіату у наукових працях працівників закладу вищої освіти та здобувачів вищої освіти реалізується через політику, стандарти і процедури дотримання академічної доброчесності, регулюється такими документами ХНЕУ ім. С. Кузнеця: Кодекс академічної доброчесності; Кодекс професійної етики та організаційної культури працівників і здобувачів вищої освіти ХНЕУ ім. С. Кузнеця; Положення про комісію з питань академічної доброчесності ХНЕУ ім. С. Кузнеця. Перевірка наукових праць науково-педагогічних працівників Університету та здобувачів вищої освіти здійснюється за допомогою інтернет-сервісів на основі відкритих інтернет-ресурсів та системи StrikePlagiarism.com, що діє на підставі Ліцензійного Договору про надання права користування антиплагіатним програмним забезпеченням.

**Пояснювальна записка**

Матриця відповідності визначених Стандартом (за наявності) компетентностей дескрипторам НРК та матриця відповідності визначених Стандартом результатів навчання та компетентностей представлені в Таблицях 1 і 2.

**Таблиця 1**

**Матриця відповідності визначених компетентностей дескрипторам НРК**

Класифікація компетентностей за НРК	Знання	Уміння	Комунікація	Автономія та відповідальність
<b>Загальні компетентності</b>				
ЗК 01	Здатність застосовувати знання в практичних ситуаціях			
ЗК 02	Знання та розуміння предметної області та розуміння професійної діяльності			
ЗК 03	Здатність бути критичним і самокритичним			
ЗК 04		Здатність до пошуку, оброблення та аналізу інформації з різних джерел		
ЗК 05		Навички використання інформаційних і комунікаційних технологій		
ЗК 06		Здатність до адаптації та дії в новій ситуації		
ЗК 07			Здатність працювати в команді	
ЗК 08				Здатність навчатися і оволодівати сучасними знаннями
ЗК 09				Здатність реалізувати свої права і обов'язки як члена суспільства, усвідомлювати цінності громадянського (вільного демократичного) суспільства та необхідність його сталого розвитку, верховенства права, прав і свобод людини і громадянина в Україні
ЗК 10				Здатність зберігати та примножувати моральні, культурні, наукові цінності і досягнення суспільства на основі розуміння історії та

**ПРОЄКТ освітньої програми для обговорення на 2024-2025 навчальний рік**

				закономірностей розвитку предметної області, її місця у загальній системі знань про природу і суспільство та у розвитку суспільства, техніки і технологій, використовувати різні види та форми рухової активності для активного відпочинку та ведення здорового способу життя
ЗК 11			Здатність спілкуватися державною мовою	
ЗК 12			Здатність спілкуватися іноземною мовою	
<b>Спеціальні (фахові) компетентності</b>				
СК 01	Здатність застосовувати знання зі сфери соціальних комунікацій у своїй професійній діяльності			
СК 02		Здатність формувати інформаційний контент		
СК 03		Здатність створювати медіапродукт		
СК 04			Здатність організувати й контролювати командну професійну діяльність	
СК 05			Здатність ефективно просувати створений медійний продукт	
СК 06	Здатність до провадження безпечної медіадіяльності			
СК 07			Здатність створювати рекламний та PR продукт	
СК 08		Здатність просувати продукт / бренд/ організацію/ особу		
СК 09				Здатність управляти процесом рекламної та PR діяльності



**ПРОЄКТ освітньої програми для обговорення на 2024-2025 навчальний рік**

**Таблиця 2**

**Матриця відповідності визначених результатів навчання, компетентностей та освітніх компонентів**

Програмні результати навчання	Загальні компетентності												Спеціальні (фахові) компетентності								
	1	2	3	4	5	6	7	8	9	10	11	12	1	2	3	4	5	6	7	8	9
<b>PH1</b>	OK12 OK6 OK27 OK34 OK35	OK6		OK26 OK34 OK35	OK26	OK12		OK27		OK34 OK35	OK26 OK27 OK34 OK35		OK27 OK34 OK35	OK26	OK26 OK27 OK34 OK35	OK27	OK34 OK35	OK34 OK35	OK26 OK34 OK35	OK26	OK34 OK35
<b>PH2</b>	OK1 OK2 OK7 OK9 OK10 OK11 OK15 OK16 OK17 OK18 OK21 OK22 OK23 OK31 OK34 OK35	OK2 OK3 OK4 OK9 OK11 OK15 OK22 OK31 OK6 OK32 OK33	OK4 OK21 OK23	OK3 OK10 OK13 OK17 OK18 OK22 OK32 OK34 OK35	OK10 OK6 OK7 OK9 OK15 OK16 OK18 OK22 OK23 OK32 OK33	OK21		OK9 OK15	OK23	OK2 OK16 OK22 OK34 OK35	OK1 OK9 OK15 OK16 OK17 OK32 OK33 OK34 OK35	OK3	OK1 OK2 OK3 OK6 OK7 OK9 OK10 OK11 OK15 OK16 OK17 OK18 OK21 OK22 OK23 OK31 OK32 OK33 OK34 OK35	OK1 OK9 OK15 OK13 OK10 OK16 OK18 OK21 OK22 OK23 OK31 OK32 OK33 OK34 OK35	OK3 OK4 OK7 OK10 OK16 OK18 OK21 OK22 OK23 OK31 OK32 OK33 OK34 OK35	OK9 OK15	OK16 OK18 OK21 OK22 OK23 OK34 OK35	OK11 OK22 OK23 OK34 OK35	OK18 OK32 OK23 OK33 OK34 OK35	OK9 OK15 OK16 OK17 OK18 OK21 OK22 OK23 OK31 OK32 OK33 OK34 OK35	OK9 OK15 OK21 OK22 OK23 OK34 OK35
<b>PH3</b>	OK16 OK19 OK21 OK22 OK23 OK34 OK35	OK22	OK5 OK19 OK21 OK23	OK19 OK22 OK34 OK35	OK16 OK22 OK23	OK21		OK23	OK16 OK22 OK34 OK35	OK34 OK35		OK16 OK19 OK21 OK22 OK23 OK34 OK35	OK16 OK22	OK5 OK19 OK21 OK22 OK23 OK34 OK35		OK16 OK19 OK21 OK22 OK23 OK34 OK35	OK19 OK22 OK23 OK34 OK35	OK23 OK34 OK35	OK16	OK21 OK22 OK23 OK34 OK35	
<b>PH4</b>	OK9 OK12 OK15 OK17 OK18 OK22 OK23	OK3 OK4 OK9 OK12 OK15	OK4 OK12 OK23 OK26	OK3 OK5 OK12 OK13 OK17 OK18 OK22 OK26 OK22	OK9 OK15 OK18 OK22 OK23 OK26 OK32 OK33		OK9 OK15	OK23	OK12 OK22 OK34 OK35	OK9 OK12 OK15 OK17 OK26 OK32 OK33	OK3	OK3 OK9 OK12 OK15 OK17 OK18 OK22 OK23 OK31	OK9 OK15 OK13 OK17 OK18 OK22 OK23 OK31	OK3 OK4 OK12 OK18 OK22 OK23 OK26	OK8 OK9 OK15	OK18 OK22 OK23 OK34 OK35	OK22 OK23 OK34 OK35	OK18 OK23 OK26 OK32 OK33 OK34 OK35	OK8 OK9 OK15 OK17 OK18 OK26 OK34 OK35	OK9 OK15 OK22 OK23 OK34 OK35	

**ПРОЄКТ освітньої програми для обговорення на 2024-2025 навчальний рік**

Програмні результати навчання	Загальні компетентності												Спеціальні (фахові) компетентності									
	1	2	3	4	5	6	7	8	9	10	11	12	1	2	3	4	5	6	7	8	9	
	OK34 OK35	OK32 OK33		OK31 OK6 OK32 OK33 OK34 OK35	OK33							OK34 OK35		OK23 OK31 OK32 OK33 OK34 OK35	OK6 OK26 OK32 OK33 OK35	OK32 OK33 OK34 OK35					OK33	
<b>PH5</b>	OK7 OK9 OK14 OK15 OK16 OK18 OK19 OK22 OK23 OK34 OK35	OK9 OK15 OK22 OK32 OK33	OK19 OK23	OK18 OK19 OK22 OK26 OK32 OK33 OK34 OK35	OK7 OK9 OK14 OK15 OK16 OK18 OK22 OK23 OK26 OK32 OK33			OK9 OK15	OK23	OK14 OK16 OK22 OK34 OK35	OK9 OK15 OK16 OK26 OK32 OK33 OK34 OK35		OK7 OK9 OK15 OK16 OK18 OK19 OK22 OK23 OK33 OK34 OK35	OK9 OK15 OK16 OK18 OK22 OK26 OK33 OK35	OK7 OK14 OK16 OK18 OK19 OK22 OK26 OK32 OK33 OK34 OK35	OK9 OK15 OK16 OK18 OK22 OK26 OK33 OK35	OK14 OK16 OK18 OK19 OK22 OK26 OK33 OK35	OK19 OK22 OK23 OK34 OK35	OK14 OK18 OK23 OK26 OK32 OK33 OK34 OK35	OK9 OK15 OK16 OK18 OK23 OK26 OK32 OK33	OK9 OK15 OK22 OK23 OK34 OK35	
<b>PH6</b>	OK12																	OK12				
<b>PH7</b>				OK6	OK6		OK5 OK6								OK6	OK5						
<b>PH8</b>	OK19	OK32 OK33	OK19	OK19 OK32 OK33	OK32 OK33		OK5			OK32 OK33			OK19 OK32 OK33	OK32 OK33	OK19 OK32 OK33		OK19	OK19	OK32 OK33	OK32 OK33		
<b>PH9</b>	OK21 OK16		OK21		OK16	OK21				OK16	OK16		OK16 OK21	OK16	OK21		OK21	OK16	OK16	OK16	OK21	
<b>PH10</b>	OK16				OK16					OK16	OK16		OK16	OK16				OK16	OK16	OK16		
<b>PH11</b>	OK1 OK2 OK9 OK12 OK15 OK17 OK22 OK27 OK34 OK35	OK2 OK9 OK12 OK15 OK22 OK32 OK33	OK12	OK12 OK17 OK22 OK26 OK32 OK33 OK34 OK35	OK9 OK15 OK22 OK26 OK32 OK33		OK27 OK5 OK8 OK9 OK15 OK27			OK2 OK12 OK22 OK34 OK35	OK1 OK9 OK12 OK15 OK13 OK17 OK26 OK32 OK33 OK27 OK34 OK35		OK1 OK2 OK9 OK12 OK15 OK17 OK22 OK27 OK32 OK33 OK34 OK35	OK1 OK9 OK15 OK13 OK17 OK22 OK26 OK32 OK33	OK12 OK22 OK26 OK32 OK33 OK35	OK9 OK15 OK27 OK35	OK22 OK34 OK35	OK22 OK34 OK35	OK26 OK32 OK33 OK35	OK9 OK15 OK17 OK26 OK32 OK33	OK9 OK15 OK22 OK34 OK35	

**ПРОЄКТ освітньої програми для обговорення на 2024-2025 навчальний рік**

Програмні результати навчання	Загальні компетентності												Спеціальні (фахові) компетентності								
	1	2	3	4	5	6	7	8	9	10	11	12	1	2	3	4	5	6	7	8	9
<b>PH12</b>	OK28	OK3 OK28		OK3								OK3 OK28	OK3 OK28		OK3 OK28				OK28		
<b>PH13</b>	OK2 OK6 OK16 OK17 OK19 OK21 OK23 OK34 OK35	OK2	OK19 OK21 OK23	OK17 OK19 OK34 OK35	OK16 OK23	OK21			OK23	OK2 OK16 OK34 OK35	OK17 OK34 OK35		OK2 OK16 OK17 OK19 OK21 OK23 OK30 OK29 OK6 OK34 OK35	OK16 OK17 OK24 OK25	OK16 OK19 OK21 OK23 OK24 OK25 OK34 OK35	OK 30 OK 29	OK16 OK19 OK21 OK23 OK30 OK29 OK34 OK35	OK19 OK23 OK34 OK35	OK23 OK 24 OK 25 OK34 OK35	OK16 OK17 OK 30 OK 29	OK21 OK23
<b>PH14</b>	OK9 OK14 OK15 OK18 OK22 OK23 OK31	OK9 OK15 OK22 OK32 OK33	OK23	OK13 OK18 OK22 OK31 OK26 OK32 OK33	OK9 OK14 OK15 OK18 OK22 OK23 OK26 OK32 OK33			OK9 OK15	OK23	OK14 OK22	OK9 OK15 OK26 OK32 OK33		OK9 OK15 OK18 OK22 OK23 OK32 OK33	OK9 OK15 OK18 OK22 OK24 OK25 OK13 OK26 OK32 OK33	OK14 OK 24 OK18 OK22 OK23 OK25 OK25 OK31 OK26 OK26 OK32 OK33	OK9 OK15	OK14 OK18 OK22 OK23	OK22 OK23	OK14 OK18 OK23 OK 24 OK 25 OK31 OK26 OK32 OK33	OK9 OK15 OK18 OK26 OK32	OK9 OK15 OK22
<b>PH15</b>	OK1 OK7 OK12 OK14 OK17 OK31 OK34 OK35	OK12 OK32 OK33	OK12	OK12 OK13 OK17 OK26 OK32 OK33 OK34 OK35	OK7 OK14 OK26 OK32 OK33					OK14 OK34 OK35	OK1 OK 12 OK17 OK26 OK32 OK33 OK34 OK35		OK1 OK7 OK12 OK17 OK32 OK33 OK34 OK35	OK1 OK17 OK24 OK25 OK26 OK32 OK33 OK34 OK35	OK7 OK12 OK14 OK24 OK25 OK25 OK13 OK31 OK26 OK32 OK33 OK34 OK35		OK14 OK34 OK35	OK34 OK35	OK14 OK 24 OK 25 OK26 OK32 OK33 OK34 OK35	OK17 OK26 OK32 OK33	OK34 OK35
<b>PH16</b>													OK30 OK29				OK30 OK29	OK30 OK29			OK30 OK29
<b>PH17</b>	OK7 OK12 OK18	OK12	OK12	OK12 OK18	OK7 OK18					OK12	OK12		OK7 OK12 OK18	OK18	OK7 OK12 OK18		OK18		OK18	OK18	

**ПРОЄКТ освітньої програми для обговорення на 2024-2025 навчальний рік**

Програмні результати навчання	Загальні компетентності												Спеціальні (фахові) компетентності								
	1	2	3	4	5	6	7	8	9	10	11	12	1	2	3	4	5	6	7	8	9
<b>PH18</b>	OK19		OK19 OK20	OK19		OK20	OK20		OK20				OK19		OK19	OK20	OK19	OK19 OK20			OK20
<b>PH19</b>	OK9 OK15 OK17 OK18 OK22 OK23 OK34 OK35	OK9 OK15 OK22 OK32 OK33	OK23	OK17 OK18 OK22 OK26 OK32 OK33 OK34 OK35	OK9 OK15 OK18 OK22 OK23 OK26 OK32 OK33 OK34 OK35			OK9 OK15	OK23	OK22 OK34 OK35	OK9 OK15 OK17 OK18 OK22 OK26 OK32 OK33 OK34 OK35		OK9 OK15 OK17 OK18 OK22 OK26 OK32 OK33 OK34 OK35	OK9 OK15 OK17 OK18 OK22 OK26 OK32 OK33 OK34 OK35	OK18 OK22 OK23 OK26 OK32 OK33 OK34 OK35	OK9 OK15 OK22 OK23 OK34 OK35	OK18 OK22 OK23 OK34 OK35	OK22 OK23 OK34 OK35	OK18 OK23 OK26 OK32 OK33 OK34 OK35	OK9 OK15 OK17 OK18 OK22 OK26 OK32 OK33 OK34 OK35	OK15 OK17 OK18 OK22 OK26 OK32 OK33 OK34 OK35
<b>PH20</b>	OK9 OK15 OK18 OK34 OK35	OK9 OK15 OK32 OK33		OK18 OK32 OK33 OK34 OK35	OK9 OK15 OK18 OK32 OK33	OK 8		OK9 OK15		OK34 OK35	OK9 OK15 OK32 OK33 OK34 OK35		OK9 OK15 OK18 OK29 OK30 OK32 OK33 OK34 OK35	OK9 OK15 OK18 OK32 OK33 OK34 OK35	OK18 OK15 OK29 OK30 OK34 OK35	OK 8 OK18 OK30 OK29 OK34 OK35	OK34 OK35	OK18 OK32 OK33 OK34 OK35	OK8 OK9 OK15 OK18 OK29 OK30 OK32 OK33 OK34 OK35	OK9 OK15 OK34 OK35	
<b>PH21</b>	OK19 OK21 OK22 OK23	OK22	OK19 OK21 OK23	OK19 OK22	OK22 OK23	OK 12 OK21			OK23	OK22			OK19 OK21 OK22 OK23	OK22	OK19 OK21 OK22 OK23		OK19 OK21 OK22 OK23	OK 12 OK19 OK22 OK23	OK23		OK21 OK22 OK23

Гарант ОП

Катерина ЯРЕСЬКО

