

**ОСВІТНЬО-ПРОФЕСІЙНА ПРОГРАМА
«МІЖНАРОДНИЙ ІТ-МЕНЕДЖМЕНТ»**

РІВЕНЬ ВИЩОЇ ОСВІТИ	Перший (бакалаврський)
СТУПІНЬ ВИЩОЇ ОСВІТИ	Бакалавр
ГАЛУЗЬ ЗНАНЬ	07 Управління та адміністрування
СПЕЦІАЛЬНІСТЬ	073 Менеджмент

ПРЕАМБУЛА

Робоча група освітньо-професійної програми:

Дибач Інна Леонідівна, доктор економічних наук, доцент, професор кафедри міжнародної економіки і менеджменту – гарант освітньо-професійної програми «Міжнародний IT-менеджмент»

Серпухов Максим Юрійович, доцент кафедри міжнародної економіки і менеджменту, кандидат економічних наук, доцент.

Дехтяр Надія Анатоліївна, доцент кафедри туризму, кандидат економічних наук, доцент.

Дицька Наталія Олександрівна, здобувач вищої освіти

Вартанян Дмитро Васильович генеральний директор ТОВ «Сігма Софтвеа».

Освітньо-професійна програми оновлено на підставі:

1. Законодавчих та нормативних актів: Законів України «Про освіту», «Про вищу освіту», Національної рамки кваліфікації, Національного класифікатору України.

2. Стандарту вищої освіти 073 «Менеджмент» галузі знань 07 «Управління та адміністрування» для першого (бакалаврського) рівня вищої освіти (затверджено і введено в дію наказом Міністерства освіти і науки України від 29.10.2018 р., №1165).

3. Аналізу ринку праці, з урахуванням регіонального контексту (протокол засідання кафедри міжнародної економіки і менеджменту № 9 від 23.03.2022р.).

4. Вивчення вітчизняного та зарубіжного досвіду (протокол засідання кафедри міжнародної економіки і менеджменту № 9 від 23.03.2022р.).

5. Пропозицій роботодавців (протокол засідання кафедри міжнародної економіки і менеджменту № 10 від 28.04.2022р.).

Рецензії-відгуки зовнішніх стейкхолдерів (додаються).

ПРОЕКТ освітньої програми для обговорення на 2023-2024 навчальний рік**I. ЗАГАЛЬНА ХАРАКТЕРИСТИКА**

Рівень вищої освіти	Перший (бакалаврський) рівень
Ступінь вищої освіти	Бакалавр
Галузь знань	07 Управління та адміністрування
Спеціальність	073 Менеджмент Management
Освітня програма	Міжнародний IT-менеджмент International IT-management
Форми здобуття освіти, обсяг освітньої програми в кредитах ЄКТС та терміни навчання	очна (денна) форма – 240 кредитів, 3 роки 10 місяців; заочна форма – 240 кредитів, 4 роки 6 місяців
Наявність акредитації	-
Мова(и) навчання / оцінювання	Українська
Структурний підрозділ відповідальний за ОП	Кафедра міжнародної економіки і менеджменту
Вимоги до зарахування	Набір на перший (бакалаврський) рівень вищої освіти здійснюється за результатами складання національного мультипредметного тесту та мотиваційного листа. Для успішного засвоєння освітньої програми бакалавра абітурієнти повинні мати повну загальну середню освіту та прагнення оволодіти знаннями у галузі управління та адміністрування за спеціальністю менеджмент. Правила та строки прийому розміщені на сайті ХНЕУ ім. С. Кузнеця за посиланням https://www.hneu.edu.ua/normatyvni-dokumenty/
Обмеження щодо форм навчання	Немає
Освітня кваліфікація	Бакалавр менеджменту за освітньо-професійною програмою «Міжнародний IT-менеджмент»
Кваліфікація(-ї) професійна(-і)	-
Кваліфікація в дипломі	Ступінь вищої освіти: бакалавр Спеціальність: 073 «Менеджмент» Освітня програма: «Міжнародний IT-менеджмент»
Мета освітньої програми	Сформувати в отримувачів освітніх послуг фахові компетентності з міжнародного IT-менеджменту, які поєднують сучасне економічне мислення, теоретичні знання й прикладні навички, що дозволяють ідентифікувати та розв'язувати бізнес-задачі у сфері управління інформаційними ресурсами й технологіями відповідно до потреб комерційних, виробничих та інших підприємств й організацій в процесі співробітництва з іноземними бізнес-структурами. Мета освітньої програми відповідає місії університету: формування патріотичної, усебічно розвинутої, творчої особистості, здатної до самовизначення і самореалізації, компетентного професіонала для наукової, інноваційної та практичної роботи в суспільно-економічній сфері.

ПРОЕКТ освітньої програми для обговорення на 2023-2024 навчальний рік

<p>Фокус та особливості (унікальність) програми</p>	<p>Загальна освіта та професійна підготовка фахівців в сфері міжнародного ІТ-менеджменту, з глибоким розумінням економічного розвитку міжнародних організацій та підприємств в умовах діджиталізації, а також ознайомлення з принципами функціонування управлінських систем різного рівня у поєднанні зі знаннями з управління інформаційними технологіями та ресурсами підприємств в усіх сферах економічної діяльності.</p> <p>Особливості програми: розроблена у співпраці із фахівцями компанії Sigma Software; використання сучасного освітнього інструментарію та ліцензованого програмного забезпечення; поєднання теоретичної підготовки студентів з практикою у вітчизняних та міжнародних компаніях; до викладання залучаються фахові іноземні лектори; окремі дисципліни викладаються англійською мовою.</p> <p>Ключові слова: міжнародний ІТ-менеджмент, ІТ-менеджмент, міжнародні організації, ІТ-технології, ІТ- стратегія, ІТ-політика, ІТ-послуги, цифрова економіка, міжнародна торгівля, міжнародна конкурентоспроможність, міжнародний маркетинг, ризик менеджмент, менеджер, керівник, управління, управлінські рішення, методи управління, комунікації, інтелектуальний бізнес, інновації.</p>
<p>Опис предметної області</p>	<p>Об'єкт вивчення та/або діяльності: управління організаціями та їх підрозділами.</p> <p>Цілі навчання: підготовка фахівців, здатних вирішувати практичні проблеми та складні спеціалізовані задачі у сфері управління інформаційними технологіями в міжнародних підприємствах.</p> <p>Теоретичний зміст предметної області: парадигми, закони, закономірності, принципи, історичні передумови розвитку менеджменту; концепції системного, ситуаційного, адаптивного, антикризового, інноваційного, міжнародного, проектного менеджменту тощо; функції, методи, технології та управлінські рішення у менеджменті.</p> <p>Методи, методики та технології: загальнонаукові та специфічні методи дослідження (розрахунково-аналітичні, економіко-статистичні, економіко-математичні, експертного оцінювання, фактологічні, соціологічні, документальні, балансові тощо); методи реалізації функцій менеджменту (методи маркетингових досліджень; методи економічної діагностики; методи прогнозування і планування; методи проектування організаційних структур управління; методи мотивування; методи контролювання; методи оцінювання соціальної, організаційної та економічної ефективності в менеджменті тощо); методи менеджменту (адміністративні, економічні, соціально-психологічні, технологічні); інструментарій обґрунтування управлінських рішень (економічний аналіз, імітаційне моделювання, дерево рішень тощо); інформаційні технології у менеджменті</p> <p>Інструментарій та обладнання: сучасне інформаційно-комунікаційне обладнання, інформаційні технології у менеджменті інформаційні системи та програмні продукти, що застосовуються в професійній діяльності</p>
<p>Академічна мобільність</p>	<p>-</p>

ПРОЕКТ освітньої програми для обговорення на 2023-2024 навчальний рік

Академічні права випускників	Мають право продовжити навчання на другому (магістерському) рівні вищої освіти. Набуття додаткових кваліфікацій в системі післядипломної освіти.
Працевлаштування випускників	З урахуванням вимог ринку праці, а також відповідно до Національного класифікатора України: Класифікатор професій (ДК 003:2010) бакалавр менеджменту за освітньо-професійною програмою «Міжнародний ІТ-менеджмент» спеціальності 073 «Менеджмент» здатний виконувати професійні види робіт й обіймати посади в органах державної влади, в організаціях та бізнес-структурах різних видів діяльності та форм власності: 1238. Керівники проектів та програм 1473. Менеджери (управителі) у сфері надання інформації 1474 Менеджери (управителі) у сфері досліджень та розробок 2419.2 Професіонали у сфері маркетингу, ефективності господарської діяльності, раціоналізації виробництва, інтелектуальної власності та інноваційної діяльності 2433 Професіонали в галузі інформації та інформаційного аналізу 2447 Професіонали у сфері управління проектами та програмами

II. ПЕРЕЛІК КОМПЕТЕНТНОСТЕЙ ВИПУСКНИКА

Інтегральна компетентність	Здатність розв'язувати складні спеціалізовані задачі та практичні проблеми, які характеризуються комплексністю і невизначеністю умов, у сфері менеджменту або у процесі навчання, що передбачає застосування теорій та методів соціальних та поведінкових наук.
Загальні компетентності	ЗК1. Здатність реалізувати свої права і обов'язки як члена суспільства, усвідомлювати цінності громадянського (демократичного) суспільства та необхідність його сталого розвитку, верховенства права, прав і свобод людини і громадянина в Україні. ЗК2. Здатність зберігати та примножувати моральні, культурні, наукові цінності та примножувати досягнення суспільства на основі розуміння історії та закономірностей розвитку предметної області, її місця у загальній системі знань про природу і суспільство та у розвитку суспільства, техніки і технологій, використовувати різні види та форми рухової активності для активного відпочинку та ведення здорового способу життя. ЗК3. Здатність до абстрактного мислення, аналізу, синтезу. ЗК4. Здатність застосовувати знання у практичних ситуаціях. ЗК5. Знання та розуміння предметної області та розуміння професійної діяльності. ЗК6. Здатність спілкуватися державною мовою як усно, так і письмово. ЗК7. Здатність спілкуватися іноземною мовою. ЗК8. Навички використання інформаційних і комунікаційних технологій. ЗК9. Здатність вчитися і оволодівати сучасними знаннями. ЗК10. Здатність до проведення досліджень на відповідному рівні. ЗК11. Здатність до адаптації та дії в новій ситуації. ЗК12. Здатність генерувати нові ідеї (креативність). ЗК13. Цінування та повага різноманітності та мультикультурності.

ПРОЕКТ освітньої програми для обговорення на 2023-2024 навчальний рік

	<p>ЗК14. Здатність працювати у міжнародному контексті.</p> <p>ЗК15. Здатність діяти на основі етичних міркувань (мотивів).</p>
<p>Спеціальні (фахові, предметні) компетентності</p>	<p>СК1. Здатність визначати та описувати характеристики організації.</p> <p>СК2. Здатність аналізувати результати діяльності організації, зіставляти їх з факторами впливу зовнішнього та внутрішнього середовища.</p> <p>СК3. Здатність визначати перспективи розвитку організації.</p> <p>СК4. Вміння визначати функціональні області організації та зв'язки між ними.</p> <p>СК5. Здатність управляти організацією та її підрозділами через реалізацію функцій менеджменту,</p> <p>СК6. Здатність діяти соціально відповідально і свідомо.</p> <p>СК7. Здатність обирати та використовувати сучасний інструментарій менеджменту.</p> <p>СК8. Здатність планувати діяльність організації та управляти часом.</p> <p>СК9. Здатність працювати в команді та налагоджувати міжособистісну взаємодію при вирішенні професійних завдань.</p> <p>СК10. Здатність оцінювати виконувані роботи, забезпечувати їх якість та мотивувати персонал організації.</p> <p>СК11. Здатність створювати та організовувати ефективні комунікації в процесі управління.</p> <p>СК12. Здатність аналізувати й структурувати проблеми організації, формувати обґрунтовані рішення.</p> <p>СК13. Розуміти принципи і норми права та використовувати їх у професійній діяльності.</p> <p>СК14. Розуміти принципи психології та використовувати їх у професійній діяльності.</p> <p>СК15. Здатність формувати та демонструвати лідерські якості та поведінкові навички.</p>
<p>Спеціальні компетентності встановлені освітньою програмою «Міжнародний ІТ-менеджмент»</p>	<p>СК16. Вміння використовувати сучасні інформаційні системи та технології (виробничі, підтримки прийняття рішень, інтелектуального аналізу даних та інші) під час виконання функціональних завдань та обов'язків.</p> <p>СК17. Здатність до аналізу, синтезу й оптимізації інформаційних систем та технологій за рахунок використання математичних моделей а методів.</p> <p>СК18. Здатність проектувати, розробляти та використовувати засоби реалізації інформаційних систем, технологій та інфокомунікацій (методичні, інформаційні, алгоритмічні, технічні, програмні та інші).</p> <p>СК19. Вміння розробляти та впроваджувати ІТ-стратегії міжнародної компанії з урахуванням діючого законодавства, національних та міжнародних стандартів, нормативно-правового забезпечення розвитку різних видів економічної діяльності.</p> <p>СК20. Здатність до управління корпоративними проектами, реалізації бізнес-завдань розвитку міжнародних підприємств та організацій із використанням ІТ-технологій.</p>

З метою забезпечення кореляції визначених компетентностей з класифікацією компетентностей НРК використовується матриця відповідності визначених компетентностей та дескрипторів НРК, яка є інформаційним

ПРОЕКТ освітньої програми для обговорення на 2023-2024 навчальний рік

додатком (Таблиця 1 Пояснювальної записки).

ІІІ. НОРМАТИВНИЙ ЗМІСТ ПІДГОТОВКИ ЗДОБУВАЧІВ ВИЩОЇ ОСВІТИ, СФОРМУЛЬОВАНИЙ У ТЕРМІНАХ РЕЗУЛЬТАТІВ НАВЧАННЯ

РН1. Знати свої права і обов'язки як члена суспільства, усвідомлювати цінності громадянського суспільства, верховенства права, прав і свобод людини і громадянина в Україні.

РН2. Зберігати моральні, культурні, наукові цінності та примножувати досягнення суспільства, використовувати різні види та форми рухової активності для ведення здорового способу життя.

РН3. Демонструвати знання теорій, методів і функцій менеджменту, сучасних концепцій лідерства.

РН4. Демонструвати навички виявлення проблем та обґрунтування управлінських рішень.

РН5. Описувати зміст функціональних сфер діяльності організації.

РН6. Виявляти навички пошуку, збирання та аналізу інформації, розрахунку показників для обґрунтування управлінських рішень.

РН7. Виявляти навички організаційного проектування.

РН8. Застосовувати методи менеджменту для забезпечення ефективності діяльності організації.

РН9. Демонструвати навички взаємодії, лідерства, командної роботи.

РН10. Мати навички обґрунтування дієвих інструментів мотивування персоналу організації.

РН11. Демонструвати навички аналізу ситуації та здійснення комунікації у різних сферах діяльності організації.

РН12. Оцінювати правові, соціальні та економічні наслідки функціонування організації.

РН13. Спілкуватись в усній та письмовій формі державною та іноземною мовами.

РН14. Ідентифікувати причини стресу, адаптувати себе та членів команди до стресової ситуації, знаходити засоби до її нейтралізації.

РН15. Демонструвати здатність діяти соціально відповідально та громадсько свідомо на основі етичних міркувань (мотивів), повагу до різноманітності та міжкультурності.

РН16. Демонструвати навички самостійної роботи, гнучкого мислення, відкритості до нових знань, бути критичним і самокритичним.

РН17. Виконувати дослідження індивідуально та/або в групі під керівництвом лідера.

РН18. Проводити системний аналіз об'єктів проектування та обґрунтовувати вибір структури, алгоритмів та способів передачі інформації в інформаційних системах та технологіях.

РН19. Демонструвати знання сучасного рівня технологій інформаційних систем, практичні навички програмування та використання прикладних і спеціалізованих комп'ютерних систем та середовищ з метою їх запровадження у професійній діяльності.

ПРОЕКТ освітньої програми для обговорення на 2023-2024 навчальний рік

PH20. Демонструвати вміння розробляти IT-стратегії міжнародної компанії, здійснювати техніко-економічне обґрунтування розроблення інформаційних систем й технологій, оцінювати економічну ефективність їх впровадження з метою управління корпоративними проектами та реалізації бізнес-задач.

IV. СТРУКТУРА ОСВІТНЬОЇ ПРОГРАМИ ПІДГОТОВКИ БАКАЛАВРІВ

4.1. СТРУКТУРА ПРОГРАМИ ТА ОСВІТНІ КОМПОНЕНТИ

№	Освітні компоненти (навчальні дисципліни, курсові проекти (роботи), практики, кваліфікаційна робота)	Кредити ЄКТС	Структура, %
ЦИКЛ ЗАГАЛЬНОЇ ПІДГОТОВКИ			
1	<i>ОБОВ'ЯЗКОВІ ОСВІТНІ КОМПОНЕНТИ</i>	23	10%
2	<i>ВИБІРКОВІ ОСВІТНІ КОМПОНЕНТИ</i>	35	15%
ЦИКЛ ПРОФЕСІЙНОЇ ПІДГОТОВКИ			
3	<i>ОБОВ'ЯЗКОВІ ОСВІТНІ КОМПОНЕНТИ</i>	157	65%
4	<i>ВИБІРКОВІ ОСВІТНІ КОМПОНЕНТИ</i>	25	10%
ЗАГАЛЬНА КІЛЬКІСТЬ :		240	100%
<i>в тому числі: варіативна складова</i>		60	25%

Код ОК	Освітні компоненти (навчальні дисципліни, курсові проекти (роботи), практики, кваліфікаційна робота)	Кредити ЄКТС	Форми підсумкового контролю
ЦИКЛ ЗАГАЛЬНОЇ ПІДГОТОВКИ			
<i>ОБОВ'ЯЗКОВІ ОСВІТНІ КОМПОНЕНТИ</i>			
ОК 1	ІСТОРІЯ УКРАЇНСЬКОЇ КУЛЬТУРИ	4	ЗАЛІК
ОК 2	ІНОЗЕМНА МОВА (ЗА ПРОФЕСІЙНИМ СПРЯМУВАННЯМ)	9	ЗАЛІК, ЕКЗАМЕН
ОК 3	ФІЛОСОФІЯ	5	ЕКЗАМЕН
ОК 4	ТРЕНІНГ-КУРС «БЕЗПЕКА ЖИТТЄДІЯЛЬНОСТІ ТА ОХОРОНА ПРАЦІ»	2	ЗАЛІК
ОК 5	УКРАЇНСЬКА МОВА (ЗА ПРОФЕСІЙНИМ СПРЯМУВАННЯМ)	3	ЗАЛІК
<i>ВИБІРКОВІ ОСВІТНІ КОМПОНЕНТИ</i>			
ВК 1	НАВЧАЛЬНА ДИСЦИПЛІНА ТЕХНОЛОГІЧНОГО СПРЯМУВАННЯ	5	ЗАЛІК
ВК 2	НАВЧАЛЬНА ДИСЦИПЛІНА СОЦІАЛЬНО-ПСИХОЛОГІЧНОГО СПРЯМУВАННЯ	5	ЗАЛІК
ВК 3	НАВЧАЛЬНА ДИСЦИПЛІНА ПРАВОВОГО СПРЯМУВАННЯ	5	ЗАЛІК
ВК 4	МАЙНОР АБО ВІЛЬНИЙ МАЙНОР	5	ЗАЛІК
ВК 5	МАЙНОР АБО ВІЛЬНИЙ МАЙНОР	5	ЗАЛІК

ПРОЕКТ освітньої програми для обговорення на 2023-2024 навчальний рік

ВК 6	МАЙНОР АБО ВІЛЬНИЙ МАЙНОР	5	Залік
ВК 7	МАЙНОР АБО ВІЛЬНИЙ МАЙНОР	5	Залік
ЦИКЛ ПРОФЕСІЙНОЇ ПІДГОТОВКИ			
<i>ОБОВ'ЯЗКОВІ ОСВІТНІ КОМПОНЕНТИ</i>			
ОК 6	ВИЩА МАТЕМАТИКА	5	ЕКЗАМЕН
ОК 7	ІНФОРМАТИКА	4	ЗАЛІК
ОК 8	МАКРО- І МІКРОЕКОНОМІКА	5	ЕКЗАМЕН
ОК 9	ВСТУП ДО ФАХУ	3	ЗАЛІК
ОК 10	ТЕОРІЯ ОРГАНІЗАЦІЇ	5	ЕКЗАМЕН
ОК 11	ТЕОРІЯ ЙМОВІРНОСТЕЙ ТА МАТЕМАТИЧНА СТАТИСТИКА	5	ЕКЗАМЕН
ОК 12	ОСНОВИ МІЖНАРОДНИХ ЕКОНОМІКИ ТА МЕНЕДЖМЕНТУ	4	ЗАЛІК
ОК 13	ЕТИКА БІЗНЕСУ	4	ЗАЛІК
ОК 14	ЕКОНОМІКА ПІДПРИЄМСТВ	5	ЕКЗАМЕН
ОК 15	СТАТИСТИКА	5	ЕКЗАМЕН
ОК 16	МЕНЕДЖМЕНТ	5	ЕКЗАМЕН
ОК 17	КУРСОВА РОБОТА: МЕНЕДЖМЕНТ	1	КУРСОВА РОБОТА
ОК 18	ОСНОВИ ПРОГРАМУВАННЯ	4	ЗАЛІК
ОК 19	ЕКОНОМЕТРИКА	5	ЕКЗАМЕН
ОК 20	МЕТОДОЛОГІЯ УПРАВЛІННЯ ТА ПЛАНУВАННЯ МІЖНАРОДНИХ ІТ- ПРОЕКТІВ	6	ЕКЗАМЕН
ОК 21	КУРСОВА РОБОТА: МЕТОДОЛОГІЯ УПРАВЛІННЯ ТА ПЛАНУВАННЯ МІЖНАРОДНИХ ІТ-ПРОЕКТІВ	1	КУРСОВА РОБОТА
ОК 22	ФІНАНСИ	5	ЕКЗАМЕН
ОК 23	ТЕХНОЛОГІЇ ПРОГРАМУВАННЯ	5	ЕКЗАМЕН
ОК 24	МАРКЕТИНГ	5	ЕКЗАМЕН
ОК 25	УПРАВЛІННЯ КОМЕРЦІАЛІЗАЦІЄЮ ІТ-ПРОЕКТІВ	5	ЕКЗАМЕН
ОК 26	БУХГАЛТЕРСЬКИЙ ОБЛІК ТА ЗВІТНІСТЬ ЗА МІЖНАРОДНИМИ СТАНДАРТАМИ	5	ЕКЗАМЕН
ОК 27	ТЕХНІКО-ЕКОНОМІЧНЕ ОБГРУНТУВАННЯ МІЖНАРОДНИХ ІТ-ПРОЕКТІВ (PRODUCT REQUIREMENTS DOCUMENTATION)	5	ЕКЗАМЕН
ОК 28	БІЗНЕС АНАЛІТИКА В ІТ-СФЕРІ	6	ЕКЗАМЕН
ОК 29	СВІТОВІ РИНКИ ТОВАРІВ ТА ПОСЛУГ	5	ЕКЗАМЕН
ОК 30	МІЖДИСЦИПЛІНАРНИЙ КУРСОВИЙ ПРОЕКТ ІІІ КУРСУ	1	КУРСОВА РОБОТА
ОК 31	ВИРОБНИЧА ПРАКТИКА	3	ЗВІТ
ОК 32	ІНОЗЕМНА МОВА АКАДЕМІЧНОЇ ТА ПРОФЕСІЙНОЇ КОМУНІКАЦІЇ	4	ЗАЛІК
ОК 33	МІЖНАРОДНИЙ МАРКЕТИНГ	5	ЗАЛІК
ОК 34	УПРАВЛІННЯ РИЗИКАМИ У МІЖНАРОДНИХ ПРОЕКТАХ (RISKMANAGEMENT)	5	ЕКЗАМЕН
ОК 35	МІЖДИСЦИПЛІНАРНИЙ КУРСОВИЙ ПРОЕКТ ІV КУРСУ	1	КУРСОВА РОБОТА
ОК 36	ТРЕНІНГ-КУРС " Управління стартап-проектами "	3	ЗАЛІК
ОК 37	КОМПЛЕКСНИЙ ТРЕНІНГ	3	ЗВІТ
ОК 38	ПЕРЕДДИПЛОМНА ПРАКТИКА	9	ЗВІТ
ОК 39	ДИПЛОМНА РОБОТА	15	ДИПЛОМНА

ПРОЕКТ освітньої програми для обговорення на 2023-2024 навчальний рік

			РОБОТА
<i>ВИБІРКОВІ ОСВІТНІ КОМПОНЕНТИ</i>			
ВК 8	МЕЙДЖОР 1	5	ЕКЗАМЕН
ВК 9	МЕЙДЖОР 2	5	ЕКЗАМЕН
ВК 10	МЕЙДЖОР 3	5	ЕКЗАМЕН
ВК 11	МЕЙДЖОР 4	5	ЕКЗАМЕН
ВК 12	МЕЙДЖОР 5	5	ЕКЗАМЕН

4.2. Вибіркова складова освітньо-професійної програми

Вибіркова складова освітньо-професійної програми складається з:

- **МАЙНОР** - умовна назва блоку з чотирьох взаємопов'язаних непрофільних навчальних дисциплін підготовки освітнього ступеня бакалавр. Сутність МАЙНОРа полягає у формуванні певних компетентностей у здобувачів, які дозволять розширити його професійну підготовку в нестандартних напрямках і таким чином підвищити конкурентоздатність випускників на ринку праці або **ВІЛЬНИЙ МАЙНОР** - окремі непрофільні навчальні дисципліни для створення власного МАЙНОРу із загального переліку Університету (загально-університетський пул) для освітнього ступеня бакалавр. Дисципліни МАЙНОРІВ є обов'язковими для вибору здобувачами вищої освіти І входять до загального обсягу кредитів ЄКТС за освітньою програмою. Загальний обсяг МАЙНОРІВ складає 20 кредитів ЄКТС (по 5 кредитів на дисципліну).

- **МЕЙДЖОР** - дисципліна, що обирається здобувачем вищої освіти першого (бакалаврського) рівня вищої освіти з пулу освітньої програми. Призначена для формування індивідуальної освітньої траєкторії та забезпечує можливість здобувачу вищої освіти поглибити професійні знання в межах обраної освітньої програми та/або здобути додаткові не фахові компетентності. Загальний обсяг МЕЙДЖЕРУ складає 25 кредитів ЄКТС.

Дисципліна технологічного спрямування – непрофільна дисципліна з обсягом 5 кредитів ЄКТС. Дисципліна соціально-психологічного спрямування – непрофільна дисципліна з обсягом 5 кредитів ЄКТС. Дисципліна правового спрямування – непрофільна дисципліна з обсягом 5 кредитів ЄКТС.

4.3. Структурно-логічна схема освітньо-професійної програми «Міжнародний ІТ-менеджмент»

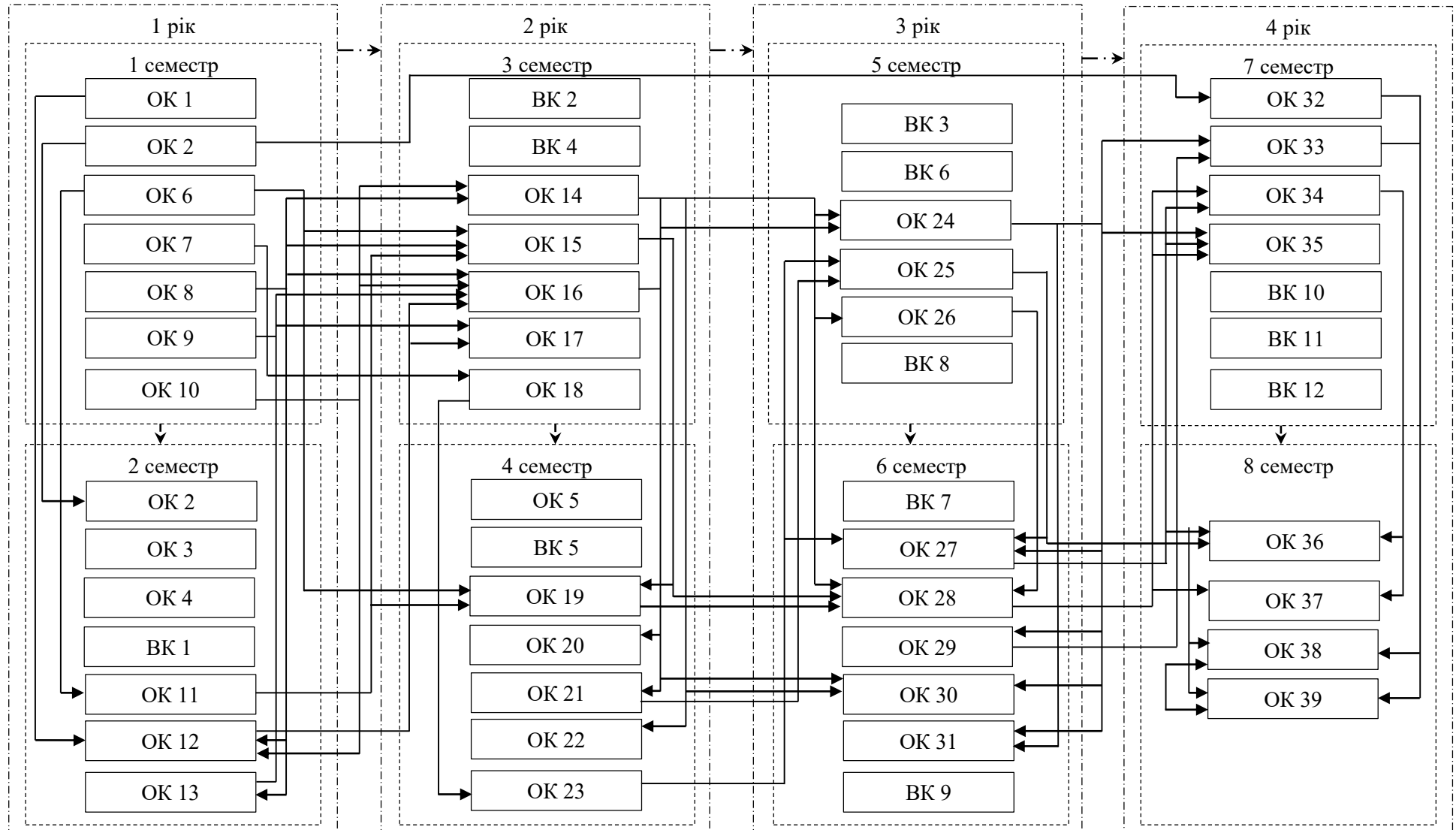

V. ФОРМИ АТЕСТАЦІЇ ЗДОБУВАЧІВ ВИЩОЇ ОСВІТИ

Форми атестації здобувачів вищої освіти	<p>Атестація за освітньою програмою здійснюється екзаменаційною комісією відповідно до вимог стандарту вищої освіти після виконання здобувачем вищої освіти навчального плану у формі публічного захисту кваліфікаційної роботи бакалавра (дипломної роботи) за спеціальністю 073 Менеджмент.</p> <p>До атестації допускаються здобувачі освіти, які виконали всі вимоги освітньої програми та навчального плану.</p>
Вимоги до кваліфікаційної роботи (дипломної роботи)	<p>Кваліфікаційна робота має передбачати розв'язання складного спеціалізованого завдання або практичної проблеми в сфері міжнародного ІТ-менеджменту, що характеризується комплексністю і невизначеністю умов, із застосуванням теорій та методів економічної науки.</p> <p>У кваліфікаційній роботі не може бути академічного плагіату, фальсифікації та списування. Кваліфікаційна робота має бути оприлюднена в репозиторії ХНЕУ ім. С. Кузнеця. Оприлюднення кваліфікаційних робіт, що містять інформацію з обмеженим доступом, здійснювати у відповідності до вимог чинного законодавства.</p>
Вимоги до публічного захисту	<p>У процесі публічного захисту кандидат на присвоєння бакалаврського ступеня повинен показати уміння чітко і упевнено викладати зміст проведених досліджень, аргументовано відповідати на запитання та вести дискусію.</p> <p>Доповідь здобувача вищої освіти повинна супроводжуватися презентаційними матеріалами та пояснювальною запискою, призначеними для загального перегляду.</p> <p>Ухвалення екзаменаційною комісією рішення про присудження ступеня бакалавра з менеджменту за освітньо-професійною програмою «Міжнародний ІТ-менеджмент» та видачу диплома бакалавра за результатами підсумкової атестації здобувачів вищої освіти оголошуються після оформлення в установленому порядку протоколів засідань екзаменаційної комісії.</p>

VI. ВИМОГИ ДО НАЯВНОСТІ СИСТЕМИ ВНУТРІШНЬОГО ЗАБЕЗПЕЧЕННЯ ЯКОСТІ ВИЩОЇ ОСВІТИ

Визначаються відповідно до Європейських стандартів та рекомендацій щодо забезпечення якості вищої освіти (ESG), статті 16 Закону України «Про вищу освіту» та Стандарту вищої освіти за спеціальністю 073 «Менеджмент» для першого (бакалаврського) рівня вищої освіти.

<p>Політика щодо забезпечення якості вищої освіти</p>	<p>Основні принципи внутрішнього забезпечення якості освіти у ХНЕУ ім. С. Кузнеця: відповідальності; відповідності; адекватності; автономності; вимірюваності; академічної культури; відкритості.</p> <p>Основні процедури внутрішнього забезпечення якості освіти в ХНЕУ ім. С. Кузнеця: формалізація політики якості, стратегічних цілей, завдань постійного поліпшення якості; забезпечення публічності інформації про освітні програми, ступені вищої освіти та кваліфікації; забезпечення дотримання академічної доброчесності працівниками закладів вищої освіти та здобувачами вищої освіти; підготовка та проведення маркетингово- моніторингових та соціально-психологічних досліджень для визначення потреб ринку праці, вимог стейкхолдерів вищої освіти, якості надання освітніх послуг і задоволеності якістю освітньої діяльності та якістю освіти; залучення стейкхолдерів вищої освіти (здобувачів вищої освіти, роботодавців, представників академічної спільноти тощо) до прийняття рішень за напрямками внутрішнього забезпечення якості; зовнішнє оцінювання якості діяльності ХНЕУ ім. С. Кузнеця за результатами участі в національних та міжнародних рейтингах вищих навчальних закладів, виконання Ліцензійних вимог, акредитації.</p> <p>Напрями: розроблення, затвердження, моніторинг та періодичний перегляд освітніх програм; забезпечення підвищення кваліфікації педагогічних, наукових і науково- педагогічних працівників; забезпечення студентоцентрованого навчання, викладання та оцінювання здобувачів вищої освіти; забезпечення наявності необхідних ресурсів для організації освітнього процесу; забезпечення наявності інформаційних систем для ефективного управління освітнім процесом.</p>
<p>Забезпечення якості розроблення, затвердження, моніторингу, перегляду та оновлення освітніх програм</p>	<p>Моніторинг та періодичний перегляд освітніх програм здійснюється згідно з діючими нормативними актами в ХНЕУ ім. С. Кузнеця.</p> <p>Перегляд освітніх програм здійснюється на основі аналізу задоволення освітніх потреб здобувачів вищої освіти: можливості побудови індивідуальної траєкторії навчання, дотримання академічних свобод в освітньому процесі, задоволеності якістю освітньої програми, тощо; роботодавців: якості формування загальних та фахових компетентностей, актуальних та соціальних навичок (soft skills); інших стейкхолдерів.</p> <p>Для перегляду освітніх програм використовуються: онлайн опитування, проведення дослідження фокус-групи, аналіз документів, аналіз ситуації, самооцінка робочою групою відповідно до вимог щодо структури та змісту освітньої програми.</p> <p>Періодичність перегляду освітніх програм здійснюється: а) щорічно за результатами моніторингу; б) після завершення освітньої програми здобувачами вищої освіти, в) в разі зміни н законодавчої</p>

ПРОЕКТ освітньої програми для обговорення на 2023-2024 навчальний рік

	та нормативної бази.
Забезпечення зарахування, досягнення, визнання та атестація здобувачів	<p>Оцінювання здобувачів вищої освіти є послідовним, прозорим та проводиться відповідно до встановлених в Університеті процедур згідно з нормативними актами.</p> <p>Щорічне оцінювання здобувачів освіти здійснюється відповідно до визначених освітньою програмою форм контролю; порядку оцінювання результатів навчання, що висвітлюється в робочих програмах навчальних дисциплін, робочих планах (технологічних картах) навчальних дисциплін, силабусах навчальних дисциплін; обліку результатів навчання, який ведеться з використанням програмного забезпечення корпоративної інформаційної системи управління (електронний журнал) та інформаційного середовища Персональної навчальної системи (ПНС) Університету. Оприлюднення результатів успішності, оцінювання результатів навчання відбувається через звіт «Інформація про поточну успішність та відвідування занять за навчальними дисциплінами семестру» (сайт Університету) та на сайті Персональних навчальних систем. Оцінювання здобувачів вищої освіти здійснюється на основі 100-бальної накопичувальної бально-рейтингової системи</p>
Забезпечення якості студентоцентрован огонавчання, викладання та оцінювання	<p>Планування, розподіл та надання навчальних ресурсів і забезпечення підтримки здобувачів вищої освіти враховують їх потреби та принципи студентоцентрованого навчання.</p> <p>Внутрішнє забезпечення якості вищої освіти гарантує, що всі необхідні ресурси відповідають цілям навчання, є загальнодоступними, а здобувачі вищої освіти поінформовані про їх наявність.</p>
Забезпечення якості науково- педагогічних працівників	<p>Щорічне рейтингове оцінювання діяльності науково-педагогічних працівників, кафедр і факультетів Університету здійснюється за рахунок використання механізмів оцінювання та самооцінювання результативності науково-педагогічної діяльності, її спрямованості на пріоритети розвитку національної системи вищої освіти, стратегії розвитку Університету, особистісного професійного розвитку науково- педагогічних працівників. Підсумки рейтингового оцінювання підводяться за результатами діяльності, досягнутими протягом навчального року. Оприлюднення результатів щорічного оцінювання науково-педагогічних працівників, кафедр та факультетів відбувається на засіданні вченої ради Університету.</p>

ПРОЕКТ освітньої програми для обговорення на 2023-2024 навчальний рік

Ресурсне забезпечення освітнього процесу (навчальні ресурси та підтримка здобувачів вищої освіти)	<p>Заклад вищої освіти забезпечує освітній процес необхідними та доступними ресурсами (кадровими, методичними, матеріальними, інформаційними та ін.) та здійснює відповідну підтримку здобувачів вищої освіти.</p> <p>Організаційно-методична підтримка самостійної роботи здобувачів вищої освіти полягає у розробці методичних, дидактичних, інструктивних матеріалів, наданні можливості формувати, закріплювати, поглиблювати й систематизувати отримані під час аудиторних занять знання та вміння, здійснювати самопідготовку й самоконтроль опанування освітньої- професійної програми та реалізується через Персональну навчальну систему ХНЕУ ім. С. Кузнеця.</p>
Інформаційне забезпечення (інформаційний менеджмент)	<p>З метою управління освітнім процесом розроблено ефективну політику в сфері інформаційного менеджменту та відповідну інтегровану інформаційну систему управління освітнім процесом. Дана система передбачає автоматизацію основних функцій управління освітнім процесом, зокрема: забезпечення проведення вступної кампанії, планування та організацію освітнього процесу; доступ до навчальних ресурсів; облік та аналіз успішності здобувачів вищої освіти; адміністрування основних та допоміжних процесів забезпечення освітньої діяльності; управління кадрами та ін.</p>
Публічність інформації про освітні програми, освітню, наукову діяльність	<p>Достовірна, об'єктивна, актуальна, своєчасна та легкодоступна інформація за освітньо-професійною програмою публікується на сайті ХНЕУ ім. С. Кузнеця, включаючи програми для потенційних здобувачів вищої освіти, випускників, інших стейкхолдерів і громадськості. Публічною є інформація про освітню діяльність за спеціальністю, включаючи критерії відбору на навчання; заплановані результати навчання за цією програмою; процедури навчання, викладання та оцінювання, що використовуються тощо.</p>
Забезпечення академічної доброчесності	<p>Забезпечення запобігання та виявлення академічного плагіату у наукових працях працівників закладу вищої освіти та здобувачів вищої освіти реалізується через політику, стандарти і процедури дотримання академічної доброчесності, регулюється такими документами ХНЕУ ім. С. Кузнеця: Кодекс академічної доброчесності; Кодекс професійної етики та організаційної культури працівників і здобувачів вищої освіти ХНЕУ ім. С. Кузнеця; Положення про комісію з питань академічної доброчесності ХНЕУ ім. С. Кузнеця. Перевірка наукових праць науково-педагогічних працівників Університету та здобувачів вищої освіти здійснюється за допомогою інтернет-сервісів на основі відкритих інтернет-ресурсів та системи StrikePlagiarism.com, що діє на підставі Ліцензійного Договору про надання права користування антиплагіатним програмним забезпеченням.</p>

Пояснювальна записка

Таблиця 1

Матриця відповідності визначених Стандартом компетентностей дескрипторам НРК

Класифікація компетентностей за НРК	Знання	Уміння	Комунікація	Автономія та відповідальність
	Зн1 Концептуальні знання, набуті у процесі навчання та професійної діяльності, включаючи певні знання сучасних досягнень Зн2 Критичне осмислення основних теорій, принципів, методів і понять у навчанні та професійній діяльності	Ум1 Розв'язання складних непередбачуваних задач і проблем у спеціалізованих сферах професійної діяльності та/або навчання, що передбачає збирання інтерпретацію інформації (даних), вибір методів та інструментальних засобів, застосування інноваційних підходів	К1 Донесення до фахівців і нефаківців інформації, ідей, проблем, рішень та власного досвіду в галузі професійної діяльності К2 Здатність ефективно формувати комунікаційну стратегію	АВ1 Управління комплексними діями або проектами, відповідальність за прийняття рішень у непередбачуваних умовах АВ2 Відповідальність за професійний розвиток окремих осіб та/або груп осіб здатність до подальшого навчання з високим рівнем автономності
Загальні компетентності				
ЗК1			K1, K2	АВ1
ЗК2	ЗН1, ЗН2		K1	
ЗК3	ЗН1, ЗН2	УМ1		
ЗК4		УМ1		
ЗК5		УМ1		
ЗК6			K1, K2	
ЗК7			K1, K2	
ЗК8	ЗН1	УМ1	K1	АВ2
ЗК9		УМ1	K1	АВ1, АВ2
ЗК10	ЗН2	УМ1		
ЗК11		УМ1	K1	
ЗК12	ЗН1, ЗН2	УМ1	K1	
ЗК13			K1, K2	АВ1
ЗК14			K1, K2	АВ1
ЗК15			K1, K2	АВ1
Спеціальні (фахові) компетентності				
СК1	ЗН2	УМ1		
СК2			K2	
СК3			K2	
СК4		УМ1		
СК5	ЗН2		K2	
СК6		УМ1		АВ2
СК7	ЗН1	УМ1		
СК8		УМ1		
СК9			K1, K2	
СК10			K1	АВ1
СК11				АВ1
СК12	ЗН1			
СК13		УМ1		АВ1
СК14	ЗН1		K1	АВ2
СК15			K1	
СК16		УМ1		АВ1
СК17	ЗН2	УМ1	K2	
СК18			K2	
СК19	ЗН2	УМ1		
СК20	ЗН1, ЗН2			АВ1

ПРОЕКТ освітньої програми для обговорення на 2023-2024 навчальний рік

Програмні результати	Компетентності																																						
	Загальні компетентності															Спеціальні (фахові) компетентності																							
	ЗК1	ЗК2	ЗК3	ЗК4	ЗК5	ЗК6	ЗК7	ЗК8	ЗК9	ЗК10	ЗК11	ЗК12	ЗК13	ЗК14	ЗК15	СК1	СК2	СК3	СК4	СК5	СК6	СК7	СК8	СК9	СК10	СК11	СК12	СК13	СК14	СК15	СК16	СК17	СК18	СК19	СК20				
																					OK38																		
PH9																			OK12 OK16		OK17					OK8 OK14 OK16		OK1 OK31 OK32											
PH10										OK17 OK31								OK12 OK16 OK17 OK18 OK22			OK16 OK29																		
PH11		OK4 OK17 OK18 OK24 OK26					OK9 OK17 OK18																		OK14 OK17 OK18														
PH12														OK14 OK15 OK26 OK28 OK35					OK9 OK13	OK16 OK29						OK10 OK14 OK28	OK16 OK31 OK32												
PH13						OK1	OK2						OK2 OK13 OK27												OK1 OK2 OK27														
PH14														OK14 OK28													OK31		OK16 OK31 OK32										
PH15												OK13 OK14								OK33								OK12 OK13 OK16 OK24	OK16 OK31 OK32										
PH16								OK24 OK25 OK34 OK36 OK37 OK38 OK39		OK1 OK34 OK36 OK37 OK38																													
PH17		OK24 OK25 OK36								OK1 OK34 OK36 OK37 OK38		OK28 OK34 OK35 OK36 OK37											OK28 OK36																
PH18																	OK7 OK8 OK20								OK28 OK31 OK32						OK31		OK17 OK30 OK31						

ПРОЕКТ освітньої програми для обговорення на 2023-2024 навчальний рік

Програмні результати	Компетентності																																				
	Загальні компетентності															Спеціальні (фахові) компетентності																					
	ЗК1	ЗК2	ЗК3	ЗК4	ЗК5	ЗК6	ЗК7	ЗК8	ЗК9	ЗК10	ЗК11	ЗК12	ЗК13	ЗК14	ЗК15	СК1	СК2	СК3	СК4	СК5	СК6	СК7	СК8	СК9	СК10	СК11	СК12	СК13	СК14	СК15	СК16	СК17	СК18	СК19	СК20		
																	OK26 OK29 OK30 OK31							OK37													
PH19					OK9 OK19 OK32															OK12 OK15 OK16 OK19 OK32												OK12 OK15 OK16 OK19 OK32			OK29 OK30 OK31 OK32		
PH20						OK27				OK19 OK34 OK36 OK37 OK38																	OK8 OK20 OK21 OK31 OK37 OK38				OK31					OK8 OK28 OK29 OK32	

Гарант ОП

підписано

Інна ДИБАЧ

ПРОЕКТ освітньої програми для обговорення на 2023-2024 навчальний рік