

ОСВІТНЬО-ПРОФЕСІЙНА ПРОГРАМА/

«МЕНЕДЖМЕНТ ІННОВАЦІЙНОЇ ДІЯЛЬНОСТІ»

(назва ОПП /ОНП)

РІВЕНЬ ВИЩОЇ ОСВІТИ	Перший (бакалаврський)
СТУПІНЬ ВИЩОЇ ОСВІТИ	Бакалавр
ГАЛУЗЬ ЗНАНЬ	07 Управління та адміністрування
СПЕЦІАЛЬНІСТЬ	073 Менеджмент

Харків
2021

ПРЕАМБУЛА

Розробники ОП у складі:

1. Верещагіна Ганна Валентинівна – кандидат економічних наук, доцент, доцент кафедри менеджменту, логістики та інновацій;
2. Веретенникова Ганна Борисівна – кандидат економічних наук, доцент, доцент кафедри менеджменту, логістики та інновацій;
3. Демченко Ганна Володимирівна – кандидат економічних наук, доцент кафедри менеджменту, логістики та інновацій;
4. Герещенко Інна Миколаївна – кандидат економічних наук, доцент кафедри менеджменту, логістики та інновацій;
5. Кошарна Валерія В'ячеславівна – здобувач вищої освіти;
6. Ерьоменко Світлана Станіславівна – начальник планово-економічного відділу ТОВ «Тубний завод» (роботодавець).

ОП розроблено/оновлено на підставі:

1. Законодавчих та нормативних актів: Законів України «Про освіту», «Про вищу освіту», Національної рамки кваліфікації, Національного класифікатору України.
2. Стандарту вищої освіти та/або професійного стандарту (реквізити).
3. Аналізу ринку праці, з урахуванням регіонального контексту.
4. Вивчення вітчизняного та зарубіжного досвіду.
5. Пропозицій роботодавців.
6. Рекомендації після процедур внутрішнього та зовнішнього оцінювання ОП (акредитація НАЗЯВО, міжнародними інституціями, сертифікації та інші).

Рецензії-відгуки зовнішніх стейкхолдерів (додаються).

I. ЗАГАЛЬНА ХАРАКТЕРИСТИКА

Рівень вищої освіти	Перший (бакалаврський) рівень
Ступінь вищої освіти	Бакалавр
Галузі знань	07 Управління та адміністрування
Спеціальності	073 Менеджмент
Спеціалізація	38 Менеджмент інноваційної діяльності
Освітня програма (українською та англійською мовами)	38 Менеджмент інноваційної діяльності / 38 Management of innovation activity
Форми здобуття освіти, обсяг освітньої програми в кредитах ЄКТС та терміни навчання	очна (денна) форма – 240 кредитів, 3 роки 10 місяців;
Наявність акредитації	
Мова(и) навчання / оцінювання	українська, англійська
Структурний підрозділ відповідальний за ОП	кафедри менеджменту, логістики та інновацій
Вимоги до зарахування	Набір на спеціальність освітнього рівня «бакалавр» здійснюється за результатами зовнішнього незалежного тестування. Для успішного засвоєння освітньої програми бакалавра абітурієнти повинні мати повну загальну середню освіту та прагнення оволодіти знаннями у сфері менеджменту інноваційної діяльності
Обмеження щодо форм навчання	Немає
Освітня кваліфікація	Бакалавр менеджменту за освітньою програмою «Менеджмент інноваційної діяльності»
Кваліфікація(-ї) професійна(-і)	
Кваліфікація в дипломі	Ступінь вищої освіти – Бакалавр Спеціальність – Менеджмент Освітня програма – «Менеджмент інноваційної діяльності» Бакалавр менеджменту за освітньою програмою «Менеджмент інноваційної діяльності»

Мета освітньої програми	Підготовка фахівців, здатних вирішувати практичні проблеми та складні спеціалізовані задачі, які стосуються новітніх ідей та розробок у сфері менеджменту в різних умовах функціонування підприємств
Фокус та особливості (унікальність) програми	Підготовка фахівців у галузі менеджменту інноваційної діяльності, що фокусується на аналізі системи менеджменту, менеджменту інноваційної діяльності та новаторських ідей. Ключові слова: менеджмент, інноваційна діяльність, інноваційна інфраструктура, інноваційний менеджмент
Опис предметної області	<p>Об'єкт вивчення: управління організаціями та їх підрозділами.</p> <p>Цілі навчання: підготовка фахівців, здатних вирішувати практичні проблеми та складні спеціалізовані задачі, що характеризуються комплексністю та невизначеністю умов, у сфері управління організаціями та їх підрозділами.</p> <p>Теоретичний зміст предметної області: парадигми, закони, закономірності, принципи, історичні передумови розвитку менеджменту; концепції системного, ситуаційного, адаптивного, антисипативного, антикризового, інноваційного, проектного менеджменту тощо; функції, методи, технології та управлінські рішення у менеджменті.</p> <p>Методи, методики та технології: загальнонаукові та специфічні методи дослідження (розрахунково-аналітичні, економіко-статистичні, економіко-математичні, експертного оцінювання, фактологічні, соціолітичні, документальні, балансові тощо); методи реалізації функцій менеджменту (методи маркетингових досліджень; методи економічної діагностики; методи прогнозування і планування; методи проектування організації структур управління; методи мотивування; методи контролювання; методи оцінювання соціальної, організаційної та економічної ефективності в менеджменті тощо). методи менеджменту (адміністративні, економічні, соціально-психологічні, технологічні); технології обґрунтування управлінських рішень (економічний аналіз, імітаційне моделювання, дерево рішень тощо).</p> <p>Інструментарій та обладнання: сучасне інформаційно-комунікаційне обладнання, інформаційні системи та програмні продукти, що застосовуються в менеджменті</p>
Академічна мобільність	Можливість навчання в університеті Уністра Страсбургу (Франція) французькою мовою
Академічні права	Мають право продовжити навчання на другому (магістерському) рівні вищої освіти. Набуття додаткових кваліфікацій в системі післядипломної освіти.
Професійні права	Право професійної діяльності відповідно до отриманої освітньої кваліфікації
Працевлаштування випускників	Фахівці згідно з чинною редакцією Національного класифікатора України: Класифікатор професій (ДК 003:2010) а саме: 1312 - Керівники малих підприємств без апарату управління в промисловості 2414.1 - Науковий співробітник (раціоналізація виробництва) 2414.2 - Аналітик з питань фінансово-економічної безпеки 2419.1 - Науковий співробітник (маркетинг інтелектуальна власність)

	<p>2419.2 - Економіст із збуту Інженер з організації керування виробництвом Консультант з ефективності підприємництва Консультант з раціоналізації виробництва Фахівець з ефективності підприємництва 2441.1 - Науковий співробітник (економіка) Науковий співробітник-консультант (економіка) 2441.2 - Економіст Економіст з матеріально-технічного забезпечення Економіст з планування Економіст з фінансової роботи Економіст із ціноутворення Економічний радник Консультант з економічних питань Оглядач з економічних питань 2447.1 - Науковий співробітник-консультант (проекти та програми у сфері матеріального та нематеріального виробництва) 2447.2 - Фахівець з управління проектами та програмами у сфері матеріального (нематеріального) виробництва 3436.1 - Помічник керівника підприємства (установи, організації) 3436.2 - Помічник керівника виробничого підрозділу Помічник керівника іншого основного підрозділу 3436.3 - Помічники керівників малих підприємств без апарату управління</p>
--	---

II – ПЕРЕЛІК КОМПЕТЕНТНОСТЕЙ ВИПУСКНИКА

Інтегральна компетентність	<p>Здатність розв'язувати складні спеціалізовані задачі та практичні проблеми, які характеризуються комплексністю і невизначеністю умов, у сфері менеджменту або у процесі навчання, що передбачає застосування теорій та методів соціальних і поведінкових наук</p>
Загальні компетентності	<p>ЗК1. Здатність реалізувати свої права і обов'язки як члена суспільства, усвідомлювати цінності громадянського (демократичного) суспільства та необхідність його сталого розвитку, верховенства права, прав і свобод людини і громадянина в Україні.</p> <p>ЗК2. Здатність зберігати і примножувати моральні, культурні, наукові цінності та примножувати досягнення суспільства на основі розуміння історії та закономірностей розвитку предметної області, її місця у загальній системі знань про природу і суспільство та у розвитку суспільства, техніки і технологій, використовувати різні види та форми рухової активності для активного відпочинку та ведення здорового способу життя.</p> <p>ЗК3. Здатність до абстрактного мислення, аналізу, синтезу.</p> <p>ЗК4. Здатність застосовувати знання у практичних ситуаціях.</p> <p>ЗК5. Знання й розуміння предметної області та розуміння професійної діяльності.</p> <p>ЗК6. Здатність спілкуватися державною мовою як усно, так і письмово.</p> <p>ЗК7. Здатність спілкуватися іноземною мовою.</p> <p>ЗК8. Навички використання інформаційних і комунікаційних технологій.</p>

	<p>ЗК9. Здатність вчитися і оволодівати сучасними знаннями. ЗК10. Здатність до проведення досліджень на відповідному рівні. ЗК11. Здатність до адаптації та дії в новій ситуації. ЗК12. Здатність генерувати нові ідеї (креативність). ЗК13. Цінування та повага різноманітності та мультикультурності. ЗК14. Здатність працювати у міжнародному контексті. ЗК15. Здатність діяти на основі етичних міркувань (мотивів).</p>
<p>Спеціальні (фахові, предметні) компетентності</p>	<p>СК1. Здатність визначати та описувати характеристики організації. СК2. Здатність аналізувати результати діяльності організації, зіставляти їх з факторами впливу зовнішнього та внутрішнього середовища. СК3. Здатність визначати перспективи розвитку організації. СК4. Вміння визначати функціональні області організації та зв'язки між ними. СК5. Здатність управляти організацією та її підрозділами через реалізацію функцій менеджменту, СК6. Здатність діяти соціально відповідально і свідомо. СК7. Здатність обирати та використовувати сучасний інструментарій менеджменту. СК8. Здатність планувати діяльність організації та управляти часом. СК9. Здатність працювати в команді та налагоджувати міжособистісну взаємодію при вирішенні професійних завдань. СК10. Здатність оцінювати виконувані роботи, забезпечувати їх якість та мотивувати персонал організації. СК11. Здатність створювати та організовувати ефективні комунікації в процесі управління. СК12. Здатність аналізувати й структурувати проблеми організації, формувати обґрунтовані рішення. СК13. Розуміти принципи і норми права та використовувати їх у професійній діяльності. СК14. Розуміти принципи психології та використовувати їх у професійній діяльності. СК15. Здатність формувати і демонструвати лідерські якості та поведінкові навички. СК16. Здатність використовувати методи антикризового менеджменту. СК17. Здатність генерувати нові ідеї (креативність) з урахуванням сучасного стану інформаційних технологій. СК18. Здатність визначати види науково-технічних програм у сфері інноваційної діяльності. СК19. Здатність управління венчурним інвестуванням інноваційної діяльності. СК20. Здатність до розробки інноваційних проєктів для підприємств та стартапів. СК21. Здатність здійснювати управління людськими ресурсами та маркетингом в умовах інноваційного розвитку.</p>

З метою забезпечення кореляції визначених компетентностей з класифікацією компетентностей НРК використовується матриця відповідності визначених компетентностей та дескрипторів НРК, яка є інформаційним додатком (**Таблиця 1 Пояснювальної записки**).

**III – НОРМАТИВНИЙ ЗМІСТ ПІДГОТОВКИ ЗДОБУВАЧІВ ВИЩОЇ
ОСВІТИ, СФОРМУЛЬОВАНИЙ У ТЕРМІНАХ РЕЗУЛЬТАТІВ
НАВЧАННЯ ЗА СПЕЦІАЛЬНІСТЮ 073 Менеджмент**

РН1. Знати свої права і обов'язки як члена суспільства, усвідомлювати цінності громадянського суспільства, верховенства права, прав і свобод людини і громадянина в Україні.

РН2. Зберігати моральні, культурні, наукові цінності та примножувати досягнення суспільства, використовувати різні види та форми рухової активності для ведення здорового способу життя.

РН3. Демонструвати знання теорій, методів і функцій менеджменту, сучасних концепцій лідерства.

РН4. Демонструвати навички виявлення проблем та обґрунтування управлінських рішень.

РН5. Описувати зміст функціональних сфер діяльності організації.

РН6. Виявляти навички пошуку, збирання та аналізу інформації, розрахунку показників для обґрунтування управлінських рішень.

РН7. Виявляти навички організаційного проектування.

РН8. Застосовувати методи менеджменту для забезпечення ефективності діяльності організації.

РН9. Демонструвати навички взаємодії, лідерства, командної роботи.

РН10. Мати навички обґрунтування дієвих інструментів мотивування персоналу організації.

РН11. Демонструвати навички аналізу ситуації та здійснення комунікації у різних сферах діяльності організації.

РН12. Оцінювати правові, соціальні та економічні наслідки функціонування організації.

РН13. Спілкуватися в усній та письмовій формі державною та іноземною мовами.

РН14. Ідентифікувати причини стресу, адаптувати себе та членів команди до стресової ситуації, знаходити засоби до її нейтралізації.

РН15. Демонструвати здатність діяти соціально відповідально та громадсько свідомо на основі етичних міркувань (мотивів), повагу до різноманітності та міжкультурності.

РН16. Демонструвати навички самостійної роботи, гнучкого мислення, відкритості до нових знань, бути критичним і самокритичним.

РН17. Виконувати дослідження індивідуально та/або в групі під керівництвом лідера.

**IV. СТРУКТУРА ОСВІТНЬОЇ ПРОГРАМИ ПІДГОТОВКИ
БАКАЛАВРІВ**

4.1. СТРУКТУРА ПРОГРАМИ ТА ОСВІТНІ КОМПОНЕНТИ

№	Освітні компоненти (навчальні дисципліни, курсові проекти (роботи), практики, кваліфікаційна робота)	Кредити ЄКТС	Структура, %
ЦИКЛ ЗАГАЛЬНОЇ ПІДГОТОВКИ			
1	<i>БАЗОВІ НАВЧАЛЬНІ ДИСЦИПЛІНИ</i>	21	8,75 %
2	<i>ВИБІРКОВІ НАВЧАЛЬНІ ДИСЦИПЛІНИ</i>	15	6,25 %
ЦИКЛ ПРОФЕСІЙНОЇ ПІДГОТОВКИ			
3	<i>БАЗОВІ НАВЧАЛЬНІ ДИСЦИПЛІНИ</i>	159	66,25 %
4	<i>ВИБІРКОВІ НАВЧАЛЬНІ ДИСЦИПЛІНИ</i>	45	18,75 %
	ЗАГАЛЬНА КІЛЬКІСТЬ :	240	100 %
	<i>в тому числі: вибіркова складова</i>	60	25 %

Код ОК	Освітні компоненти (навчальні дисципліни, курсові проекти (роботи), практики, кваліфікаційна робота)	Кредити ЄКТС	Форми підсумкового контролю
ЦИКЛ ЗАГАЛЬНОЇ ПІДГОТОВКИ			
<i>БАЗОВІ НАВЧАЛЬНІ ДИСЦИПЛІНИ</i>			
ОК1	УКРАЇНСЬКА МОВА (за професійним спрямуванням)	3	Залік
ОК2	ІНОЗЕМНА МОВА (за професійним спрямуванням)	9	Залік, Екзамен
ОК3	СОЦІАЛЬНА ТА ЕКОНОМІЧНА ІСТОРІЯ УКРАЇНИ	4	Залік
ОК4	ФІЛОСОФІЯ	5	Екзамен
<i>ВИБІРКОВІ НАВЧАЛЬНІ ДИСЦИПЛІНИ</i>			
ЗЦ 2.1	НАВЧАЛЬНА ДИСЦИПЛІНА СОЦІАЛЬНО-ПСИХОЛОГІЧНОГО СПРЯМУВАННЯ	5	Залік
ЗЦ 2.2	НАВЧАЛЬНА ДИСЦИПЛІНА ТЕХНОЛОГІЧНОГО СПРЯМУВАННЯ	5	Залік
ЗЦ 2.3	НАВЧАЛЬНА ДИСЦИПЛІНА ПРАВОВОГО СПРЯМУВАННЯ	5	Залік
ЦИКЛ ПРОФЕСІЙНОЇ ПІДГОТОВКИ			
<i>БАЗОВІ НАВЧАЛЬНІ ДИСЦИПЛІНИ</i>			
ОК 5	ВИЩА МАТЕМАТИКА	5	Екзамен

ПРОЄКТ

ОК 6	ТЕОРІЯ ЙМОВІРНОСТЕЙ ТА МАТЕМАТИЧНА СТАТИСТИКА	5	Екзамен
ОК 7	СТАТИСТИКА	5	Екзамен
ОК 8	ЕКОНОМЕТРИКА	5	Екзамен
ОК 9	ІНФОРМАТИКА	5	Залік
ОК 10	ВСТУП ДО ФАХУ	3	Залік
ОК 11	МАКРО- І МІКРОЕКОНОМІКА	5	Екзамен
ОК 12	ТЕОРІЯ ОРГАНІЗАЦІЇ	5	Екзамен
ОК 13	СВІТОВЕ ГОСПОДАРСТВО І МІЖНАРОДНІ ЕКОНОМІЧНІ ВІДНОСИНИ	4	Залік
ОК 14	ЕТИКА БІЗНЕСУ	4	Залік
ОК 15	ЕКОНОМІКА ПІДПРИЄМСТВ	5	Екзамен
ОК 16	МЕНЕДЖМЕНТ	6	Екзамен
ОК 17	ПЛАНУВАННЯ ТА ОРГАНІЗАЦІЯ ДІЯЛЬНОСТІ ПІДПРИЄМСТВА	5	Екзамен
ОК 18	КУРСОВА РОБОТА: ПЛАНУВАННЯ ТА ОРГАНІЗАЦІЯ ДІЯЛЬНОСТІ ПІДПРИЄМСТВА	1	КР
ОК 19	ЕКОНОМІКА ЗНАНЬ ТА ІННОВАЦІЙНА ІНФРАСТРУКТУРА	4	Залік
ОК 20	ФІНАНСИ	5	Екзамен
ОК 21	МАРКЕТИНГ	5	Екзамен
ОК 22	ЛОГІСТИКА	5	Екзамен
ОК 23	ІНОЗЕМНА МОВА АКАДЕМІЧНОЇ ТА ПРОФЕСІЙНОЇ КОМУНІКАЦІЇ	4	Залік
ОК 24	ОСНОВИ НАУКОВО-АНАЛІТИЧНИХ ДОСЛІДЖЕНЬ	4	Залік
ОК 25	КУРСОВА РОБОТА: ОСНОВИ НАУКОВО-АНАЛІТИЧНИХ ДОСЛІДЖЕНЬ	1	КР
ОК 26	ЕКОНОМІЧНИЙ АНАЛІЗ ДІЯЛЬНОСТІ ПІДПРИЄМСТВА	5	Екзамен
ОК 27	МАРКЕТИНГ У СОЦІАЛЬНИХ МЕРЕЖАХ	4	Залік
ОК 28	УПРАВЛІННЯ ЛЮДСЬКИМИ РЕСУРСАМИ	5	Залік
ОК 29	СТРАТЕГІЧНИЙ МЕНЕДЖМЕНТ	5	Екзамен
ОК 30	КУРСОВА РОБОТА: СТРАТЕГІЧНИЙ МЕНЕДЖМЕНТ	1	КР
ОК 31	ВЕНЧУРНЕ ІНВЕСТУВАННЯ	5	Екзамен
ОК 32	ІННОВАЦІЙНИЙ МЕНЕДЖМЕНТ	5	Екзамен

ОК 33	ТРЕНІНГ-КУРС «Безпека життєдіяльності та охорона праці»	2	Залік
ОК 34	ВИРОБНИЧА ПРАКТИКА	3	ЗВІТ
ОК 35	ТРЕНІНГ-КУРС «Бухгалтерський облік»	3	Залік
ОК 36	ТРЕНІНГ-КУРС «Активізація науково-практичного пошуку»	3	Залік
ОК 37	КОМПЛЕКСНИЙ ТРЕНІНГ	3	ЗВІТ
ОК 38	ПЕРЕДДИПЛОМНА ПРАКТИКА	9	ЗВІТ
ОК 39	ДИПЛОМНА РОБОТА	15	Дипломна робота
<i>ВИБІРКОВІ НАВЧАЛЬНІ ДИСЦИПЛІНИ</i>			
МАЙНОР <i>Студенти обирають 4 навчальні дисципліни із загальноуніверситетського пулу</i>			
МН 1	МАЙНОР або ВІЛЬНИЙ МАЙНОР	5	Залік
МН 2	МАЙНОР або ВІЛЬНИЙ МАЙНОР	5	Залік
МН 3	МАЙНОР або ВІЛЬНИЙ МАЙНОР	5	Залік
МН 4	МАЙНОР або ВІЛЬНИЙ МАЙНОР	5	Залік
МЕЙДЖОР <i>Студенти обирають дисципліни мейджори із пулу спеціальності</i>			
МД 1	МЕЙДЖОР 1	5	Екзамен
МД 2	МЕЙДЖОР 2	5	Екзамен
МД 3	МЕЙДЖОР 3	5	Екзамен
МД 4	МЕЙДЖОР 4	5	Екзамен
МД 5	МЕЙДЖОР 5	5	Екзамен

4.2. ВИБІРКОВА СКЛАДОВА ОСВІТНЬО-ПРОФЕСІЙНОЇ / НАУКОВОЇ ПРОГРАМИ

Вибіркова складова освітньо-професійної програми складається з:

– МАЙНОР – умовна назва блоку з чотирьох взаємопов'язаних непрофільних навчальних дисциплін підготовки освітнього ступеня бакалавр. Сутність МАЙНОРа полягає у формування певних компетентностей у здобувачів, які дозволять розширити його професійну підготовку в нестандартних напрямках і таким чином підвищити конкурентоздатність випускників на ринку праці або ВІЛЬНИЙ МАЙНОР – окремі непрофільні навчальні дисципліни для створення власного МАЙНОРу із загального переліку Університету (загально-університетський пул) для освітнього

ступеня бакалавр. Дисципліни МАЙНОРІВ є обов'язковими для вибору здобувачами вищої освіти і входять до загального обсягу кредитів ЄКТС за освітньою програмою.

Загальний обсяг МАЙНОРІВ складає 20 кредитів ЄКТС (по 5 кредитів на дисципліну). – МЕЙДЖОР – дисципліна, що обирається здобувачем вищої освіти першого (бакалаврського) рівня вищої освіти з пулу спеціальності (освітньої програми). Призначена для формування індивідуальної освітньої траєкторії та забезпечує можливість здобувачу вищої освіти поглибити професійні знання в межах обраної освітньої програми та/або здобути додаткові не фахові компетентності. Загальний обсяг МЕЙДЖЕРУ складає 35 кредитів ЄКТС.

– Дисципліна соціально-психологічного спрямування – непрофільна дисципліна з обсягом 5 кредитів ЄКТС.

4.3. СТРУКТУРНО-ЛОГІЧНА СХЕМА ПІДГОТОВКИ ЗДОБУВАЧІВ ВИЩОЇ ОСВІТИ

освітньо-професійної програми
38 Менеджмент інноваційної діяльності
 першого (бакалаврського) рівня вищої освіти

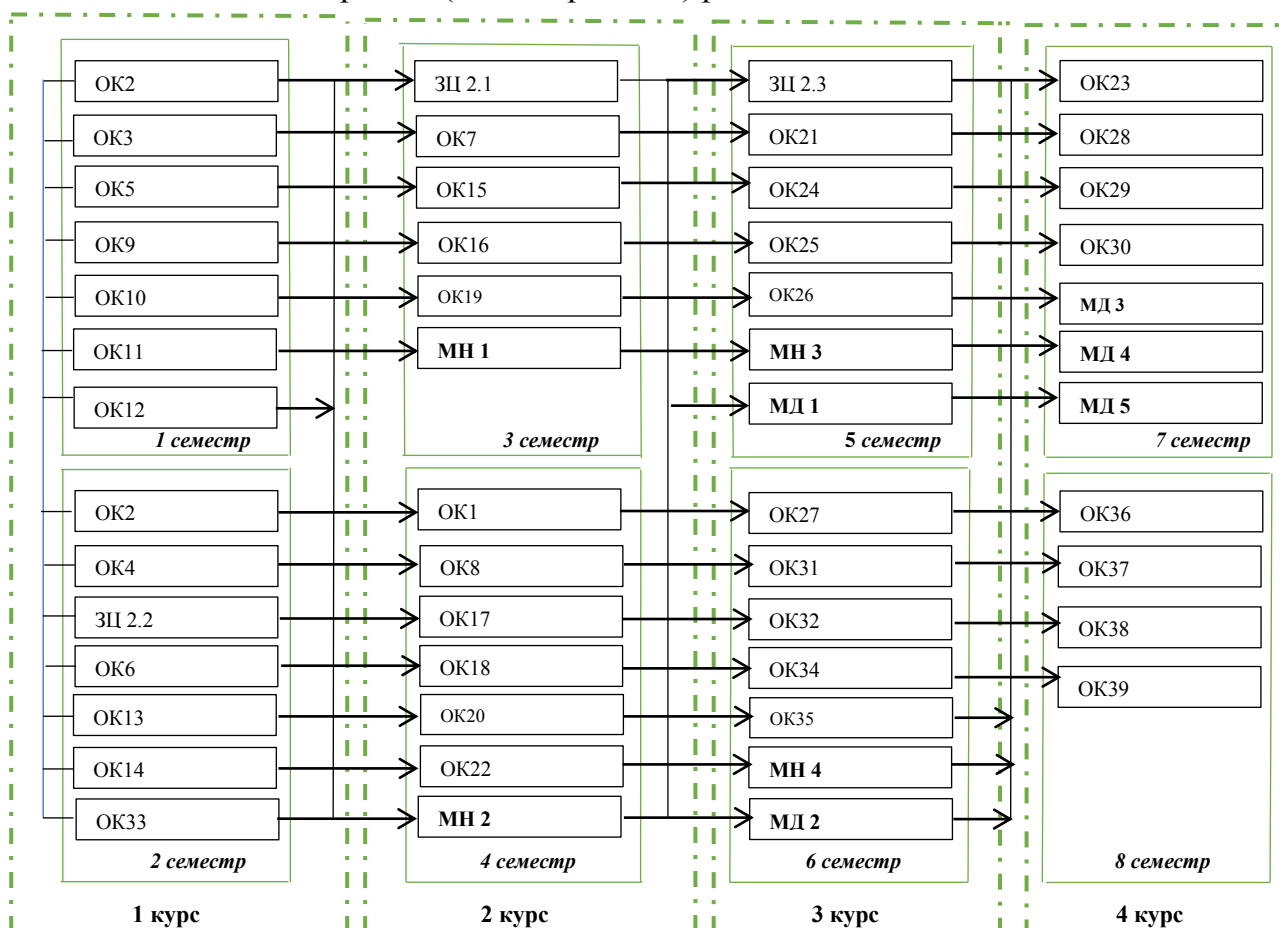

V. ФОРМИ АТЕСТАЦІЇ ЗДОБУВАЧІВ ВИЩОЇ ОСВІТИ

<p>Форми атестації здобувачів вищої освіти</p>	<p>Атестація за спеціальністю 073 Менеджмент здійснюється державною екзаменаційною комісією відповідно до вимог стандарту вищої освіти після виконання студентом навчального плану у формі: державного екзамену з іноземної мови (денна форма); публічного захисту кваліфікаційної роботи бакалавра (дипломного проекту) за спеціальністю 073 Менеджмент (денна форма) або єдиного державного кваліфікаційного іспиту за спеціальністю у порядку, визначеному Кабінетом Міністрів України (заочна форма). До атестації допускаються студенти, які виконали всі вимоги освітньої програми та навчального плану. Результати атестації визначаються оцінками за національною шкалою: «відмінно», «добре», «задовільно», «незадовільно»</p>
<p>Вимоги до кваліфікаційного іспиту (за наявності)</p>	<p>Оцінювання рівня якості підготовки бакалавра під час атестації у формі кваліфікаційного іспиту здійснюють члени екзаменаційної комісії на основі встановлених правил, принципів, критеріїв, системи і шкали оцінювання. Єдиний кваліфікаційний іспит здійснюється в письмовій формі</p>
<p>Вимоги до кваліфікаційної роботи (за наявності)</p>	<p>Харківський національний економічний університет імені Семена Кузнеця розробляє та затверджує: 1) положення про Державну екзаменаційну комісію (ДЕК); 2) порядок перевірки кваліфікаційних дипломних бакалаврських робіт на плагіат; 3) нормативи унікальності текстів кваліфікаційних дипломних бакалаврських робіт. Атестація осіб, які здобувають ступінь бакалавра, здійснюється ДЕК, до складу якої можуть включатися представники роботодавців та їх об'єднань. Атестація здійснюється відкрито і публічно. Дипломна робота бакалавра допускається до захисту перед ДЕК за умови, якщо рівень її унікальності (оригінальності) відповідає нормативу, який офіційно затверджений Харківським національним економічним університетом імені Семена Кузнеця</p>
<p>Вимоги до публічного захисту (за наявності)</p>	<p>У процесі публічного захисту кандидат на присвоєння бакалаврського ступеня повинен показати уміння чітко й упевнено викладати зміст проведених досліджень, аргументовано відповідати на запитання та вести дискусію. Доповідь студента повинна супроводжуватися презентаційними матеріалами та пояснювальною запискою, призначеними для загального перегляду. Ухвалення екзаменаційною комісією рішення про</p>

	присудження ступеня бакалавра з соціального забезпечення та видачу диплома бакалавра за результатами підсумкової атестації студентів оголошуються після оформлення в установленому порядку протоколів засідань екзаменаційної комісії
--	---

VI. ВИМОГИ ДО НАЯВНОСТІ СИСТЕМИ ВНУТРІШНЬОГО ЗАБЕЗПЕЧЕННЯ ЯКОСТІ ВИЩОЇ ОСВІТИ

Вимоги до системи внутрішнього забезпечення якості в Університеті розроблені на підставі Європейських стандартів та рекомендацій щодо забезпечення якості вищої освіти (ESG), статті 16 Закону України «Про вищу освіту», Стандарту вищої освіти за спеціальністю 073 Менеджмент (за наявності).

Політика щодо забезпечення якості вищої освіти	визначення принципів та процедур забезпечення якості вищої освіти
Забезпечення якості розроблення, затвердження, моніторингу, перегляду та оновлення освітніх програм	здійснення моніторингу та періодичного перегляду освітніх програм
Забезпечення зарахування, досягнення, визнання та атестація здобувачів	щорічне оцінювання здобувачів вищої освіти, науково-педагогічних і педагогічних працівників закладу вищої освіти та регулярне оприлюднення результатів таких оцінювань на офіційному веб-сайті закладу вищої освіти, на інформаційних стендах та в будь-який інший спосіб
Забезпечення якості студентоцентрованого навчання, викладання та оцінювання	формування у здобувача вищої освіти знань, умінь та навичок, спрямованих на задоволення його власних потреб і забезпечення його затребуваності на ринку праці та високу здатність до працевлаштування
Забезпечення якості науково-педагогічних працівників	забезпечення підвищення кваліфікації педагогічних, наукових і науково-педагогічних працівників
Ресурсне забезпечення освітнього процесу (навчальні ресурси та підтримка здобувачів вищої освіти)	забезпечення наявності необхідних ресурсів для організації освітнього процесу, у тому числі самостійної роботи студентів, за кожною освітньою програмою
Інформаційне забезпечення (інформаційний менеджмент)	забезпечення наявності інформаційних систем для ефективного управління освітнім процесом

Публічність інформації про освітні програми, освітню, наукову діяльність	забезпечення публічності інформації про освітні програми, ступені вищої освіти та кваліфікації
Забезпечення академічної доброчесності	забезпечення дотримання академічної доброчесності працівниками закладів вищої освіти та здобувачами вищої освіти, у тому числі створення і забезпечення функціонування ефективної системи запобігання та виявлення академічного плагіату

Пояснювальна записка

Матриця відповідності визначених Стандартом (за наявності) компетентностей дескрипторам НРК та матриця відповідності визначених Стандартом результатів навчання та компетентностей представлені в Таблицях 1 і 2.

Таблиця 1

Матриця відповідності визначених компетентностей дескрипторам НРК

Класифікація компетентностей за НРК	Знання ЗН1 Концептуальні знання, набуті у процесі навчання та професійної діяльності, включаючи певні знання сучасних досягнень	Уміння УМ1 Розв'язання складних непередбачуваних задач і проблем у спеціалізованих сферах професійної діяльності та/або навчання, що передбачає збирання та інтерпретацію інформації (даних), вибір методів та інструментальних засобів, застосування інноваційних підходів	Комунікація К1 Донесення до фахівців і нефакхівців інформації, ідей, проблем, рішень та власного досвіду в галузі професійної діяльності	Автономія та відповідальність АВ1 Управління комплексними діями або проектами, відповідальність за прийняття рішень у непередбачуваних умовах
	ЗН2 Критичне осмислення основних теорій, принципів, методів і понять у навчанні та професійній діяльності	К2 Здатність ефективно формувати комунікаційну стратегію	АВ2 Відповідальність за професійний розвиток окремих осіб та/або груп осіб, здатність до подальшого навчання з високим рівнем автономності	
Загальні компетентності				
ЗК1.			К1, К2	АВ1
ЗК2.	ЗН1, ЗН2		К1	
ЗК3.	ЗН1, ЗН2	УМ1		
ЗК4.		УМ1		
ЗК5.		УМ1		
ЗК6.			К1, К2	
ЗК7.			К1, К2	
ЗК8.	ЗН1	УМ1	К1	АВ2
ЗК9.		УМ1	К1	АВ1, АВ2

ПРОЄКТ

ЗК10.	ЗН1, ЗН2	УМ1		
ЗК11.		УМ1	К2	
ЗК12.		УМ1	К2	
ЗК13.			К1, К2	АВ1
ЗК14.			К1, К2	АВ1
ЗК15.			К1, К2	АВ1
Спеціальні (фахові) компетентності				
СК1.	ЗН2	УМ1		
СК2.			К2	
СК3.			К2	
СК4.		УМ1		
СК5.	ЗН2		К2	
СК6.	ЗН1			
СК7.	ЗН1	УМ1		
СК8.		УМ1		
СК9.	ЗН2			
СК10.			К2	АВ1
СК11.				АВ1
СК12.	ЗН1			
СК13.		УМ1		АВ1
СК14.	ЗН1		К1	
СК15.			К1	АВ2
СК16.			К1	АВ1
СК17.				АВ1
СК18.	ЗН1			
СК19.		УМ1		АВ1
СК20.	ЗН1		К1	
СК21.			К1	АВ2

ПРОЄКТ

Гарант ОП

Ганна ВЕРЕЩАГІНА

(підпис)

ЛИСТ ПОГОДЖЕННЯ
освітньої програми Менеджмент інноваційної діяльності

Назва структурного/ функціонального підрозділу/ посадова особа	Дата, підпис
1. Навчальний відділ	
2. Відділ забезпечення якості освіти та інноваційного розвитку	
3. Завідувач випускової кафедри	
4. Заступник керівника (проректор з науково-педагогічної роботи)	
5.	

