

**МІНІСТЕРСТВО ОСВІТИ І НАУКИ УКРАЇНИ
ХАРКІВСЬКИЙ НАЦІОНАЛЬНИЙ ЕКОНОМІЧНИЙ УНІВЕРСИТЕТ
ІМЕНІ СЕМЕНА КУЗНЕЦЯ**

УХВАЛЕНО
Рішенням Вченої ради
Харківського національного
економічного університету
імені Семена Кузнеця
від 24.06.2026 р. протокол № 8

ВВЕДЕНО В ДІЮ
Наказом ректора Харківського
національного економічного університету
імені Семена Кузнеця
від 24.06.2026 р. № 197



Тетяна ШТАЛЬ

**ОСВІТНЬО-ПРОФЕСІЙНА ПРОГРАМА
«УПРАВЛІННЯ ФІНАНСОВО-ЕКОНОМІЧНОЮ БЕЗПЕКОЮ»**

РІВЕНЬ ВИЩОЇ ОСВІТИ	Другий (магістерський)
СТУПІНЬ ВИЩОЇ ОСВІТИ	Магістр
ГАЛУЗЬ ЗНАНЬ	D Бізнес, адміністрування та право
СПЕЦІАЛЬНІСТЬ	D3 Менеджмент

Харків, 2026

ПРЕАМБУЛА

Робоча група освітньо-професійної програми
«Управління фінансово-економічною безпекою»

Мішин Олександр Юрійович, доцент кафедри міжнародних економічних відносин та безпеки бізнесу, кандидат економічних наук, доцент – гарант освітньої програми;

Іващенко Ганна Анатоліївна, доцент кафедри міжнародних економічних відносин та безпеки бізнесу, кандидат економічних наук, доцент;

Перепелюкова Олена Василівна, доцент кафедри міжнародних економічних відносин та безпеки бізнесу, доктор економічних наук, доцент.

Гайдук Олег Олександрович, директор з комерційних питань ТОВ «Спецвузавтоматика».

Розглянуто на засіданні кафедри міжнародних економічних відносин та безпеки бізнесу, протокол 13, від 15.05.2026 року.

Розглянуто вченою радою навчально-наукового інституту міжнародних відносин, протокол № 11 від 22.06.2026 р.

ОП розроблена/оновлена на підставі:

1. Законодавчих та нормативних актів: Законів України «Про освіту», «Про вищу освіту», Національної рамки кваліфікації, Національного класифікатору України ДК 003:2010.

2. Стандарту вищої освіти за спеціальністю 073 «Менеджмент» галузі знань 07 «Управління та адміністрування» для другого (магістерського) рівня вищої освіти, затвердженого наказом Міністерства освіти і науки України від 10.07.2019 р. № 959.

3. Аналізу ринку праці, з урахуванням регіонального контексту.

4. Вивчення вітчизняного та зарубіжного досвіду.

5. Пропозицій роботодавців.

6. Рекомендації після процедур внутрішнього та зовнішнього оцінювання ОП (акредитація НАЗЯВО, міжнародними інституціями, сертифікації та інші).

Рецензії-відгуки зовнішніх стейкхолдерів (додаються)

І. ЗАГАЛЬНА ХАРАКТЕРИСТИКА

Рівень вищої освіти	Другий (магістерський) рівень
Ступінь вищої освіти	Магістр
Галузі знань	D «Бізнес, адміністрування та право»
Спеціальності	D3 «Менеджмент»
Спеціалізація	-
Освітня програма	Управління фінансово-економічною безпекою / Management of financial and economic security
Форми здобуття освіти, обсяг освітньої програми в кредитах ЄКТС та розрахункові строки виконання освітньої програми	Очна (денна) форма – 120 кредитів, 1 рік 10 місяців
Наявність акредитації	Сертифікат про акредитацію спеціальності МОНУ серія УД 21011807, дійсний до 31.12.2027 р.
Мова(и) навчання / оцінювання	Українська
Структурний підрозділ відповідальний за ОП	Кафедра міжнародних економічних відносин та безпеки бізнесу https://kafmev.hneu.edu.ua/
Вимоги до зарахування	Для успішного засвоєння освітньої програми магістра вступники повинні мати вищу освіту першого (бакалаврського) рівня або другого (магістерського) рівня або освітньо-кваліфікаційний рівень спеціаліста та здібності до оволодіння знаннями, уміннями й навичками в галузі бізнесу, адміністрування та право за спеціальністю менеджмент. Правила та строки прийому на навчання розміщені на сайті ХНЕУ ім. С. Кузнеця за посиланням https://pk.hneu.edu.ua/normatyvni-dokumenty/
Обмеження щодо форм навчання	Відсутні
Освітня кваліфікація	Магістр менеджменту за освітньо-професійною програмою «Управління фінансово-економічною безпекою»
Кваліфікація(-ї) професійна(-і)	Немає
Кваліфікація в дипломі	Ступінь вищої освіти – Магістр Спеціальність – D3 «Менеджмент» Освітня програма «Управління фінансово-економічною безпекою»
Мета освітньої програми	Підготовка фахівців, здатних ідентифікувати та розв'язувати складні задачі і проблеми у сфері менеджменту або у процесі навчання, що передбачають проведення досліджень та/або здійснення інновацій та характеризуються невизначеністю умов і вимог
Фокус та особливості (унікальність) програми	Вища освіта другого (магістерського) рівня вищої освіти в галузі D «Бізнес, адміністрування та право» за спеціальністю D3 Менеджмент. Особливість: 1) різні рівні (міжнародний, національний, регіональний, підприємства, безпека підприємця); 2) об'єднані блоки: право, психологія, фінансово-економічна безпека; 3) конкурентна розвідка: виявлення фальсифікації звітності на рівні підприємства Ключові слова: управління, безпекоорієнтований менеджмент,

	система фінансово-економічної безпеки підприємства, інформаційно-аналітичне та правове забезпечення системи фінансово-економічної безпеки підприємства, ризик-менеджмент.
Опис предметної області	<p>Об'єкт вивчення: управління організаціями та їх підрозділами.</p> <p>Цілі навчання: підготовка фахівців, здатних ідентифікувати та розв'язувати складні задачі і проблеми у сфері менеджменту або у процесі навчання, що передбачають проведення досліджень та/або здійснення інновацій та характеризуються невизначеністю умов і вимог.</p> <p>Теоретичний зміст предметної області: парадигми, закони, закономірності, принципи, історичні передумови розвитку менеджменту; концепції системного, ситуаційного, адаптивного, антисипативного, антикризового, інноваційного, проектного менеджменту тощо; функції, методи, технології та управлінські рішення у менеджменті.</p> <p>Методи, методики та технології: загальнонаукові та специфічні методи дослідження (розрахунково-аналітичні, економіко-статистичні, економіко-математичні, експертного оцінювання, фактологічні, соціологічні, документальні, балансові тощо); методи реалізації функцій менеджменту (методи маркетингових досліджень; методи економічної діагностики; методи прогнозування і планування; методи проектування організаційних структур управління; методи мотивування; методи контролювання; методи оцінювання соціальної, організаційної та економічної ефективності в менеджменті тощо).</p> <p>методи менеджменту (адміністративні, економічні, соціально-психологічні, технологічні);</p> <p>- технології обґрунтування управлінських рішень (економічний аналіз, імітаційне моделювання, дерево рішень тощо).</p> <p>Інструментарій та обладнання: сучасне інформаційно-комунікаційне обладнання, інформаційні системи та програмні продукти, що застосовуються в менеджменті</p>
Академічна мобільність	–
Академічні права	Мають право продовжити навчання на третьому (освітньо-науковому) рівні вищої освіти – доктора філософії. Набуття додаткових кваліфікацій в системі післядипломної освіти
Професійні права	Робота в сфері фінансово-економічної безпеки з об'єктом діяльності «Соціально-економічні системи, нормативно-правове забезпечення, технології менеджменту, інформаційно-аналітичний інструментарій»
Працевлаштування випускників	Назви професій згідно з Національним класифікатором України: Класифікатор професій (ДК 003:2010) 1210.1 Керівники підприємств, установ та організацій. 1231 Керівники фінансових, бухгалтерських, економічних, юридичних та адміністративних підрозділів та інші керівники. 1238 Керівники проектів та програм. 1312 Керівники малих підприємств без апарату управління в промисловості. 2414.2 Професіонали з фінансово-економічної безпеки
Силабуси освітніх компонентів	https://hneu.edu.ua/informatsijnyj-paket-magistr-upravlinnya-finansovo-ekonomichnoyu-bezpekoyu-2026

II. ПЕРЕЛІК КОМПЕТЕНТНОСТЕЙ ВИПУСКНИКА

Інтегральна компетентність	Здатність розв'язувати складні задачі і проблеми у сфері менеджменту або у процесі навчання, що передбачають проведення досліджень та/або здійснення інновацій за невизначеності умов і вимог.
Загальні компетентності	<p>ЗК1. Здатність проведення досліджень на відповідному рівні.</p> <p>ЗК2. Здатність до спілкування з представниками інших професійних груп різного рівня (з експертами з інших галузей знань/видів економічної діяльності).</p> <p>ЗК3. Навички використання інформаційних та комунікаційних технологій.</p> <p>ЗК4. Здатність мотивувати людей та рухатися до спільної мети.</p> <p>ЗК5. Здатність діяти на основі етичних міркувань (мотивів).</p> <p>ЗК6. Здатність генерувати нові ідеї (креативність).</p> <p>ЗК 7 Здатність до абстрактного мислення, аналізу та синтезу.</p>
Спеціальні (фахові, предметні) компетентності	<p>СК1 Здатність обирати та використовувати концепції, методи та інструментарій менеджменту, в тому числі у відповідності до визначених цілей та міжнародних стандартів.</p> <p>СК2. Здатність встановлювати цінності, бачення, місію, цілі та критерії, за якими організація визначає подальші напрями безпеко-орієнтованого розвитку, розробляти і реалізовувати відповідні стратегії та плани.</p> <p>СК3. Здатність до саморозвитку, навчання впродовж життя та ефективного самоменеджменту.</p> <p>СК4. Здатність до ефективного використання та розвитку ресурсів організації.</p> <p>СК5. Здатність створювати та організовувати ефективні комунікації в процесі управління.</p> <p>СК6. Здатність формувати лідерські якості та демонструвати їх в процесі управління людьми.</p> <p>СК7. Здатність розробляти проекти, управляти ними, виявляти ініціативу та підприємливість.</p> <p>СК8. Здатність використовувати психологічні технології роботи з персоналом</p> <p>СК9. Здатність аналізувати й структурувати проблеми організації, приймати ефективні управлінські рішення та забезпечувати їх реалізацію.</p> <p>СК10. Здатність до управління організацією та безпекою її розвитку.</p> <p>СК11. Здатність до формування соціально-психологічного, методичного та обліково-аналітичного забезпечення управління фінансово-економічною безпекою підприємства.</p> <p>СК12. Здатність до забезпечення фінансово-економічної безпеки на різних рівнях (міжнародний, національний, регіональний, підприємства, безпека підприємця)</p>

З метою забезпечення кореляції визначених компетентностей з класифікацією компетентностей НРК використовується матриця відповідності визначених компетентностей та дескрипторів НРК, яка є інформаційним додатком (табл. 1 Пояснювальної записки).

III. НОРМАТИВНИЙ ЗМІСТ ПІДГОТОВКИ ЗДОБУВАЧІВ ВИЩОЇ ОСВІТИ, СФОРМУЛЬОВАНИЙ У ТЕРМІНАХ РЕЗУЛЬТАТІВ НАВЧАННЯ ЗА СПЕЦІАЛЬНІСТЮ D3 «МЕНЕДЖМЕНТ» ОПП «УПРАВЛІННЯ ФІНАНСОВО-ЕКОНОМІЧНОЮ БЕЗПЕКОЮ»

РН1. Критично осмислювати, вибирати та використовувати необхідний науковий, методичний і аналітичний інструментарій для управління в непередбачуваних умовах.

РН2. Ідентифікувати проблеми в організації та обґрунтовувати методи їх вирішення.

РН3. Проектувати ефективні системи управління організаціями.

РН4. Обґрунтовувати та управляти проектами, генерувати підприємницькі ідеї.

РН5. Планувати діяльність організації в стратегічному та тактичному розрізах.

РН6. Мати навички прийняття, обґрунтування та забезпечення реалізації управлінських рішень в непередбачуваних умовах, враховуючи вимоги чинного законодавства, етичні міркування та соціальну відповідальність.

РН7. Організовувати та здійснювати ефективні комунікації всередині колективу, з представниками різних професійних груп та в міжнародному контексті.

РН8. Застосовувати спеціалізоване програмне забезпечення та інформаційні системи для вирішення задач управління організацією.

РН9. Вміти спілкуватись в професійних і наукових колах державною та іноземною мовами.

РН10. Демонструвати лідерські навички та вміння працювати у команді, взаємодіяти з людьми, впливати на їх поведінку для вирішення професійних задач.

РН11. Забезпечувати особистий професійний розвиток та планування власного часу.

РН12. Вміти делегувати повноваження та керівництво організацією (підрозділом).

РН13. Вміти планувати і здійснювати інформаційне, методичне, матеріальне, фінансове та кадрове забезпечення організації (підрозділу).

РН14. Вміти формувати соціально-психологічне, методичне та обліково-аналітичне забезпечення управління фінансово-економічною безпекою підприємства.

РН15. Забезпечувати фінансово-економічну безпеку на різних рівнях (міжнародний, національний, регіональний, підприємства, безпека підприємця).

IV. СТРУКТУРА ОСВІТНЬОЇ ПРОГРАМИ ПІДГОТОВКИ МАГІСТРІВ

4.1. СТРУКТУРА ПРОГРАМИ ТА ОСВІТНІ КОМПОНЕНТИ

№	Освітні компоненти (навчальні дисципліни, курсові проекти (роботи), практики, кваліфікаційна робота)	Кредити ЄКТС	Структура, %
ЦИКЛ ЗАГАЛЬНОЇ ПІДГОТОВКИ			
1	ОБОВ'ЯЗКОВІ ОСВІТНІ КОМПОНЕНТИ	12	10,0
2	ВИБІРКОВІ ОСВІТНІ КОМПОНЕНТИ	10	8,3
ЦИКЛ ПРОФЕСІЙНОЇ ПІДГОТОВКИ			
3	ОБОВ'ЯЗКОВІ ОСВІТНІ КОМПОНЕНТИ	78	65,0
4	ВИБІРКОВІ ОСВІТНІ КОМПОНЕНТИ	20	16,7
ЗАГАЛЬНА КІЛЬКІСТЬ :		120	100%
<i>в тому числі: вибіркова складова</i>		30	25

Код ОК	Освітні компоненти (навчальні дисципліни, курсові проекти (роботи), практики, кваліфікаційна робота)	Кредити ЄКТС	Форми підсумкового контролю
ЦИКЛ ЗАГАЛЬНОЇ ПІДГОТОВКИ			
<i>ОБОВ'ЯЗКОВІ ОСВІТНІ КОМПОНЕНТИ</i>			
ОК1	БЕЗПЕКООРІЄНТОВАНИЙ МЕНЕДЖМЕНТ	4	Залік
ОК2	УПРАВЛІННЯ БЕЗПЕКОЮ РОЗВИТКУ СОЦІАЛЬНО-ЕКОНОМІЧНИХ СИСТЕМ	4	Залік
ОК3	ЕКОНОМІЧНА БЕЗПЕКА	4	Залік
<i>ВИБІРКОВІ ОСВІТНІ КОМПОНЕНТИ</i>			
ВК1	МАГ-МАЙНОР	5	Залік
ВК2	МАГ-МАЙНОР	5	Залік
ЦИКЛ ПРОФЕСІЙНОЇ ПІДГОТОВКИ			
<i>ОБОВ'ЯЗКОВІ ОСВІТНІ КОМПОНЕНТИ</i>			
ОК4	НАУКОВЕ ТА МЕТОДИЧНЕ ЗАБЕЗПЕЧЕННЯ ДІЯЛЬНОСТІ ФАХІВЦІВ З ФІНАНСОВО-ЕКОНОМІЧНОЇ БЕЗПЕКИ	5	Екзамен
ОК5	КОРПОРАТИВНА БЕЗПЕКА	4	Залік
ОК6	КОНКУРЕНТНИЙ АНАЛІЗ ТА КОНКУРЕНТНА РОЗВІДКА	4	Залік
ОК7	ОРГАНІЗАЦІЯ ТА УПРАВЛІННЯ СИСТЕМОЮ ФІНАНСОВО-ЕКОНОМІЧНОЇ БЕЗПЕКИ	5	Екзамен
ОК8	ОБЛІКОВО-АНАЛІТИЧНЕ ЗАБЕЗПЕЧЕННЯ ЕКОНОМІЧНОЇ БЕЗПЕКИ	5	Екзамен
ОК9	КУРСОВА РОБОТА: КОНКУРЕНТНИЙ АНАЛІЗ ТА КОНКУРЕНТНА РОЗВІДКА	2	Курсова робота
ОК10	КУРСОВА РОБОТА: ОБЛІКОВО-АНАЛІТИЧНЕ ЗАБЕЗПЕЧЕННЯ ЕКОНОМІЧНОЇ БЕЗПЕКИ	2	Курсова робота
ОК11	ПРОФЕСІЙНА ПСИХОЛОГІЯ	4	Залік
ОК12	ПРАВОВЕ ЗАБЕЗПЕЧЕННЯ БЕЗПЕКИ СУБ'ЄКТІВ ГОСПОДАРСЬКОЇ ДІЯЛЬНОСТІ В УКРАЇНІ	4	Залік
ОК13	КАДРОВА БЕЗПЕКА	5	Екзамен

OK14	СТРАТЕГІЧНИЙ ТА ІННОВАЦІЙНИЙ МЕНЕДЖМЕНТ У СФЕРІ ФІНАНСОВО-ЕКОНОМІЧНОЇ БЕЗПЕКИ	5	Екзамен
OK15	НАУКОВО-ДОСЛІДНА ПРАКТИКА	3	Звіт
OK16	КОМПЛЕКСНИЙ ТРЕНІНГ	3	Звіт
OK17	ПЕРЕДДИПЛОМНА ПРАКТИКА	12	Звіт
OK18	КВАЛІФІКАЦІЙНА РОБОТА	15	Кваліфікаційна робота
<i>ВИБІРКОВІ ОСВІТНІ КОМПОНЕНТИ</i>			
BK3	МЕЙДЖОР 1	5	Екзамен
BK4	МЕЙДЖОР 2	5	Екзамен
BK5	МЕЙДЖОР 3	5	Екзамен
BK6	МЕЙДЖОР 4	5	Екзамен

4.2. ВИБІРКОВА СКЛАДОВА ОСВІТНЬО-ПРОФЕСІЙНОЇ ПРОГРАМИ

Вибіркова складова навчального плану освітньої програми складається з: МАГ-МАЙНОРІВ, що студенти обирають з пулу вибіркових дисциплін університету та МЕЙДЖОРІВ, що обираються з пулу вибіркових дисциплін спеціальності (освітньої програми).

МАГ-МАЙНОР – умовна назва вибіркових навчальних дисциплін підготовки освітнього ступеня магістр (МАЙНОР для магістрів). Сутність МАГ-МАЙНОРІВ полягає у вільному виборі навчальних дисциплін таких напрямків, які відображають інтереси здобувачів вищої освіти, їх вподобання та плани на майбутнє працевлаштування. МАГ-МАЙНОР є обов'язковою складовою освітніх програм

Обсяг дисципліни МАГ-МАЙНОР – складає 5 кредитів ЄКТС. Формою підсумкового контролю є залік. Загальний обсяг дисциплін маг-майнорів складає 10 кредитів ЄКТС.

Здобувачі вищої освіти очної (денної) форми навчання обирають по одній дисципліні в 1 та 2 семестрі на першому році навчання.

Здобувачі вищої освіти заочної форми навчання обирають 2 дисципліни на 1 році навчання.

МЕЙДЖОР - дисципліна, що обирається здобувачем вищої освіти другого (магістерського) рівня вищої освіти з пулу спеціальності та/або освітньої програми. Призначена для формування індивідуальної освітньої траєкторії та забезпечує можливості здобувачу вищої освіти поглибити професійні знання в межах обраної спеціальності та/або освітньої програми та/або здобути додаткові не фахові компетентності.

Формою підсумкового контролю є іспит. Загальний обсяг МЕЙДЖОРІВ складає 20 кредитів ЄКТС.

Вибіркові навчальні дисципліни не формують результати навчання, що передбачені стандартом вищої освіти для відповідного рівня, але можуть поглиблювати певні з них та розвивати софтскілс. Здобувачі вищої освіти заочної форми навчання обирають в якості мейджорів 4 дисципліни на 1 -2 році навчання залежно від спеціальності (освітньої програми).

4.3. СТРУКТУРНО-ЛОГІЧНА СХЕМА ПІДГОТОВКИ ЗДОБУВАЧІВ ВИЩОЇ ОСВІТИ ОСВІТНЬО-ПРОФЕСІЙНОЇ ПРОГРАМИ «УПРАВЛІННЯ ФІНАНСОВО-ЕКОНОМІЧНОЮ БЕЗПЕКОЮ» ДРУГОГО (МАГІСТЕРСЬКОГО) РІВНЯ ВИЩОЇ ОСВІТИ

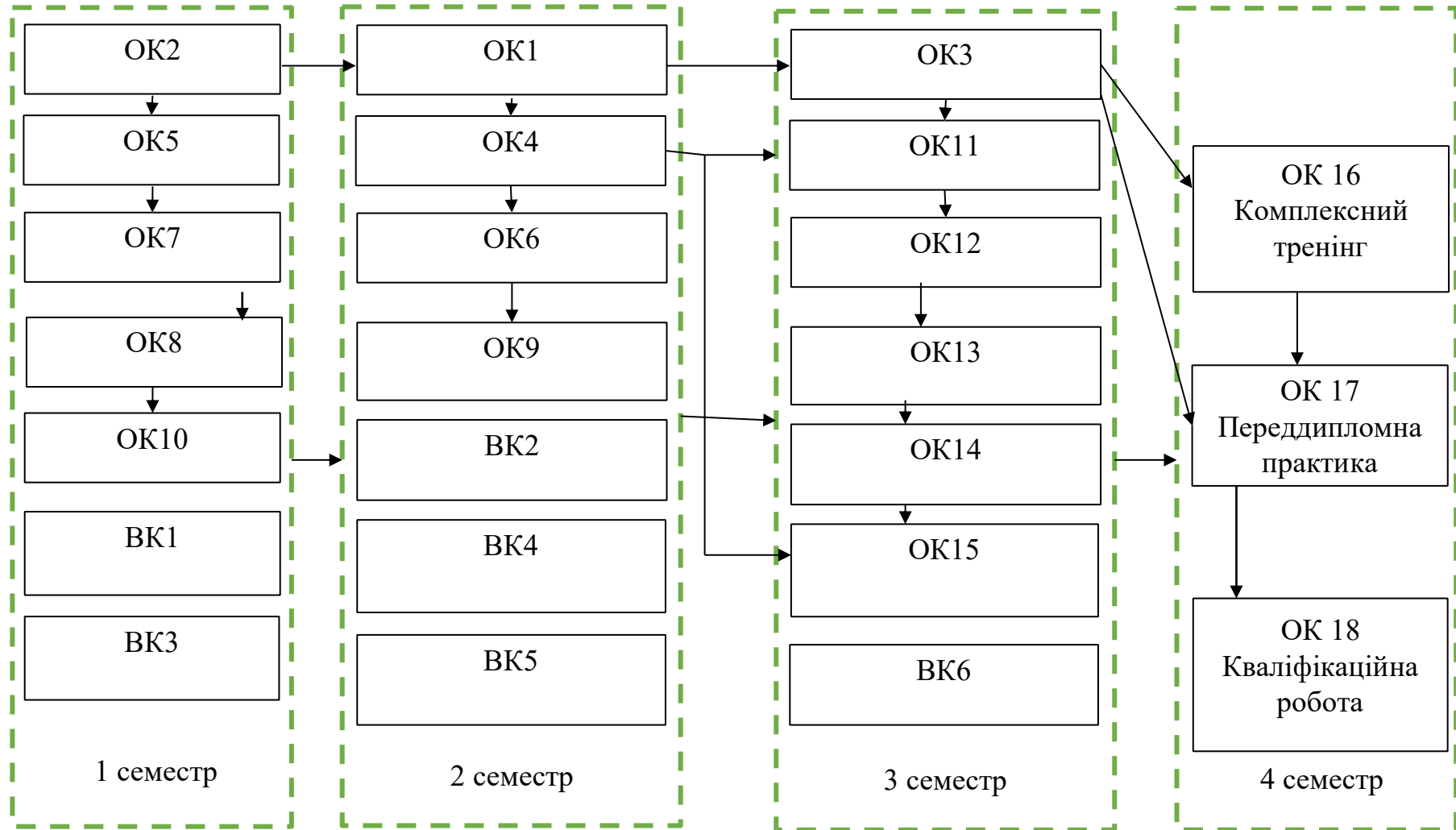

V. ФОРМИ АТЕСТАЦІЇ ЗДОБУВАЧІВ ВИЩОЇ ОСВІТИ

<p>Форми атестації здобувачів вищої освіти</p>	<p>Атестація здійснюється у формі публічного захисту кваліфікаційної роботи. Атестація здійснюється екзаменаційною комісією відповідно до вимог стандарту вищої освіти після виконання здобувачем вищої освіти навчального плану у формі публічного захисту кваліфікаційної роботи магістра за спеціальністю D3 «Менеджмент». До атестації допускаються здобувачі вищої освіти, які виконали всі вимоги освітньої програми та навчального плану.</p>
<p>Вимоги до кваліфікаційної роботи</p>	<p>ХНЕУ ім. С. Кузнеця розробляє та затверджує: Положення про атестацію здобувачів вищої освіти ХНЕУ ім. С. Кузнеця; Регламент перевірки на унікальність академічних текстів здобувачів вищої освіти та науково-педагогічних працівників ХНЕУ ім. С. Кузнеця навчально-методичним відділом. Кафедрою міжнародних економічних відносин та безпеки бізнесу затверджуються нормативи унікальності текстів кваліфікаційних робіт.</p> <p>Кваліфікаційна робота має передбачати розв'язання складної задачі або проблеми в сфері менеджменту, задачі або проблеми в сфері менеджменту, що потребує здійснення досліджень та/або інновацій і характеризується комплексністю і невизначеністю умов, із застосуванням теорій та методів економічної науки. Кваліфікаційна робота – це навчально-наукова робота здобувача вищої освіти, яка виконується на завершальному етапі здобуття кваліфікації магістра для встановлення відповідності отриманих здобувачами вищої освіти результатів навчання (компетентностей) вимогам стандартів вищої освіти.</p> <p>Вона є кваліфікаційним документом, на підставі якого Екзаменаційна комісія визначає рівень теоретичної підготовки випускника, його готовність до самостійної роботи за фахом і приймає рішення щодо присвоєння відповідної кваліфікації та видачі документа про вищу освіту.</p> <p>Атестація осіб, які здобувають ступінь магістра, здійснюється ЕК, до складу якої можуть включатися представники роботодавців та їх об'єднань. Атестація здійснюється відкрито і публічно.</p> <p>Кваліфікаційна робота не повинна містити академічного плагіату, фальсифікації, фабрикації.</p> <p>Кваліфікаційні роботи допущені до захисту на кафедрі мають бути підписані кваліфікованим електронним підписом здобувача вищої освіти, оприлюднені до їх захисту у машинозчитувальному форматі, на постійній основі, з наданням вільного доступу до них без проходження автентифікації та з дотриманням інших вимог, визначених законодавством, зокрема положенням про Національний репозитарій академічних текстів, затвердженим Кабінетом Міністрів України.</p>
<p>Вимоги до публічного захисту</p>	<p>У процесі публічного захисту кандидат на присвоєння магістерського ступеня повинен показати уміння чітко і впевнено викладати зміст проведених досліджень, аргументовано відповідати на запитання та вести дискусію. Доповідь здобувача вищої освіти повинна супроводжуватися презентаційними матеріалами, призначеними для загального перегляду. Ухвалення екзаменаційною комісією рішення про присудження ступеня магістра менеджмента та видачу диплома магістра за результатами атестації здобувача вищої освіти оголошується після оформлення в установленому порядку протоколів засідань екзаменаційної комісії.</p>

VI. ВИМОГИ ДО НАЯВНОСТІ СИСТЕМИ ВНУТРІШНЬОГО ЗАБЕЗПЕЧЕННЯ ЯКОСТІ ВИЩОЇ ОСВІТИ

Вимоги до системи внутрішнього забезпечення якості в Університеті розроблені на підставі Європейських стандартів та рекомендацій щодо забезпечення якості вищої освіти (ESG), статті 16 Закону України «Про вищу освіту».

Політика щодо забезпечення якості вищої освіти	Основні принципи внутрішнього забезпечення якості освіти у ХНЕУ ім. С. Кузнеця: відповідальності; відповідності; адекватності; автономності; вимірюваності; академічної культури; відкритості. Основні процедури внутрішнього забезпечення якості освіти в ХНЕУ ім. С. Кузнеця: формалізація політики якості, стратегічних цілей, завдань постійного поліпшення якості; забезпечення публічності інформації про освітні програми, ступені вищої освіти та кваліфікації; забезпечення дотримання академічної доброчесності працівниками закладів вищої освіти та здобувачами вищої освіти; підготовка та проведення маркетингово-моніторингових та соціальнопсихологічних досліджень для визначення потреб ринку праці, вимог стейкхолдерів вищої освіти, якості надання освітніх послуг і задоволеності якістю освітньої діяльності та якістю освіти; залучення стейкхолдерів вищої освіти (здобувачів вищої освіти, роботодавців, представників академічної спільноти тощо) до прийняття рішень за напрямками внутрішнього забезпечення якості; зовнішнє оцінювання якості діяльності ХНЕУ ім. С. Кузнеця за результатами участі в національних та міжнародних рейтингах вищих навчальних закладів, виконання Ліцензійних вимог, акредитації. Напрями: розроблення, затвердження, моніторинг та періодичний перегляд освітніх програм; забезпечення підвищення кваліфікації педагогічних, наукових і науково-педагогічних працівників; забезпечення студентоцентрованого навчання, викладання та оцінювання здобувачів вищої освіти; забезпечення наявності необхідних ресурсів для організації освітнього процесу; забезпечення наявності інформаційних систем для ефективного управління освітнім процесом.
Забезпечення якості розроблення, затвердження, моніторингу, перегляду та оновлення освітніх програм	Моніторинг та періодичний перегляд освітніх програм здійснюється згідно з діючими нормативними актами в ХНЕУ ім. С. затвердження, моніторингу, перегляду та оновлення освітніх програм Кузнеця. Перегляд освітніх програм здійснюється на основі аналізу задоволення освітніх потреб здобувачів вищої освіти: можливості побудови індивідуальної траєкторії навчання, дотримання академічних свобод в освітньому процесі, задоволеності якістю освітньої програми, тощо; роботодавців: якості формування загальних та фахових компетентностей, актуальних та соціальних навичок (soft skills); інших стейкхолдерів. Для перегляду освітніх програм використовуються: онлайн опитування, проведення дослідження фокус-групи, аналіз документів, аналіз ситуації, групою відповідно до вимог щодо структури та змісту освітньої програми. Періодичність перегляду освітніх програм здійснюється: а) щорічно за результатами моніторингу; б) після

	завершення освітньої програми здобувачами вищої освіти, в) в разі зміни законодавчої та нормативної бази.
Забезпечення зарахування, досягнення, визнання та атестація здобувачів	Оцінювання здобувачів вищої освіти є послідовним, прозорим та проводиться відповідно до встановлених в Університеті процедур згідно з нормативними актами. Щорічне оцінювання здобувачів освіти здійснюється відповідно до визначених освітньою програмою форм контролю; порядку оцінювання результатів навчання, що висвітлюється в робочих програмах навчальних дисциплін, робочих планах (технологічних картах) навчальних дисциплін, силабусах навчальних дисциплін; обліку результатів навчання, який ведеться з використанням інформаційного середовища Персональної навчальної системи (ПНС) Університету. Оцінювання здобувачів вищої освіти здійснюється на основі 100-бальної накопичувальної бально-рейтингової системи.
Забезпечення якості студенто- центрованого навчання, викладання та оцінювання	Планування, розподіл та надання навчальних ресурсів і забезпечення підтримки здобувачів вищої освіти враховують їх потреби та принципи студентоцентрованого навчання. Внутрішнє забезпечення якості вищої освіти гарантує, що всі необхідні ресурси відповідають цілям навчання, є загальнодоступними, а здобувачі вищої освіти поінформовані про їх наявність.
Забезпечення якості науково- педагогічних працівників	Щорічне рейтингове оцінювання діяльності науково-педагогічних працівників, кафедр і факультетів Університету здійснюється за рахунок використання механізмів оцінювання та самооцінювання результативності науково-педагогічної діяльності, її спрямованості на пріоритети розвитку національної системи вищої освіти, стратегії розвитку Університету, особистісного професійного розвитку науково-педагогічних працівників. Підсумки рейтингового оцінювання підводяться за результатами діяльності, досягнутими протягом календарного року. Оприлюднення результатів щорічного оцінювання науково-педагогічних працівників, кафедр та факультетів відбувається на засіданні вченої ради Університету.
Ресурсне забезпечення освітнього процесу (навчальні ресурси та підтримка здобувачів вищої освіти)	Заклад вищої освіти забезпечує освітній процес необхідними та доступними ресурсами (кадровими, методичними, матеріальними, інформаційними та ін.) та здійснює відповідну підтримку здобувачів вищої освіти. Організаційно-методична підтримка самостійної роботи здобувачів вищої освіти полягає у розробці методичних, дидактичних, інструктивних матеріалів, наданні можливості формувати, закріплювати, поглиблювати й систематизувати отримані під час аудиторних занять знання та вміння, здійснювати самопідготовку й самоконтроль опанування освітньої-професійної програми та реалізується через Персональну навчальну систему ХНЕУ ім. С. Кузнеця.
Інформаційне забезпечення (інформаційний менеджмент)	З метою управління освітнім процесом розроблено ефективну політику в сфері інформаційного менеджменту та відповідну інтегровану інформаційну систему управління освітнім процесом. Дана система передбачає автоматизацію основних функцій управління освітнім процесом, зокрема: забезпечення

	<p>проведення вступної кампанії, планування та організацію освітнього процесу; доступ до навчальних ресурсів; облік та аналіз успішності здобувачів вищої освіти; адміністрування основних та допоміжних процесів забезпечення освітньої діяльності; управління кадрами та ін.</p>
<p>Публічність інформації про освітні програми, освітню, наукову діяльність</p>	<p>Достовірна, об'єктивна, актуальна, своєчасна та легкодоступна інформація за освітньо-професійною програмою публікується на сайті ХНЕУ ім. С. Кузнеця, включаючи програми для потенційних здобувачів вищої освіти, випускників, інших стейкхолдерів і громадськості. Публічною є інформація про освітню діяльність за спеціальністю, включаючи критерії відбору на навчання; заплановані результати навчання за цією програмою; процедури навчання, викладання та оцінювання, що використовуються тощо.</p>
<p>Забезпечення академічної доброчесності</p>	<p>Забезпечення запобігання та виявлення академічного плагіату у наукових працях працівників закладу вищої освіти та здобувачів вищої освіти реалізується через політику, стандарти і процедури дотримання академічної доброчесності. Перевірка наукових праць науково-педагогічних працівників Університету та здобувачів вищої освіти здійснюється за допомогою інтернетсервісів на основі відкритих інтернет-ресурсів та системи StrikePlagiarism.com, що діє на підставі Ліцензійного Договору про надання права користування антиплагіатним програмним забезпеченням. Нормативними документами в ХНЕУ ім. С.Кузнеця щодо регламентації є такі документи: Кодекс академічної доброчесності; Кодекс професійної етики та організаційної культури працівників і здобувачів вищої освіти ХНЕУ ім. С. Кузнеця; Положення про комісію з питань академічної доброчесності ХНЕУ ім. С. Кузнеця; Політика використання штучного інтелекту в освітньому процесі та наукових дослідженнях. Використання ШІ-інструментів у навчанні та дослідженнях дозволене як допоміжний засіб за умови обов'язкового декларування їх застосування та критичної оцінки отриманих результатів. Неприйнятним є видавання ШІ-контенту за власний, використання ШІ під час контрольних заходів без дозволу, а також застосування ШІ для маніпуляцій та фальсифікацій. Кваліфікаційні роботи (дипломні роботи / проєкти), підписуються кваліфікованим електронним підписом, оприлюднюються до їх захисту у машинозчитувальному форматі, на постійній основі, з наданням вільного доступу до них без проходження автентифікації та з дотриманням інших вимог.</p>

Пояснювальна записка

Матриця відповідності визначених Стандартом (за наявності) компетентностей дескрипторам НРК та матриця відповідності визначених Стандартом результатів навчання та компетентностей представлені в таблицях 1 і 2.

Таблиця 1.

Матриця відповідності визначених компетентностей дескрипторам НРК

Класифікація компетентностей за НРК	Знання ЗН 1. Спеціалізовані концептуальні знання, набуті у процесі навчання та/або професійної діяльності на рівні новітніх досягнень, які є основою для оригінального мислення та інноваційної діяльності дослідницької роботи. ЗН 2. Критичне осмислення проблем у навчанні та/або професійній діяльності та на межіпредметних галузях	Уміння УМ1. Розв'язання складних задач і проблем, що потребує оновлення та інтеграції знань, часто в умовах неповної/недостатньої інформації та суперечливих вимог. УМ2. Проведення дослідницької та/або інноваційної діяльності	Комунікація К1. Зрозуміле і недвозначне донесення власних висновків, а також знань та пояснень, що їх обґрунтовують, до фахівців і нефаківців, зокрема до осіб, які навчаються. К2. Використання іноземних мов у професійній діяльності	Автономія і відповідальність АВ1. Прийняття рішень у складних і непередбачуваних умовах, що потребує застосування нових підходів та прогнозування. АВ2. Відповідальність за розвиток професійного знання і практик, оцінку стратегічного розвитку команди. АВ3. Здатність до подальшого навчання, яке значною мірою є автономним та самостійним
Загальні компетентності				
ЗК1. Здатність проведення досліджень на відповідному рівні	ЗН2	УМ1, УМ2	К1, К2	АВ3
ЗК2. Здатність до спілкування з представниками інших професійних груп різного рівня (з експертами з інших галузей знань/видів економічної діяльності)		УМ1, УМ2	К1, К2	
ЗК3. Навички використання інформаційних та комунікаційних технологій		УМ1	К1	АВ1
ЗК4. Здатність мотивувати людей та рухатися до спільної мети			К1	АВ1, АВ2
ЗК5. Здатність діяти на основі етичних міркувань (мотивів).			К1	АВ1, АВ2
ЗК6. Здатність генерувати нові ідеї (креативність)		УМ1		АВ3
ЗК7. Здатність до абстрактного мислення, аналізу та синтезу	ЗН1, ЗН2	УМ1		
Спеціальні (фахові) компетентності				
СК1. Здатність обирати та використовувати концепції, методи та інструментарій менеджменту, в тому числі у відповідності до визначених цілей та міжнародних стандартів.	ЗН2	УМ1		
СК2. Здатність встановлювати цінності,			К2	

бачення, місію, цілі та критерії, за якими організація визначає подальші напрями безпеко-орієнтованого розвитку, розробляти і реалізовувати відповідні стратегії та плани				
СК3. Здатність до саморозвитку, навчання впродовж життя та ефективного самоменеджменту			K2	
СК4. Здатність до ефективного використання та розвитку ресурсів організації		УМ1		
СК5. Здатність створювати та організувати ефективні комунікації в процесі управління	ЗН2		K2	
СК6. Здатність формувати лідерські якості та демонструвати їх в процесі управління людьми				
СК7. Здатність розробляти проекти, управляти ними, виявляти ініціативу та підприємливість	ЗН1	УМ1		
СК8. Здатність використовувати психологічні технології роботи з персоналом		УМ1		
СК9. Здатність аналізувати й структурувати проблеми організації, приймати ефективні управлінські рішення та забезпечувати їх реалізацію	ЗН2	УМ1	K1	АВ1, АВ3
СК10. Здатність до управління організацією та безпекою її розвитку	ЗН1	УМ1, М2	K1	АВ1





Програмні результати навчання	Загальні компетентності							Спеціальні (фахові) компетентності												
	ЗК1	ЗК2	ЗК3	ЗК4	ЗК5	ЗК6	ЗК7	СК1	СК2	СК3	СК4	СК5	СК6	СК7	СК8	СК9	СК10	СК11	СК12	
РН9. Вміти спілкуватись в професійних і наукових колах державною та іноземною мовами					OK4 OK5 OK16 OK17															
РН10. Демонструвати лідерські навички та вміння працювати у команді, взаємодіяти з людьми, впливати на їх поведінку для вирішення професійних задач													OK1 OK2 OK6 OK8 OK11 OK13		OK1 OK4 OK5 OK6 OK8 OK11					
РН11. Забезпечувати особистий професійний розвиток та планування власного часу.										OK1 OK8 OK17										
РН12 Вміти делегувати повноваження та керівництво організацією (підрозділом)		OK1 OK16		OK1 OK5 OK14								OK1 OK4 OK8		OK1 OK4 OK16	OK4 OK5 OK6		OK1 OK2 OK7			
РН13. Вміти планувати і здійснювати інформаційне, методичне, матеріальне, фінансове та кадрове забезпечення організації (підрозділу)			OK4 OK6 OK8 OK16	OK1 OK4 OK16 OK17		OK1 OK2 OK5 OK7 OK15		OK2 OK3 OK4 OK7 OK14							OK4 OK5 OK6 OK9 OK13 OK15	OK1 OK2 OK4 OK5 OK6 OK7				
РН14. Вміти формувати соціально-психологічне, методичне та обліково-аналітичне забезпечення управління фінансово-економічною безпекою підприємства																		OK4 OK5 OK8 OK10 OK13 OK14 OK16 OK17 OK18		
РН15. Забезпечувати фінансово-економічну безпеку на різних рівнях (міжнародний, національний, регіональний, підприємства, безпека підприємця)																				OK1 OK2 OK3 OK6 OK7 OK9 OK16 OK17 OK18

Гарант ОП

підписано

Олександр МІШИН

ЛИСТ ПОГОДЖЕННЯ
Освітньо-професійної програми
«Управління фінансово-економічною безпекою»

Назва структурного / функціонального підрозділу / посадова особа	Підпис
1. Навчально-методичний відділ	
2. Відділ забезпечення якості освіти	
3. Завідувач випускової кафедри	
4. Проректор з навчально-методичної роботи	

REVIEW

of the Educational and Professional Program
“Financial and Economic Security Management,”
specialty D3 “Management,”
of the second (Master’s) level of higher education,
developed by the Department of International Economic Relations and Business Security
of Simon Kuznets Kharkiv National University of Economics

The educational and professional program, developed by the Department of International Economic Relations and Business Security at Simon Kuznets Kharkiv National University of Economics, has been designed taking into account current trends in the labor market and the educational needs of students. The program is based on the application of modern innovative management approaches and practices.

The structure of the educational and professional program is logically organized and coherent: it clearly defines the program’s goals, objectives, educational components, as well as the general and specialized competencies that graduates are expected to acquire. The program’s educational components include both compulsory and elective courses, providing flexibility within the educational process. It is particularly noteworthy that the program fully meets the key requirements of the master’s level of training, including the provision for individual choice of courses and the development of students’ social (soft) skills throughout the learning process.

An analysis of the program’s content indicates an appropriate level of resource support, including academic staff, instructional and methodological materials, material and technical facilities, and organizational-methodological support of the educational process, as well as the functioning of an effective internal quality assurance system at Simon Kuznets Kharkiv National University of Economics.

The reviewed educational and professional program “Financial and Economic Security Management,” designed for second (Master’s) level students, is characterized by comprehensiveness and targeted orientation and can be recommended for implementation in the educational process.

Reviewer:

Mgr. František Olšavský, PhD.

Faculty of Management

Comenius University in Bratislava

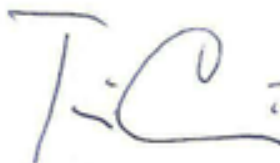

РЕЦЕНЗІЯ
на освітню програму
“Управління фінансово-економічною безпекою”,
спеціальності D3 “Менеджмент”,
другого (магістерського) рівня вищої освіти

Освітня програма реалізується за спеціальністю D3 “Менеджмент” другого рівня вищої освіти (магістерського) із урахуванням відповідних вимог і потреб ринку праці.

В освітній програмі, яка розглядається, сформульовано мету, фокус та унікальність відповідно до вимог ринку праці та пріоритетних напрямів розвитку менеджменту.

Структурно-логічна схема освітньої програми складена відповідно до вимог підготовки магістрів з менеджменту у ЗВО і дозволяє в повній мірі реалізувати компетентнісний підхід до підготовки фахівців другого (магістерського) рівня вищої освіти.

Рецензована освітня програма містить обов’язкові та вибіркові освітні компоненти, вивчення яких дозволяє здобувачам оволодіти soft та hard skills. Освітні компоненти відповідають меті, завданням та програмним результатам навчання, розкривають фокус програми та підтверджують її унікальність.

В цілому освітня програма «Управління фінансово-економічною безпекою» другого рівня вищої освіти спеціальності D3 «Менеджмент» повністю відповідає вимогам до такого типу програм, має комплексний та цільовий підхід для підготовки кваліфікованого магістра, який володіє фаховими навиками та компетентностями, необхідними для подальшої професійної діяльності за даною спеціальністю та рекомендується для реалізації у Харківському національному університеті імені Семена Кузнеця.

Рецензент:
директор
ТОВ «ЛІФТ-МАРКЕТ»



Петро ХОМЕНКО