

**МІНІСТЕРСТВО ОСВІТИ І НАУКИ УКРАЇНИ  
ХАРКІВСЬКИЙ НАЦІОНАЛЬНИЙ ЕКОНОМІЧНИЙ УНІВЕРСИТЕТ  
ІМЕНІ СЕМЕНА КУЗНЕЦЯ**

**УХВАЛЕНО**  
Рішенням Вченої ради  
Харківського національного  
економічного університету  
імені Семена Кузнеця  
від 24.06.2026 р. протокол № 8

**ВВЕДЕНО В ДІЮ**  
Наказом ректора Харківського  
національного економічного університету  
імені Семена Кузнеця  
від 24.06.2026 р. № 197



Тетяна ШТАЛЬ

**ОСВІТНЬО-ПРОФЕСІЙНА ПРОГРАМА  
«МІЖНАРОДНІ ВІДНОСИНИ»**

<b>РІВЕНЬ ВИЩОЇ ОСВІТИ</b>	<b>Перший (бакалаврський)</b>
<b>СТУПІНЬ ВИЩОЇ ОСВІТИ</b>	<b>Бакалавр</b>
<b>ГАЛУЗЬ ЗНАНЬ</b>	<b>С Соціальні науки, журналістика, інформація та міжнародні відносини</b>
<b>СПЕЦІАЛЬНІСТЬ</b>	<b>С3 Міжнародні відносини</b>

Харків, 2026

## ПРЕАМБУЛА

Робоча група освітньо-професійної програми «Міжнародні відносини»

Жеребятнікова Ірина Володимирівна, кандидат соціологічних наук, доцент, доцент кафедри міжнародних відносин і політичної філософії, гарант освітньої програми

Кузь Олег Миколайович, доктор філософських наук, професор, завідувач кафедри міжнародних відносин і політичної філософії

Романюк Олександр Іванович, доктор політичних наук, професор, професор кафедри міжнародних відносин і політичної філософії.

Коротков Дмитро Сергійович, кандидат політичних наук, доцент, доцент кафедри міжнародних відносин і політичної філософії

Непечатов Данило Олександрович, викладач кафедри міжнародних відносин і політичної філософії.

Сидоренко Сюзанна Станіславівна, здобувач вищої освіти.

Глуценко Інеса Федорівна, заступник директора Департаменту економіки і міжнародних відносин Харківської обласної державної адміністрації – начальник управління інвестиційної та зовнішньоекономічної діяльності

Розглянуто на засіданні кафедри міжнародних відносин і політичної філософії, протокол № 15 від 19.06.2026 року.

Розглянуто вченою радою навчально-наукового інституту міжнародних відносин, протокол № 11 від 22.06.2026 року.

ОП оновлено на підставі:

1. Законодавчих та нормативних актів: Законів України «Про освіту», «Про вищу освіту», Національної рамки кваліфікації, Національного класифікатору України.

2. Стандарту вищої освіти за спеціальністю 291 «Міжнародні відносини, суспільні комунікації та регіональні студії» галузі знань 29 «Міжнародні відносини» для першого (бакалаврського) рівня вищої освіти, затвердженого наказом Міністерства освіти і науки України від 04.08.2020 р. № 1002. Наказу Міністерства освіти і науки України від 13.06.2024 р. № 842 «Про внесення змін до деяких стандартів вищої освіти».

3\*На виконання Закону України «Про основи національного спротиву» від 16.07.2021 р. № 1702-ІХ.

4. Аналізу національного та міжнародного ринку праці з урахуванням регіонального контексту.

5. Вивчення вітчизняного та зарубіжного досвіду .

6. Пропозицій роботодавців та стейкхолдерів

7. Рекомендації після процедур внутрішнього та зовнішнього оцінювання ОП (акредитація НАЗЯВО, міжнародними інституціями, сертифікації та інші).

Рецензії-відгуки зовнішніх стейкхолдерів (додаються).

## І. ЗАГАЛЬНА ХАРАКТЕРИСТИКА

<b>Рівень вищої освіти</b>	Перший (бакалаврський) рівень
<b>Ступінь вищої освіти</b>	Бакалавр
<b>Галузі знань</b>	С Соціальні науки, журналістика та інформація
<b>Спеціальності</b>	С3 Міжнародні відносини
<b>Спеціалізація</b>	-
<b>Освітня програма</b>	Міжнародні відносини, International relations
<b>Форми здобуття освіти, обсяг освітньої програми в кредитах ЄКТС та розрахункові строки виконання освітньої програми</b>	На базі повної загальної середньої освіти: Очна (денна) форма – 240 кредитів, 3 роки 10 місяців
<b>Наявність акредитації</b>	-
<b>Мова(и) навчання / оцінювання</b>	Українська / англійська
<b>Структурний підрозділ відповідальний за ОП</b>	Кафедра міжнародних відносин і політичної філософії <a href="http://www.kafmvp.hneu.edu.ua/">http://www.kafmvp.hneu.edu.ua/</a>
<b>Вимоги до зарахування</b>	Вступ на перший (бакалаврський) рівень вищої освіти здійснюється відповідно до Правил прийому та Порядку прийому на навчання для здобуття вищої освіти. Правила та строки прийому на навчання розміщені на сайті ХНЕУ ім. С. Кузнеця за посиланням <a href="https://pk.hneu.edu.ua/normatyvni-dokumenty/">https://pk.hneu.edu.ua/normatyvni-dokumenty/</a> Для успішного засвоєння освітньої програми бакалавра вступники повинні мати повну загальну середню освіту та прагнення оволодіти знаннями в галузі соціальні науки, журналістика, інформація та міжнародні відносини за спеціальністю міжнародні відносини
<b>Обмеження щодо форм навчання</b>	Денна форма навчання
<b>Освітня кваліфікація</b>	Бакалавр з міжнародних відносин
<b>Кваліфікація(-і) професійна(-і)</b>	–
<b>Кваліфікація в дипломі</b>	Ступінь вищої освіти: Бакалавр Спеціальність: С3 Міжнародні відносини Освітня програма: Міжнародні відносини
<b>Мета освітньої програми</b>	Підготовка фахівців, які здатні до експертної, проектної, інформаційно-комунікативної, науково-дослідної діяльності у

	сфері міжнародних відносин, зовнішньої політики, регіонознавства та міжнародних комунікацій
<b>Фокус та особливості (унікальність) програми</b>	<p>Підготовка фахівців у галузі соціальні науки, журналістика, інформація та міжнародні відносини, що фокусується на міжнародно-політичному аналізі системи міжнародних відносин та поведінки її учасників, регіональних підсистем глобального світу, тематизує неурядову складову міжнародних відносин через діяльність політичних партій, громадських організацій, органів місцевого самоврядування</p> <p>Ключові слова: міжнародні відносини, зовнішня політика, міжнародні комунікації, міжнародні організації, міжнародні регіони, регіональні відносини, неурядові організації</p>
<b>Опис предметної області</b>	<p><b>Об'єкти вивчення:</b> міжнародні відносини, транскордонні та транснаціональні відносини, зовнішня політика держав, зовнішня політика та національні інтереси України, міжнародні організації, міжнародні комунікації, держави та міжнародні регіони у взаємодіях на глобальному, регіональному та локальному рівнях, міжнародна безпека та конфлікти.</p> <p><b>Цілі навчання:</b> підготовка фахівців, здатних розв'язувати складні спеціалізовані задачі та практичні проблеми професійної діяльності у сфері міжнародних відносин, зовнішньої політики та міжнародних комунікацій, що характеризуються комплексністю та невизначеністю умов, передбачають проведення досліджень та/або запровадження інновацій.</p> <p><b>Теоретичний зміст предметної області:</b> теорія міжнародних відносин, форми та способи їх організації, історія та практика міжнародного співробітництва, взаємодії та конкуренції, природа та динаміка міжнародної безпеки, міжнародні конфлікти, система та джерела зовнішньої політики держави, міжнародне регіонознавство, природа та еволюція міжнародних комунікацій та міжнародного інформаційного простору.</p> <p><b>Методи, методики та технології:</b> загальнонаукові та спеціальні методи, методики, аналіз і синтез, індукція і дедукція, спостереження, методики оцінки й аналізу процесів у міжнародних відносинах, суспільних комунікаціях та регіональних студіях, системний аналіз, методи аналізу інформації.</p> <p><b>Інструменти та обладнання:</b> сучасні універсальні та спеціалізовані інформаційні системи (інформаційно-комунікаційні, інформаційно-пошукові, інформаційно-аналітичні) та спеціалізоване програмне забезпечення, що застосовуються у діяльності суб'єктів міжнародних відносин.</p>
<b>Академічна мобільність</b>	-
<b>Академічні права</b>	Можливість здобуття освіти за програмою другого (магістерського) рівня вищої освіти. Набуття додаткових кваліфікацій в системі освіти дорослих
<b>Професійні права</b>	Право професійної діяльності відповідно до отриманої освітньої кваліфікації
<b>Працевлаштування</b>	Бакалавр з міжнародних відносин здатний виконувати професійні

<b>випускників</b>	<p>види робіт й обіймати первинні посади згідно з Національним класифікатором України: Класифікатор професій ДК 003:2010: 3439 – аташе; 3439 – дипломатичний агент; 3439 – дипломатичний кур'єр; 3439 – помічник експерта із зовнішньополітичних питань країн/регіонів; 3439 – помічник політичного оглядача; 3439 – консул; 3439 – посланник; 3439 – секретар дипломатичного агентства; 3439 – помічник консультанта із зовнішньополітичних питань країн/регіонів; 3436.1 – помічник керівника підприємства (установи, організації); 2310.2 – фахівець із зв'язків з громадськістю та пресою; 2419.3 – спеціаліст державної служби; 2419.3 – консультант (в апараті органів державної влади); 2443.2 – політолог-міжнародник, консультант із суспільно-політичних питань (в партіях та інших громадських організаціях). Місце працевлаштування: посольства, представництва міжнародних урядових та неурядових організацій, міністерства і відомства України, структурні підрозділи органів державної влади, українські та іноземні компанії, їхні представництва, комерційні структури, які працюють у сфері зовнішньополітичної діяльності, аналітичні центри (think-tanks), засоби масової інформації, громадські організації, що займаються тематикою міжнародних відносин і зовнішньою політикою</p>
<b>Силабус освітніх компонентів</b>	<a href="https://hneu.edu.ua/informatsijnyj-paket-bakalavr-mizhnarodni-vidnosyny-2026">https://hneu.edu.ua/informatsijnyj-paket-bakalavr-mizhnarodni-vidnosyny-2026</a>

## II. ПЕРЕЛІК КОМПЕТЕНТНОСТЕЙ ВИПУСКНИКА

<b>Інтегральна компетентність</b>	<p>Здатність розв'язувати складні спеціалізовані задачі та практичні проблеми в сфері міжнародних відносин, суспільних комунікацій та регіональних студій, зовнішньополітичної діяльності держав, міжнародних взаємодій між державами, міжнародними організаціями та недержавними акторами, що характеризуються комплексністю та невизначеністю умов та передбачає застосування теорій суспільних наук та спеціальних наукових методів дослідження проблем міжнародних відносин.</p>
<b>Загальні компетентності</b>	<p><b>ЗК1.</b> Здатність реалізовувати свої права і обов'язки як члена суспільства, усвідомлювати цінності громадянського суспільства та необхідність його сталого розвитку, верховенства права, прав і свобод людини і громадянина України;</p> <p><b>ЗК2.</b> Здатність зберігати та примножувати моральні, культурні, наукові цінності й досягнення суспільства на основі розуміння історії та закономірностей розвитку предметної області, її місця у загальній системі знань про природу і суспільство, та у розвитку суспільства, техніки і технологій, використовувати різні види та форми рухової активності для активного відпочинку та ведення здорового образу життя.</p> <p><b>ЗК3.</b> Здатність вчитися і оволодівати сучасними знаннями.</p> <p><b>ЗК4.</b> Знання та розуміння предметної області та розуміння професійної діяльності.</p> <p><b>ЗК5.</b> Здатність працювати в міжнародному контексті.</p> <p><b>ЗК6.</b> Здатність генерувати нові ідеї (креативність).</p> <p><b>ЗК7.</b> Здатність застосовувати знання у практичних ситуаціях.</p> <p><b>ЗК8.</b> Здатність до абстрактного мислення, аналізу та синтезу.</p>

	<p><b>ЗК9.</b> Здатність використовувати інформаційні та комунікаційні технології.</p> <p><b>ЗК10.</b> Здатність спілкуватися державною мовою як усно, так і письмово.</p> <p><b>ЗК11.</b> Здатність спілкуватися іноземною мовою.</p> <p><b>ЗК12.</b> Здатність до пошуку, оброблення та аналізу інформації з різних джерел.</p> <p><b>ЗК13.</b> Здатність бути критичним і самокритичним.</p> <p><b>ЗК14.</b> Здатність ухвалювати рішення та діяти, дотримуючись принципу неприпустимості корупції та будь-яких інших проявів не доброчесності</p> <p><b>ЗК15.</b> Здатність виконувати конституційний обов'язок щодо захисту Вітчизни, незалежності та територіальної цілісності України.</p>
<p><b>Спеціальні (фахові, предметні) компетентності</b></p>	<p><b>СК1.</b> Здатність виокремлювати ознаки та тенденції розвитку, розуміти природу, динаміку, принципи організації міжнародних відносин, суспільних комунікацій та/або регіональних студій.</p> <p><b>СК2.</b> Здатність аналізувати міжнародні процеси у різних контекстах, зокрема політичному, безпековому, правовому, економічному, суспільному, культурному та інформаційному.</p> <p><b>СК3.</b> Здатність оцінювати стан та напрями досліджень міжнародних відносин та світової політики у політичній, економічній, юридичній науках, у міждисциплінарних дослідженнях.</p> <p><b>СК4.</b> Здатність розв'язувати складні спеціалізовані задачі і практичні проблеми у сфері міжнародних відносин, зовнішньої політики держав, суспільних комунікацій, регіональних досліджень.</p> <p><b>СК5.</b> Здатність аналізувати вплив світової економіки, міжнародного права та внутрішньої політики на структуру й динаміку міжнародних відносин та зовнішньої політики держав.</p> <p><b>СК6.</b> Здатність застосовувати засади дипломатичної та консульської служби, дипломатичного протоколу та етикету, уміння вести дипломатичне та ділове листування (українською та іноземними мовами).</p> <p><b>СК7.</b> Здатність аналізувати міжнародні інтеграційні процеси у світі та на Європейському континенті, та місце в них України.</p> <p><b>СК8.</b> Усвідомлення національних інтересів України на міжнародній арені.</p> <p><b>СК9.</b> Здатність застосовувати знання характеристик розвитку країн та регіонів, особливостей та закономірностей глобальних процесів та місця в них окремих держав для розв'язання складних спеціалізованих задач і проблем.</p> <p><b>СК10.</b> Здатність аналізувати структуру та динаміку міжнародних суспільних комунікацій, виявляти їх вплив на міжнародну систему, державні та суспільні інститути.</p> <p><b>СК11.</b> Здатність аналізувати природу та еволюцію міжнародних організацій, їх місця у системі міжнародних відносин, основних форм та перспектив співпраці України з ними.</p> <p><b>СК12.</b> Здатність до здійснення комунікації та інформаційно-аналітичної діяльності у сфері міжнародних відносин (українською та іноземними мовами).</p> <p><b>СК13.</b> Здатність аналізувати діяльність міжнародних недержавних</p>

	<p>акторів та транснаціональні відносини.</p> <p><b>СК 14.</b> Здатність до тематизації неурядової складової міжнародних відносин через діяльність політичних партій, громадських організацій та об'єднань регіонального рівня.</p> <p><b>СК15.</b> Здатність до розуміння базових політико-філософських і соціально-політичних категорій та концепцій, що описують природу політичної реальності.</p>
--	--------------------------------------------------------------------------------------------------------------------------------------------------------------------------------------------------------------------------------------------------------------------------------------------------------------------------------------------------------------------------------------------------------

З метою забезпечення кореляції визначених компетентностей з класифікацією компетентностей НРК використовується матриця відповідності визначених стандартом компетентностей та дескрипторів НРК, яка є інформаційним додатком (**Таблиця 1 Пояснювальної записки**).

### **III. НОРМАТИВНИЙ ЗМІСТ ПІДГОТОВКИ ЗДОБУВАЧІВ ВИЩОЇ ОСВІТИ, СФОРМУЛЬОВАНИЙ У ТЕРМІНАХ РЕЗУЛЬТАТІВ НАВЧАННЯ ЗА СПЕЦІАЛЬНІСТЮ СЗ «МІЖНАРОДНІ ВІДНОСИНИ» ОПП «МІЖНАРОДНІ ВІДНОСИНИ»**

**РН01.** Знати та розуміти природу міжнародних відносин та регіонального розвитку, еволюцію, стан теоретичних досліджень міжнародних відносин та світової політики, а також природу та джерела політики держав на міжнародній арені і діяльності інших учасників міжнародних відносин.

**РН02.** Знати та розуміти природу та динаміку міжнародної безпеки, розуміти особливості її забезпечення на глобальному, регіональному та національному рівні, знати природу та підходи до вирішення міжнародних та інтернаціоналізованих конфліктів.

**РН03.** Знати природу міжнародного співробітництва, характер взаємодії між міжнародним акторами, співвідношення державних, недержавних акторів у світовій політиці.

**РН04.** Знати принципи, механізми та процеси забезпечення зовнішньої політики держав, взаємодії між зовнішньою та внутрішньою політикою, визначення та реалізації на міжнародній арені національних інтересів держав, процесу формування та реалізації зовнішньополітичних рішень.

**РН05.** Знати природу та механізми міжнародних комунікацій.

**РН06.** Знати природу та характер взаємодій окремих країн та регіонів на глобальному, регіональному та локальному рівнях.

**РН07.** Здійснювати опис та аналіз міжнародної ситуації, збирати з різних джерел необхідну для цього інформацію про міжнародні та зовнішньополітичні події та процеси.

**РН08.** Збирати, обробляти та аналізувати великі обсяги інформації про стан міжнародних відносин, зовнішньої політики України та інших держав, регіональних систем, міжнародних комунікацій.

**РН09.** Досліджувати проблеми міжнародних відносин, регіонального розвитку, зовнішньої політики, міжнародних комунікацій, із використанням сучасних політичних, економічних і правових теорій та концепцій, наукових методів та міждисциплінарних підходів, презентувати результати досліджень, надавати відповідні рекомендації.

**PH10.** Вільно спілкуватися державною та іноземними мовами на професійному рівні, необхідному для ведення професійної дискусії, підготовки аналітичних та дослідницьких документів.

**PH11.** Здійснювати прикладний аналіз міжнародних відносин, зовнішньої політики України та інших держав, міжнародних процесів та міжнародної ситуації відповідно до поставлених цілей, готувати інформаційні та аналітичні матеріали.

**PH12.** Володіти навичками професійного усного та письмового перекладу з/на іноземні мови, зокрема, з фахової тематики міжнародного співробітництва, зовнішньої політики, міжнародних комунікацій, регіональних студій, дво- та багатосторонніх міжнародних проектів.

**PH13.** Вести фахову дискусію із проблем міжнародних відносин, міжнародних комунікацій, регіональних студій, зовнішньої політичної діяльності, аргументувати свою позицію, поважати опонентів і їхню точку зору.

**PH14.** Використовувати сучасні цифрові технології, спеціалізовані програмне забезпечення, бази даних та інформаційні системи для розв'язання складних спеціалізованих задач у сфері міжнародних відносин, суспільних комунікацій та/або регіональних студій.

**PH15.** Розуміти та застосовувати для розв'язання складних спеціалізованих задач міжнародних відносин, суспільних комунікацій та регіональних студій чинне законодавство, міжнародні нормативні документи і угоди, довідкові матеріали, чинні стандарти і технічні умови тощо.

**PH16.** Розуміти та відстоювати національні інтереси України у міжнародній діяльності.

**PH17.** Мати навички самостійного визначення освітніх цілей та навчання, пошуку необхідних для їх досягнення освітніх ресурсів.

**PH18.** Розуміти багатоскладовість та гетерогенність українського суспільства, володіти навичками регіонального, політико-географічного та електорального аналізу поведінкових стратегій неурядових гравців міжнародних відносин України.

**PH19.** Формування національно-патріотичної свідомості, громадянської стійкості щодо захисту Вітчизни, незалежності та територіальної цілісності України.

#### IV. СТРУКТУРА ОСВІТНЬОЇ ПРОГРАМИ ПІДГОТОВКИ БАКАЛАВРІВ

##### 4.1. СТРУКТУРА ПРОГРАМИ ТА ОСВІТНІ КОМПОНЕНТИ

№	Освітні компоненти (навчальні дисципліни, курсові проекти (роботи), практики, кваліфікаційна робота)	Кредити ЄКТС	Структура, %
<b>ЦИКЛ ЗАГАЛЬНОЇ ПІДГОТОВКИ</b>			
1	<i>ОБОВ'ЯЗКОВІ ОСВІТНІ КОМПОНЕНТИ</i>	62	26%
2	<i>ВИБІРКОВІ ОСВІТНІ КОМПОНЕНТИ</i>	25	10%
<b>ЦИКЛ ПРОФЕСІЙНОЇ ПІДГОТОВКИ</b>			
3	<i>ОБОВ'ЯЗКОВІ ОСВІТНІ КОМПОНЕНТИ</i>	132	55%
4	<i>ВИБІРКОВІ ОСВІТНІ КОМПОНЕНТИ</i>	35	15%
<b>ЗАГАЛЬНА КІЛЬКІСТЬ :</b>		<b>240</b>	<b>100%</b>
<i>в тому числі: вибіркові освітні компоненти</i>		<b>60</b>	<b>25%</b>

Код ОК	Освітні компоненти (навчальні дисципліни, курсові проекти (роботи), практики, кваліфікаційна робота)	Кредити ЄКТС	Форми підсумкового контролю
<b>ЦИКЛ ЗАГАЛЬНОЇ ПІДГОТОВКИ</b>			
<i>ОБОВ'ЯЗКОВІ ОСВІТНІ КОМПОНЕНТИ</i>			
<b>ОК1</b>	УКРАЇНСЬКА МОВА (ЗА ПРОФЕСІЙНИМ СПРЯМУВАННЯМ)	3	Залік
<b>ОК2</b>	ІНОЗЕМНА МОВА (ЗА ПРОФЕСІЙНИМ СПРЯМУВАННЯМ)	23	Залік, Екзамен, Залік, Залік, Залік, Залік, Екзамен
<b>ОК3</b>	ДРУГА ІНОЗЕМНА МОВА	18	Залік, Залік, Залік, Залік
<b>ОК4</b>	ПОЛІТИЧНА ІСТОРІЯ СВІТУ	5	Залік
<b>ОК5</b>	ФІЛОСОФІЯ	5	Екзамен
<b>ОК6</b>	ОСНОВИ ЗДОРОВОГО СПОСОБУ ЖИТТЯ, БЕЗПЕКА ЖИТТЄДІЯЛЬНОСТІ ТА ОХОРОНА ПРАЦІ	3	Залік
<b>ОК29</b>	ОСНОВИ НАЦІОНАЛЬНОГО СПРОТИВУ (ФОРМУВАННЯ НАЦІОНАЛЬНОГО ПАТРІОТИЗМУ)*	5	Залік
<i>ВИБІРКОВІ ОСВІТНІ КОМПОНЕНТИ</i>			
<b>ВК1</b>	НАВЧАЛЬНА ДИСЦИПЛІНА СОЦІАЛЬНО-ПСИХОЛОГІЧНОГО СПРЯМУВАННЯ	5	Залік

<b>ВК2</b>	МАЙНОР або ВІЛЬНИЙ МАЙНОР	5	Залік
<b>ВК3</b>	МАЙНОР або ВІЛЬНИЙ МАЙНОР	5	Залік
<b>ВК4</b>	МАЙНОР або ВІЛЬНИЙ МАЙНОР	5	Залік
<b>ВК5</b>	МАЙНОР або ВІЛЬНИЙ МАЙНОР	5	Залік
<b>ЦИКЛ ПРОФЕСІЙНОЇ ПІДГОТОВКИ</b>			
<i>ОБОВ'ЯЗКОВКОВІ ОСВІТНІ КОМПОНЕНТИ</i>			
<b>ОК7</b>	ВСТУП ДО ФАХУ «МІЖНАРОДНІ ВІДНОСИНИ»	3	Залік
<b>ОК8</b>	КІЛЬКІСНІ МЕТОДИ АНАЛІЗУ ПОЛІТИКИ	5	Екзамен
<b>ОК9</b>	ІСТОРІЯ ТА ТЕОРІЯ ПОЛІТИЧНОЇ НАУКИ	5	Екзамен
<b>ОК10</b>	МІЖНАРОДНА ПОЛІТИЧНА ЕКОНОМІЯ	3	Екзамен
<b>ОК11</b>	КРАЇНОЗНАВСТВО (англ.)	3	Залік
<b>ОК12</b>	ТЕОРІЯ МІЖНАРОДНИХ ВІДНОСИН	4	Екзамен
<b>ОК13</b>	МІЖНАРОДНА ІНФОРМАЦІЯ ТА МІЖНАРОДНІ КОМУНІКАЦІЇ	3	Екзамен
<b>ОК14</b>	СУЧАСНІ ТЕХНОЛОГІЇ ПОШУКУ ТА АНАЛІЗУ ДАНИХ	4	Залік
<b>ОК15</b>	ІСТОРІЯ МІЖНАРОДНИХ ВІДНОСИН	7	Залік, Екзамен
<b>ОК16</b>	СОЦІОЛОГІЯ МІЖНАРОДНИХ ВІДНОСИН	3	Екзамен
<b>ОК17</b>	МІСЦЕВЕ САМОВРЯДУВАННЯ ЯК СУБ'ЄКТ МІЖНАРОДНИХ ВІДНОСИН	3	Залік
<b>ОК18</b>	ДИПЛОМАТИЧНА І КОНСУЛЬСЬКА СЛУЖБА (англ.)	4	Екзамен
<b>ОК19</b>	МІЖНАРОДНЕ ПРАВО (англ.)	5	Екзамен
<b>ОК20</b>	РЕГІОНАЛЬНА ТА НАЦІОНАЛЬНА БЕЗПЕКА	3	Залік
<b>ОК21</b>	МІЖНАРОДНІ ВІДНОСИНИ ТА СВІТОВА ПОЛІТИКА	4	Екзамен
<b>ОК22</b>	КУРСОВА РОБОТА: МІЖНАРОДНІ ВІДНОСИНИ ТА СВІТОВА ПОЛІТИКА	1	Курсова робота
<b>ОК23</b>	МІЖНАРОДНІ ЕКОНОМІЧНІ ВІДНОСИНИ	3	Екзамен
<b>ОК24</b>	ПУБЛІЧНА ДИПЛОМАТІЯ	3	Екзамен
<b>ОК25</b>	ЗОВНІШНЯ ПОЛІТИКА ТА ДИПЛОМАТІЯ УКРАЇНИ	5	Екзамен
<b>ОК26</b>	КУРСОВА РОБОТА: РЕГІОНАЛІЗМ ТА ІНТЕГРАЦІЯ В СУЧАСНИХ МІЖНАРОДНИХ ВІДНОСИНАХ	1	Курсова робота
<b>ОК27</b>	РЕГІОНАЛІЗМ ТА ІНТЕГРАЦІЯ В СУЧАСНИХ МІЖНАРОДНИХ ВІДНОСИНАХ	8	Залік, Екзамен

<b>OK28</b>	ГЕОПОЛІТИКА	4	Залік
<b>OK31</b>	МІЖНАРОДНО-ПОЛІТИЧНИЙ АНАЛІЗ	4	Залік
<b>OK33</b>	КОМПЛЕКСНИЙ ТРЕНІНГ	3	Звіт
<b>OK33</b>	НАУКОВО-ДОСЛІДНА ПРАКТИКА	3	Звіт
<b>OK35</b>	ВИРОБНИЧА ПРАКТИКА	12	Звіт
<b>OK36</b>	КОМПЛЕКСНИЙ КОНСУЛЬТАЦІЙНИЙ ПРОЄКТ	6	Курсова робота
<b>OK37</b>	КВАЛІФІКАЦІЙНИЙ ІСПИТ	6	Екзамен
<i>ВИБІРКОВІ ОСВІТНІ КОМПОНЕНТИ</i>			
<b>ВК6</b>	МЕЙДЖОР 1	5	Екзамен
<b>ВК7</b>	МЕЙДЖОР 2	5	Екзамен
<b>ВК8</b>	МЕЙДЖОР 3	5	Екзамен
<b>ВК9</b>	МЕЙДЖОР 4	5	Екзамен
<b>ВК10</b>	МЕЙДЖОР 5	5	Екзамен
<b>ВК11</b>	МЕЙДЖОР 6	5	Екзамен
<b>ВК12</b>	МЕЙДЖОР 7	5	Екзамен

\* ОСНОВИ НАЦІОНАЛЬНОГО СПРОТИВУ - обов'язково для громадяни України, які навчаються за денною або дуальною формою здобуття освіти; ФОРМУВАННЯ НАЦІОНАЛЬНОГО ПАТРІОТИЗМУ - обов'язково для іноземних громадян денної форми навчання, та всіх, хто навчаються за заочною формою здобуття освіти.

## 4.2. ВИБІРКОВА СКЛАДОВА ОСВІТНЬО-ПРОФЕСІЙНОЇ

Вибіркова складова навчального плану першого (бакалаврського) рівня вищої освіти складається з: вибіркової навчальної дисципліни за спрямуванням, майнора або вільних майнорів, мейджорів.

Здобувач вищої освіти обирає 1 майнор або 4 вільні майнори з загальноуніверситетського пулу дисциплін. Майнор, як правило, складається з 4 навчальних дисциплін. Обсяг кожної дисципліни майнора (вільного майнора) – 5 кредитів ЄКТС.

Як виняток, майнор може складатися з 2 навчальних дисциплін. Тоді, обсяг кожної дисципліни майнора – 10 кредитів ЄКТС. Дисципліни майнора (вільного майнора) викладаються по одній дисципліні в 3, 4, 5, 6 семестрах для здобувачів вищої освіти очної (денної) форми навчання. Формою підсумкового контролю дисциплін майнора (вільного майнора) є залік.

Здобувачеві вищої освіти пропонується обирати 1 дисципліну соціально-психологічного спрямування. Обсяг кожної вибіркової навчальної дисципліни за спрямуванням – 5 кредитів ЄКТС.

Формою підсумкового контролю за вибірковою навчальною дисципліною соціально-психологічного спрямування – залік.

Вибіркова навчальна дисципліна соціально-психологічного спрямування викладається в 3 або 4, або 5, або 6 семестрі для здобувачів вищої освіти очної (денної) форми навчання. Семестр, у якому викладається дисципліна, визначається навчальним планом освітньої програми.

Обсяг вибіркової навчальної дисципліни мейджора – 5 кредитів ЄКТС. Формою підсумкового контролю дисциплін мейджорів є екзамен (іспит). Дисципліни мейджори викладаються в 5, 6, 7 семестрі для здобувачів вищої освіти очної (денної) форми навчання. Кількість дисциплін мейджорів, яка викладається в певному семестрі, визначається навчальним планом освітньої програми

### 4.3. СТРУКТУРНО-ЛОГІЧНА СХЕМА ПІДГОТОВКИ ЗДОБУВАЧІВ ВИЩОЇ ОСВІТИ СЗ «Міжнародні відносини» першого (бакалаврського) рівня вищої освіти

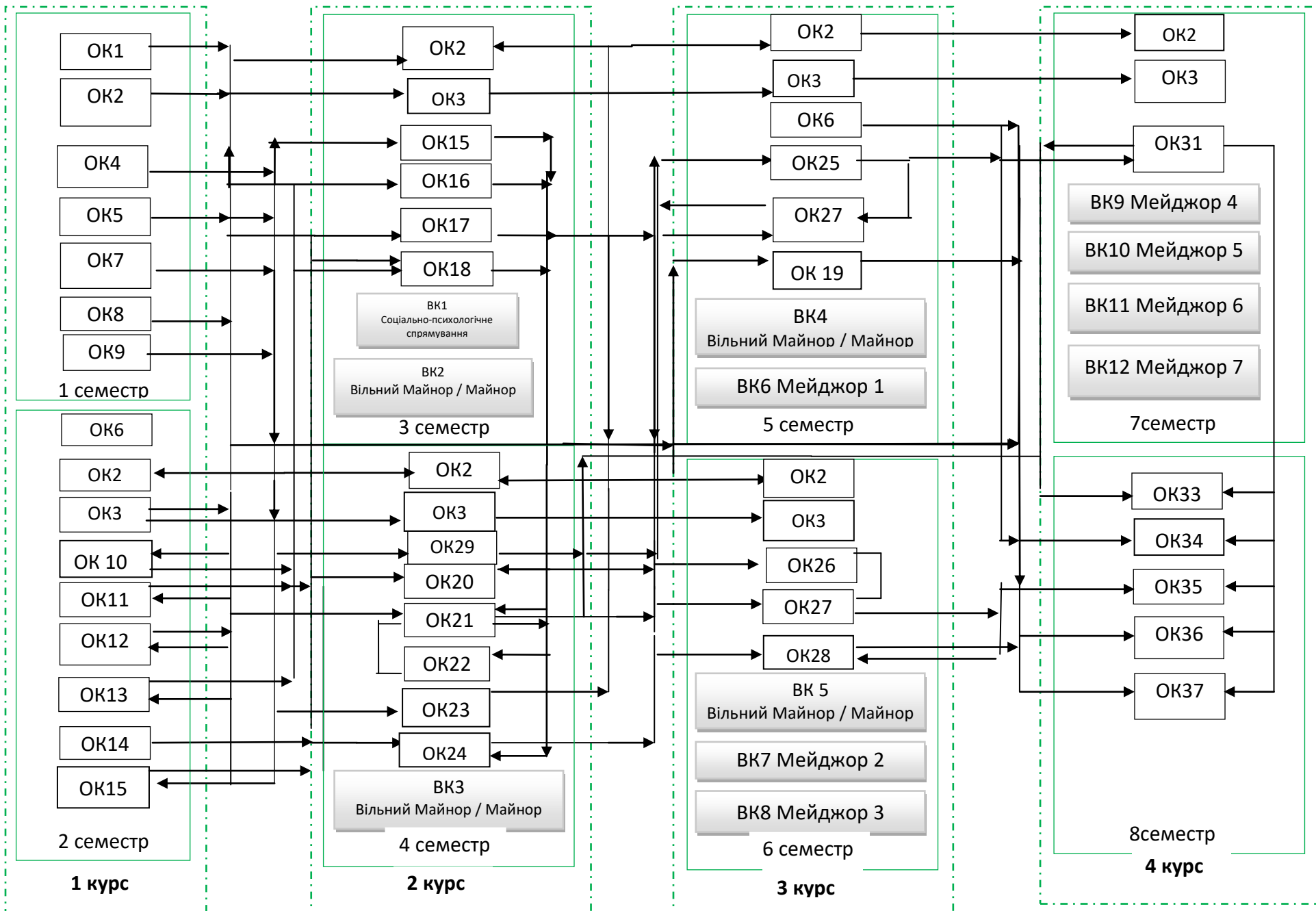

## V. ФОРМИ АТЕСТАЦІЇ ЗДОБУВАЧІВ ВИЩОЇ ОСВІТИ

<b>Форми атестації здобувачів вищої освіти</b>	Атестація здійснюється у формі: кваліфікаційного іспиту за спеціальністю
<b>Вимоги до кваліфікаційного іспиту</b>	Кваліфікаційний іспит за спеціальністю міжнародні відносини має комплексну, міждисциплінарну спрямованість і передбачає перевірку досягнення результатів навчання, визначених освітньою програмою.

## VI. ВИМОГИ ДО НАЯВНОСТІ СИСТЕМИ ВНУТРІШНЬОГО ЗАБЕЗПЕЧЕННЯ ЯКОСТІ ВИЩОЇ ОСВІТИ

Вимоги до системи внутрішнього забезпечення якості в Університеті розроблені на підставі Європейських стандартів та рекомендацій щодо забезпечення якості вищої освіти (ESG), статті 16 Закону України «Про вищу освіту».

<b>Політика щодо забезпечення якості вищої освіти</b>	Основні принципи внутрішнього забезпечення якості освіти у ХНЕУ ім. С. Кузнеця: відповідальності; відповідності; адекватності; автономності; вимірюваності; академічної культури; відкритості. Основні процедури внутрішнього забезпечення якості освіти в ХНЕУ ім. С. Кузнеця: формалізація політики якості, стратегічних цілей, завдань постійного поліпшення якості; забезпечення публічності інформації про освітні програми, ступені вищої освіти та кваліфікації; забезпечення дотримання академічної доброчесності працівниками закладів вищої освіти та здобувачами вищої освіти; підготовка та проведення маркетингово-моніторингових та соціально-психологічних досліджень для визначення потреб ринку праці, вимог стейкхолдерів вищої освіти, якості надання освітніх послуг і задоволеності якістю освітньої діяльності та якістю освіти; залучення стейкхолдерів вищої освіти (здобувачів вищої освіти, роботодавців, представників академічної спільноти тощо) до прийняття рішень за напрямками внутрішнього забезпечення якості; зовнішнє оцінювання якості діяльності ХНЕУ ім. С. Кузнеця за результатами участі в національних та міжнародних рейтингах вищих навчальних закладів, виконання Ліцензійних вимог, акредитації. Напрями: розроблення, затвердження, моніторинг та періодичний перегляд освітніх програм; забезпечення підвищення кваліфікації педагогічних, наукових і науково-педагогічних працівників забезпечення студентоцентрованого навчання, викладання та оцінювання здобувачів вищої освіти; забезпечення наявності необхідних ресурсів для організації освітнього процесу; забезпечення наявності інформаційних систем для ефективного управління освітнім процесом.
<b>Моніторинг та періодичний перегляд освітніх програм</b>	Моніторинг та періодичний перегляд освітніх програм здійснюється згідно з діючими нормативними актами в ХНЕУ ім. С. Кузнеця. Перегляд освітніх програм здійснюється на основі аналізу задоволення освітніх потреб здобувачів вищої освіти: можливості побудови індивідуальної траєкторії навчання, дотримання академічних свобод в освітньому процесі,

	<p>задоволеності якістю освітньої програми, тощо; роботодавців: якості формування загальних та фахових компетентностей, актуальних та соціальних навичок (softskills); інших стейкхолдерів.</p> <p>Для перегляду освітніх програм використовуються: онлайн опитування, проведення дослідження фокус-групи, аналіз документів, аналіз ситуації, самооцінка робочою групою відповідно до вимог щодо структури та змісту освітньої програми.</p> <p>Періодичність перегляду освітніх програм здійснюється: а) щорічно за результатами моніторингу; б) після завершення освітньої програми здобувачами вищої освіти.</p>
<p><b>Забезпечення зарахування, досягнення, визнання та атестація здобувачів</b></p>	<p>Оцінювання здобувачів вищої освіти є послідовним, прозорим та проводиться відповідно до встановлених в Університеті процедур згідно з нормативними актами. Щорічне оцінювання здобувачів освіти здійснюється відповідно до визначених освітньою програмою форм контролю; порядку оцінювання результатів навчання, що висвітлюється в робочих програмах навчальних дисциплін, робочих планах (технологічних картах) навчальних дисциплін, силабусах навчальних дисциплін; обліку результатів навчання, який ведеться з використанням інформаційного середовища Персональної навчальної системи (ПНС) Університету. Оцінювання здобувачів вищої освіти здійснюється на основі 100-бальної накопичувальної бально-рейтингової системи.</p>
<p><b>Забезпечення якості студенто-центрованого навчання, викладання та оцінювання</b></p>	<p>Планування, розподіл та надання навчальних ресурсів і забезпечення підтримки здобувачів вищої освіти враховують їх потреби та принципи студентоцентрованого навчання. Внутрішнє забезпечення якості вищої освіти гарантує, що всі необхідні ресурси відповідають цілям навчання, є загальнодоступними, а здобувачі вищої освіти поінформовані про їх наявність.</p>
<p><b>Забезпечення якості науково-педагогічних працівників</b></p>	<p>Щорічне рейтингове оцінювання діяльності науково-педагогічних працівників, кафедр і факультетів Університету здійснюється за рахунок використання механізмів оцінювання та самооцінювання результативності науково-педагогічної діяльності, її спрямованості на пріоритети розвитку національної системи вищої освіти, стратегії розвитку Університету, особистісного професійного розвитку науково-педагогічних працівників. Підсумки рейтингового оцінювання підводяться за результатами діяльності, досягнутими протягом календарного року. Оприлюднення результатів щорічного оцінювання науково-педагогічних працівників, кафедр та факультетів відбувається на засіданні вченої ради Університету.</p>
<p><b>Ресурсне забезпечення освітнього процесу (навчальні ресурси та підтримка здобувачів вищої освіти)</b></p>	<p>Заклад вищої освіти забезпечує освітній процес необхідними та доступними ресурсами (кадровими, методичними, матеріальними, інформаційними та ін.) та здійснює відповідну підтримку здобувачів вищої освіти. Організаційно-методична підтримка самостійної роботи здобувачів вищої освіти полягає у розробці методичних, дидактичних, інструктивних матеріалів, наданні можливості формувати, закріплювати, поглиблювати й</p>

	<p>систематизувати отримані під час аудиторних занять знання та вміння, здійснювати самопідготовку й самоконтроль опанування освітньої-професійної програми та реалізується через Персональну навчальну систему ХНЕУ ім. С. Кузнеця.</p>
<p><b>Інформаційне забезпечення (інформаційний менеджмент)</b></p>	<p>З метою управління освітнім процесом розроблено ефективну політику в сфері інформаційного менеджменту та відповідну інтегровану інформаційну систему управління освітнім процесом. Дана система передбачає автоматизацію основних функцій управління освітнім процесом, зокрема: забезпечення проведення вступної кампанії, планування та організацію освітнього процесу; доступ до навчальних ресурсів; облік та аналіз успішності здобувачів вищої освіти; адміністрування основних та допоміжних процесів забезпечення освітньої діяльності; управління кадрами та ін.</p>
<p><b>Публічність інформації про освітні програми, освітню, наукову діяльність</b></p>	<p>Достовірна, об'єктивна, актуальна, своєчасна та легкодоступна інформація за освітньо-професійною програмою публікується на сайті ХНЕУ ім. С. Кузнеця, включаючи програми для потенційних здобувачів вищої освіти, випускників, інших стейкхолдерів і громадськості. Публічною є інформація про освітню діяльність за спеціальністю, включаючи критерії відбору на навчання; заплановані результати навчання за цією програмою; процедури навчання, викладання та оцінювання, що використовуються тощо.</p>
<p><b>Забезпечення академічної доброчесності</b></p>	<p>Забезпечення запобігання та виявлення академічного плагіату у наукових працях працівників закладу вищої освіти та здобувачів вищої освіти реалізується через політику, стандарти і процедури дотримання академічної доброчесності. Перевірка наукових праць науково-педагогічних працівників Університету та здобувачів вищої освіти здійснюється за допомогою інтернет сервісів на основі відкритих інтернет-ресурсів та системи StrikePlagiarism.com, що діє на підставі Ліцензійного Договору про надання права користування антиплагіатним програмним забезпеченням. Нормативними документами в ХНЕУ ім. С.Кузнеця щодо регламентації є такі документи: Кодекс академічної доброчесності; Кодекс професійної етики та організаційної культури працівників і здобувачів вищої освіти ХНЕУ ім. С. Кузнеця; Положення про комісію з питань академічної доброчесності ХНЕУ ім. С. Кузнеця; Політика використання штучного інтелекту в освітньому процесі та наукових дослідженнях. Використання ШІ-інструментів у навчанні та дослідженнях дозволене як допоміжний засіб за умови обов'язкового декларування їх застосування та критичної оцінки отриманих результатів. Неприйнятними є видавання ШІ-контенту за власний, використання ШІ під час контрольних заходів без дозволу, а також застосування ШІ для маніпуляцій та фальсифікацій. Кваліфікаційні роботи (дипломні роботи / проекти), підписуються кваліфікованим електронним підписом, оприлюднюються до їх захисту у машинозчитувальному форматі, на постійній основі, з наданням вільного доступу до них без проходження автентифікації та з дотриманням інших вимог.</p>

## Пояснювальна записка

Матриця відповідності визначених Стандартом компетентностей та дескрипторів НРК і матриця відповідності визначених Стандартом результатів навчання та компетентностей представлені в Таблицях 1 і 2.

**Таблиця 1**

### Матриця відповідності визначених компетентностей дескрипторам НРК

Класифікація компетентностей за НРК	Знання Зн1. Концептуальні наукові та практичні знання. Зн2. Критичне осмислення теорій, принципів, методів і понять у сфері професійної діяльності та/або навчання.	Уміння Ум1. Поглиблені когнітивні та практичні уміння/навички, майстерність та інноваційність на рівні, необхідному для розв'язання складних спеціалізованих задач і практичних проблем у сфері професійної діяльності або навчання.	Комунікація К1. Донесення до фахівців і нефахівців інформації, ідей, проблем, рішень, власного досвіду та аргументації. К2. Збір, інтерпретація та застосування даних. К3. Спілкування з професійних питань, у тому числі іноземною мовою, усно та письмово.	Автономія та відповідальність АВ1. Управління складною технічною або професійною діяльністю чи проектами. АВ2. Спроможність нести відповідальність за вироблення та ухвалення рішень у непередбачуваних робочих та/або навчальних контекстах. АВ3. Формування суджень, що враховують соціальні, наукові та етичні аспекти. АВ4. Організація та керівництво професійним розвитком осіб та груп. АВ5. Здатність продовжувати навчання із значним ступенем автономії.
<b>Загальні компетентності</b>				
ЗК1	Зн1	Ум1		АВ2
ЗК2	Зн1	Ум1	К1	
ЗК3	Зн2	Ум1		
ЗК4		Ум1	К1	
ЗК5		Ум1	К1, К2	
ЗК6		Ум1		АВ2
ЗК7		Ум1	К1	
ЗК8				АВ1
ЗК9			К1	АВ3
ЗК10	Зн1	Ум1	К3	
ЗК11		Ум1		АВ5
ЗК12	Зн2	Ум1		
ЗК13	Зн2	Ум1		
ЗК14		Ум1	К1	АВ3
ЗК15	Зн1	Ум1		АВ3
<b>Спеціальні компетентності</b>				
СК1	Зн1, Зн2	Ум1		
СК2	Зн2	Ум1		
СК3	Зн2	Ум1		
СК4	Зн2			
СК5			К1, К3	АВ4
СК6	Зн2	Ум1		
СК7	Зн1, Зн2	Ум1		
СК8	Зн2		К2	
СК9	Зн1	Ум1		
СК10	Зн1	Ум1		
СК11	Зн2	Ум1		
СК12	Зн1, Зн2	Ум1		АВ5
СК13		Ум1	К3	
СК14	Зн1	Ум1	К2	АВ4
СК15		Ум1	К1, К3	

## Матриця відповідності визначених Стандартом результатів навчання та компетентностей

Програмні результати навчання	Компетентності																													
	Інтегральна компетентність																													
	Загальні компетентності															Спеціальні (фахові) компетентності														
	ЗК1	ЗК2	ЗК3	ЗК4	ЗК5	ЗК6	ЗК7	ЗК8	ЗК9	ЗК10	ЗК11	ЗК12	ЗК13	ЗК14	ЗК15	СК1	СК2	СК3	СК4	СК5	СК6	СК7	СК8	СК9	СК10	СК11	СК12	СК13	СК14	СК15
PH01	OK9	OK5 OK9 OK15	OK5 OK12 OK16 OK21 OK22 OK26 OK37	OK21 OK22 OK27 OK28 OK36 OK37	OK11 OK15 OK26 OK27	OK16 OK31		OK5 OK12		OK31		OK36		OK36		OK12 OK15 OK21 OK22 OK27 OK31 OK36	OK5 OK11 OK15 OK22 OK26 OK31 OK36	OK9 OK12 OK28 OK31	OK16 OK37	OK12 OK28 OK31 OK31		OK31 OK36	OK31	OK11 OK15 OK27 OK31 OK37				OK31	OK5 OK9 OK31	
PH02	OK37		OK21	OK20	OK21 OK28												OK20 OK21 OK28 OK37			OK21 OK37										
PH03	OK17	OK15	OK33 OK34	OK10 OK24 OK25 OK34	OK10 OK21 OK24 OK25 OK34	OK33 OK37		OK34 OK37	OK27			OK17 OK34	OK23		OK15 OK25 OK34 OK37	OK10 OK23 OK25 OK34 OK37	OK10 OK23 OK33 OK34	OK34	OK10 OK23 OK25 OK34					OK15 OK27 OK34	OK17	OK23 OK24	OK10 OK21 OK27 OK33		OK17	
PH04		OK4 OK15 OK23	OK4 OK9 OK25 OK31 OK35	OK12 OK21 OK35	OK4 OK15 OK20 OK24 OK35 OK37	OK18 OK36	OK35	OK37	OK31		OK18 OK24	OK27 OK35 OK36 OK37	OK9 OK31		OK12 OK15	OK4 OK20	OK9 OK12 OK23 OK36	OK25 OK31 OK35	OK9	OK18 OK25 OK35 OK37	OK15 OK21 OK31	OK20	OK4 OK15 OK23 OK24 OK25 OK35	OK31	OK25 OK27 OK31 OK37	OK18 OK25 OK35	OK27 OK9 OK31	OK12		
PH05	OK17		OK37	OK16 OK35	OK24 OK27 OK35	OK33	OK35		OK13			OK16	OK35			OK17	OK16	OK35	OK17	OK35	OK27	OK17		OK13 OK16 OK24 OK33 OK35 OK37		OK35				
PH06		OK4 OK15	OK4 OK11 OK16 OK37	OK16	OK26 OK27 OK31	OK31	OK26		OK16		OK27	OK26 OK37			OK15	OK4 OK11	OK26	OK26	OK31		OK27			OK4 OK15 OK26 OK27	OK11 OK31	OK31	OK30			

Програмні результати навчання	Компетентності																														
	Інтегральна компетентність																														
	Загальні компетентності															Спеціальні (фахові) компетентності															
	ЗК1	ЗК2	ЗК3	ЗК4	ЗК5	ЗК6	ЗК7	ЗК8	ЗК9	ЗК10	ЗК11	ЗК12	ЗК13	ЗК14	ЗК15	СК1	СК2	СК3	СК4	СК5	СК6	СК7	СК8	СК9	СК10	СК11	СК12	СК13	СК14	СК15	
PH07		OK7 OK31	OK7 OK31 OK34 OK35 OK36	OK22 OK34 OK35 OK36	OK12 OK18 OK31 OK34 OK35 OK36	OK22 OK31 OK34 OK35	OK22 OK31 OK35	OK12 OK18 OK22 OK34 OK36	OK34		OK13 OK26 OK34 OK35 OK37	OK26 OK36	OK7		OK12 OK31 OK34 OK36	OK7 OK13 OK31 OK34 OK37	OK12 OK22 OK31 OK34 OK35 OK37	OK22 OK26 OK34 OK35 OK37		OK18	OK7 OK31 OK36		OK12 OK26 OK34 OK35 OK36	OK37	OK36	OK18 OK34 OK35	OK36		OK36		
PH08		OK31	OK13 OK34 OK35	OK26 OK34 OK35	OK22 OK31 OK34 OK35	OK11 OK22 OK26 OK34 OK37	OK35	OK11 OK18 OK34 OK37		OK31		OK22 OK34 OK35			OK31 OK34 OK37	OK11 OK31 OK34	OK26 OK31 OK34	OK13 OK34 OK35 OK37	OK11 OK22 OK36	OK18	OK22 OK31 OK37	OK37	OK11 OK22 OK34 OK37	OK31	OK31	OK18 OK35	OK31	OK18 OK37			
PH09	OK7 OK19 OK23	OK7 OK31	OK16 OK34	OK10 OK16 OK22 OK26 OK34 OK35 OK36 OK37	OK7 OK10 OK26 OK31 OK34 OK35 OK36	OK26 OK28 OK33 OK34 OK37	OK19 OK33 OK35	OK8 OK31 OK33 OK34 OK37	OK22 OK31 OK34	OK31		OK9 OK23 OK34 OK37	OK34 OK35		OK16 OK34	OK7 OK10 OK16 OK19 OK23 OK26 OK28 OK31 OK36	OK9 OK10 OK19 OK23 OK31 OK36	OK26 OK33 OK34 OK37	OK10 OK19 OK23 OK36		OK7 OK31	OK7 OK31	OK26 OK34 OK37	OK37	OK10	OK34	OK31	OK7 OK31	OK9		
PH10			OK2 OK3	OK2 OK3 OK18		OK18			OK1	OK2 OK3 OK18 OK19						OK19		OK18		OK1 OK2 OK18				OK37		OK1 OK2 OK3					
PH11			OK31 OK32 OK34 OK35 OK36	OK22 OK31 OK34 OK35	OK26 OK34 OK35 OK36 OK37	OK20 OK22 OK36	OK22 OK26 OK31 OK33 OK35	OK20 OK22 OK26 OK34	OK25 OK34	OK25		OK22 OK31 OK33 OK35	OK22 OK26 OK36	OK35		OK22 OK34 OK36	OK22 OK34	OK22 OK31 OK34	OK22 OK33 OK35 OK37			OK20 OK25 OK26 OK31 OK36	OK20 OK25 OK26 OK31 OK36	OK26 OK31 OK34 OK35		OK34		OK36	OK22		
PH12			OK2 OK3	OK2 OK3							OK2 OK3	OK37							OK37		OK2						OK2 OK3				
PH13		OK7 OK31	OK12	OK7 OK31 OK35	OK7 OK18 OK31 OK33			OK7 OK31		OK1 OK18	OK12 OK18 OK33	OK31 OK37			OK12		OK12 OK37	OK12 OK31	OK31		OK1 OK18	OK7 OK31	OK7 OK31	OK12 OK35	OK29 OK33		OK1 OK18 OK37	OK7 OK31	OK7 OK31		
PH14			OK8 OK14	OK14		OK14	OK8	OK37	OK8 OK37																OK14		OK8 OK37				
PH15	OK19 OK37	OK6	OK6 OK19	OK34	OK20 OK34		OK6 OK20	OK34 OK36	OK34		OK19	OK36				OK6 OK19	OK19 OK34			OK19 OK20					OK6 OK34						

Програмні результати навчання	Компетентності																													
	Інтегральна компетентність																													
	Загальні компетентності															Спеціальні (фахові) компетентності														
	ЗК1	ЗК2	ЗК3	ЗК4	ЗК5	ЗК6	ЗК7	ЗК8	ЗК9	ЗК10	ЗК11	ЗК12	ЗК13	ЗК14	ЗК15	СК1	СК2	СК3	СК4	СК5	СК6	СК7	СК8	СК9	СК10	СК11	СК12	СК13	СК14	СК15
		OK34														OK20 OK34 OK36	OK36 OK37		OK37											
PH16	OK20 OK25		OK21 OK37	OK37			OK28		OK18												OK18	OK21 OK24 OK25 OK28 OK37	OK20 OK21 OK24 OK25 OK28			OK25	OK18			
PH17	OK7		OK5 OK34 OK36 OK37	OK34 OK37	OK7 OK34 OK37	OK22 OK36 OK37	OK26 OK34 OK36 OK37	OK34			OK22 OK26 OK34	OK5 OK7	OK7		OK37	OK34 OK37		OK22 OK34			OK7						OK26	OK7	OK7	OK5 OK36
PH18	OK9 OK17	OK9 OK17 OK37	OK24		OK21	OK24	OK35	OK37			OK35				OK37		OK9 OK21		OK17			OK35 OK36 OK37	OK9		OK17		OK24 OK35 OK36 OK37	OK17 OK24 OK35 OK36	OK9 OK35 OK36	
PH19	OK37	OK37		OK37									OK37	OK29 OK37		OK37			OK37			OK37			OK37					

Гарант ОП

підписано

Ірина ЖЕРЕБЯТНІКОВА

**ЛИСТ ПОГОДЖЕННЯ**  
**освітньо-професійної програми Міжнародні відносини**

Назва структурного / функціонального підрозділу / посадова особа	Підпис
1. Навчально-методичний відділ	
2. Відділ забезпечення якості освіти	
3. Завідувач випускової кафедри	
4. Проректор з навчально-методичної роботи	

## РЕЦЕНЗИЯ

на освітньо-професійну програму «Міжнародні відносини»  
(спеціальність СЗ «Міжнародні відносини») першого (бакалаврського)  
рівня вищої освіти Харківського національного економічного  
університету імені Семена Кузнеця

Освітньо-професійну програму розроблено робочою групою кафедри міжнародних відносин і політичної філософії та презентовано широкому загалу в межах громадського обговорення за участю представників академічної спільноти, роботодавців і випускників попередніх років. Вона є логічним продовженням і оновленням освітньої програми, яка реалізується у ХНЕУ ім. С. Кузнеця з 2017 року та стабільно користується попитом на регіональному ринку освітніх послуг. Її концептуальна відмінність полягає в акценті на ролі неурядових акторів міжнародних відносин – політичних партій, громадських організацій, органів місцевого самоврядування, – що вигідно вирізняє її на тлі інших програм, зокрема ХНУ імені В. Н. Каразіна.

У контексті ухвалені Постанови Кабінету Міністрів України від 21 лютого 2025 р. № 188, що передбачає зміну галузевої структури та перейменування спеціальності 291, нова версія програми відповідає актуальним нормативно-правовим вимогам. Перехід до спеціальності СЗ «Міжнародні відносини» в межах галузі знань «С» («Соціальні науки, журналістика, інформація та міжнародні відносини») відображає трансформацію освітньої парадигми відповідно до класифікації ISCED-F 2013, яка розглядає політичні науки й міжнародні відносини як єдиний науковий домен. Це підсилює політичну складову програми та водночас орієнтує її на публічну політику і діяльність недержавних суб'єктів у глобальному вимірі.

Актуальність програми зумовлена її чіткою відповіддю на виклики сьогодення: агресію РФ проти України, зміну архітектури міжнародної безпеки, зростання ролі громадянського суспільства в міжнародних відносинах. Програма виступає не лише засобом підготовки кваліфікованих кадрів, а й елементом національної стратегії дипломатичного спротиву. Особливу цінність становить включення тематики публічної та культурної дипломатії як сучасного інструмента формування позитивного міжнародного іміджу України.

Окремо слід підкреслити стратегічну значущість навчальних компонентів, спрямованих на підвищення міжнародної спроможності органів державної влади та місцевого самоврядування. Саме ці структури сьогодні стають активними учасниками транскордонної співпраці, сприяють розвитку міжнародних зв'язків на горизонтальному рівні, залученню ресурсів та інвестицій. Програма відображає цей тренд, надаючи здобувачам як теоретичні знання, так і прикладні навички для реалізації подібних функцій.

Концепція програми розширює класичне уявлення про міжнародні відносини як виключно міждержавний процес. Натомість акцент робиться на багаторівневих, інклюзивних практиках за участю громадських інституцій, місцевих влад, аналітичних центрів, що відповідає сучасним світовим трендам. Така модель підготовки формує фахівців, здатних ефективно діяти в нестандартних форматах міжнародної взаємодії.

Тематичне спрямування на неурядову складову міжнародних процесів забезпечує випускникам програми конкурентоспроможність у таких напрямках, як громадянська дипломатія, представництво інтересів громад у міжнародних інституціях, участь у транскордонних ініціативах, комунікаційна підтримка міжнародних проєктів на локальному рівні. З огляду на зростання потреби в «інтернаціоналізації» українського спротиву, подібні вектори набувають особливої ваги.

Програма вирізняється міждисциплінарним підходом до формування змісту. Вона поєднує фундаментальні дисципліни (історія міжнародних відносин, теорія політичної науки) із сучасними (соціологія міжнародних відносин, міжнародно-політичний аналіз, регіоналізм, публічна дипломатія). Інноваційним елементом є включення дисциплін, присвячених міжнародній діяльності органів місцевого самоврядування – аспект, що практично не представлений у типових навчальних планах.

Сильними сторонами програми є логічна побудова, послідовність викладу навчального матеріалу, збалансованість обов'язкових і вибіркового компонентів. Це забезпечує глибоке засвоєння знань та розвиток ключових компетентностей – аналітичного мислення, комунікаційної компетентності, прикладної підготовки до професійної діяльності.

Позитивну оцінку слід дати і практичній підготовці здобувачів. Зокрема, проходження виробничої практики в Департаменті міжнародного співробітництва Харківської міської ради засвідчило високий рівень обізнаності випускників програми у глобалізаційних процесах, механізмах міжнародної взаємодії та регіональному розвитку у міжнародному контексті.

У підсумку варто зазначити, що освітньо-професійна програма є концептуально зваженою та практично орієнтованою. Вона повністю відповідає сучасним запитам як національного, так і міжнародного ринку праці, забезпечує підготовку фахівців нового покоління – креативних, відповідальних, здатних діяти ефективно в умовах складної глобальної динаміки.

Директор Департаменту  
міжнародного співробітництва  
Харківської міської ради



Олексій ПОНКАРОВСЬКИЙ

## РЕЦЕНЗІЯ

### на освітньо-професійну програму «Міжнародні відносини» за спеціальністю СЗ «Міжнародні відносини» першого (бакалаврського) рівня вищої освіти у Харківському національному економічному університеті імені Семена Кузнеця

Розпочавши збройну агресію проти України, Росія порушила фундаментальні норми й принципи міжнародного права, безліч міжнародних документів і це є новим викликом для української дипломатії. Наразі Україна реалізовує свою зовнішню політику з урахуванням тенденцій та змін, що відбуваються у світі, у свою чергу, апелюючи до власних національних інтересів. Усе це вимагатиме роботи в посиленому режимі, готовності швидко та ефективно реагувати і застосовувати нестандартні підходи. Дипломатії необхідно діяти проактивно, щоб формувати сприятливі для України умови, а не лише реагувати на перебіг міжнародних процесів. Головним завданням МЗС України залишатиметься консолідація міжнародної підтримки задля подолання російської агресії та відновлення всеохопного, справедливого та сталого миру для нашої держави.

Зокрема, актуалізується впровадження та використання Україною так званих «нетрадиційних», нових форм дипломатії – публічна, культурна, наукова, цифрова тощо. Зазначена діяльність потребує фахівців, які не лише володіють знаннями про міжнародно-політичну ситуацію у світі та зовнішню політику України, а й мають аналітичні та комунікативні здібності, можуть представити та відстояти інтереси України на різних рівнях міжнародного співробітництва та форм його реалізації. В цьому контексті МЗС України відкриває нові горизонти для молоді після анонсу 50 нових вакансій аташе та спеціалістів у центральному апараті МЗС. Це чудова можливість стати випускникам ОПП «Міжнародні відносини» за спеціальністю СЗ «Міжнародні відносини» частиною сучасної дипломатичної служби та зробити свій внесок у розвиток України на міжнародній арені.

Освітньо-професійна програма, що рецензується, розроблена робочою групою кафедри міжнародних відносин і політичної філософії та пройшла громадське обговорення із залученням представників академічного середовища, роботодавців, випускників попередніх років. Власне, це оновлення існуючої з 2017 року програми ХНЕУ ім. Семена Кузнеця з підготовки бакалаврів за спеціальністю «міжнародні відносини, суспільні комунікації та регіональні студії». Протягом цих років вона незмінно користувалася попитом на регіональному ринку освітніх послуг.

Освітньо-професійна програма «Міжнародні відносини» спрямована на підготовку висококваліфікованих фахівців з міжнародних відносин, які можуть займатися дипломатичною, інформаційно-комунікативною, консультативною, експертною діяльністю для розв'язання завдань та проблем реалізації міжнародних зв'язків на різних рівнях. Реалізація цієї програми дозволяє забезпечити досягнення передбачених програмних результатів навчання та набути здобувачами вищої освіти

програмних компетентностей зі спеціальності. Програмні компетентності включають загальні та фахові компетентності, необхідні для успішної діяльності фахівця-міжнародника.

Беззаперечною перевагою програми є її логічна структура, академічна послідовність, узгодженість обов'язкових та вибіркових дисциплін. Такий підхід забезпечує не лише високий рівень засвоєння теоретичного матеріалу, але й розвиток аналітичних, комунікаційних, практичних навичок, необхідних для ефективної професійної діяльності у дипломатичних структурах МЗС України.

Зазначене вище дозволяє зробити висновок про те, що освітньо-професійна програма «Міжнародні відносини» першого (бакалаврського) рівня вищої освіти за спеціальністю СЗ «Міжнародні відносини» має необхідний змістовний та методичний потенціал підготовки фахівців-міжнародників, що надає випускникам можливості бути конкурентоздатними на ринку праці. Освітня програма може бути рекомендована до реалізації у Харківському національному економічному університеті імені Семена Кузнеця.

РЕЦЕНЗЕНТ:

Начальник управління  
кадрового менеджменту  
Міністерства закордонних справ України



Віталій МОШКІВСЬКИЙ

**РЕЦЕНЗІЯ**  
**на освітньо-професійну програму «Міжнародні відносини»**  
**(спеціальність С3 «Міжнародні відносини») першого (бакалаврського)**  
**рівня вищої освіти Харківського національного економічного**  
**університету імені Семена Кузнеця**

Освітньо-професійну програму розроблено робочою групою кафедри міжнародних відносин і політичної філософії та презентовано широкому загалу в межах громадського обговорення за участю представників академічної спільноти, роботодавців і випускників попередніх років. Вона є логічним продовженням і оновленням освітньої програми, яка реалізується у ХНЕУ ім. С. Кузнеця з 2017 року та стабільно користується попитом на регіональному ринку освітніх послуг. Її концептуальна відмінність полягає в акценті на ролі неурядових акторів міжнародних відносин – політичних партій, громадських організацій, органів місцевого самоврядування, – що вигідно вирізняє її на тлі інших програм, зокрема ХНУ імені В. Н. Каразіна.

У контексті ухваленої Постанови Кабінету Міністрів України від 21 лютого 2025 р. № 188, що передбачає зміну галузевої структури та перейменування спеціальності 291, нова версія програми відповідає актуальним нормативно-правовим вимогам. Перехід до спеціальності С3 «Міжнародні відносини» в межах галузі знань «С» («Соціальні науки, журналістика, інформація та міжнародні відносини») відображає трансформацію освітньої парадигми відповідно до класифікації ISCED-F 2013, яка розглядає політичні науки й міжнародні відносини як єдиний науковий домен. Це підсилює політичну складову програми та водночас орієнтує її на публічну політику і діяльність недержавних суб'єктів у глобальному вимірі.

Актуальність програми зумовлена її чіткою відповіддю на виклики сьогодення: агресію РФ проти України, зміну архітектури міжнародної безпеки, зростання ролі громадянського суспільства в міжнародних відносинах. Програма виступає не лише засобом підготовки кваліфікованих кадрів, а й елементом національної стратегії дипломатичного спротиву. Особливу цінність становить включення тематики публічної та культурної дипломатії як сучасного інструмента формування позитивного міжнародного іміджу України.

Окремо слід підкреслити стратегічну значущість навчальних компонентів, спрямованих на підвищення міжнародної спроможності органів державної влади та місцевого самоврядування. Саме ці структури сьогодні стають активними учасниками транскордонної співпраці, сприяють розвитку міжнародних зв'язків на горизонтальному рівні, залученню ресурсів та інвестицій. Програма відображає цей тренд, надаючи здобувачам як теоретичні знання, так і прикладні навички для реалізації подібних функцій.

Концепція програми розширює класичне уявлення про міжнародні відносини як виключно міждержавний процес. Натомість акцент робиться на багаторівневих, інклюзивних практиках за участю громадських інституцій, місцевих влад, аналітичних центрів, що відповідає сучасним світовим трендам. Така модель підготовки формує фахівців, здатних ефективно діяти в нестандартних форматах міжнародної взаємодії.

Тематичне спрямування на неурядову складову міжнародних процесів забезпечує випускникам програми конкурентоспроможність у таких напрямках, як громадянська дипломатія, представництво інтересів громад у міжнародних інституціях, участь у транскордонних ініціативах, комунікаційна підтримка міжнародних проектів на локальному рівні. З огляду на зростання потреби в «інтернаціоналізації» українського спротиву, подібні вектори набувають особливої ваги.

Програма вирізняється міждисциплінарним підходом до формування змісту. Вона поєднує фундаментальні дисципліни (історія міжнародних відносин, теорія політичної науки) із сучасними (соціологія міжнародних відносин, міжнародно-політичний аналіз, регіоналізм, публічна дипломатія). Інноваційним елементом є включення дисциплін, присвячених міжнародній діяльності органів місцевого самоврядування – аспект, що практично не представлений у типових навчальних планах.

Сильними сторонами програми є логічна побудова, послідовність викладу навчального матеріалу, збалансованість обов'язкових і вибіркових компонентів. Це забезпечує глибоке засвоєння знань та розвиток ключових компетентностей – аналітичного мислення, комунікаційної компетентності, прикладної підготовки до професійної діяльності.

Позитивну оцінку слід дати і практичній підготовці здобувачів. Зокрема, проходження виробничої практики в Департаменті міжнародного співробітництва Харківської міської ради засвідчило високий рівень обізнаності випускників програми у глобалізаційних процесах, механізмах міжнародної взаємодії та регіональному розвитку у міжнародному контексті.

У підсумку варто зазначити, що освітньо-професійна програма є концептуально зваженою та практично орієнтованою. Вона повністю відповідає сучасним запитам як національного, так і міжнародного ринку праці, забезпечує підготовку фахівців нового покоління – креативних, відповідальних, здатних діяти ефективно в умовах складної глобальної динаміки.

Директор Департаменту  
міжнародного співробітництва  
Харківської міської ради



Олексій ПОНКАРОВСЬКИЙ

**РЕЦЕНЗІЯ**  
**на освітньо-професійну програму «Міжнародні відносини» за спеціальністю С3 «Міжнародні відносини» першого (бакалаврського) рівня вищої освіти у Харківському національному економічному університеті імені Семена Кузнеця**

Освітньо-професійна програма, що рецензується, розроблена робочою групою кафедри міжнародних відносин і політичної філософії та пройшла громадське обговорення із залученням представників академічного середовища, роботодавців, випускників попередніх років.

Власне, це оновлення існуючої з 2017 року програми ХНЕУ ім. Семена Кузнеця з підготовки бакалаврів за спеціальністю «міжнародні відносини, суспільні комунікації та регіональні студії». Протягом цих років вона незмінно користувалася попитом на регіональному ринку освітніх послуг, роблячи наголос у порівнянні з програмами Харківського національного університету імені В. Н. Каразіна на «тематизації неурядової складової міжнародних відносин через діяльність політичних партій, громадських організацій, органів місцевого самоврядування».

Постанова Кабінету Міністрів України від 21 лютого 2025 р. № 188 «Про внесення зміни до переліку галузей знань і спеціальностей, за якими здійснюється підготовка здобувачів вищої та фахової передвищої освіти» радикально оновила об'єкт-предметну структуру підготовки здобувачів вищої освіти. Скасовано окрему галузь «29» – міжнародні відносини, саму спеціальність 291 «Міжнародні відносини, суспільні комунікації та регіональні студії» віднесено до галузі «С» – «Соціальні науки, журналістика, інформація та міжнародні відносини» – та перейменовано на «С3» – «Міжнародні відносини». Підкреслимо, що за Міжнародною стандартною класифікацією освіти ISCED-F 2013 вітчизняні спеціальності С2 Політологія і С3 Міжнародні відносини еквівалентні єдиній спеціальності 0312 Political sciences and civics. Таким чином, запропонована спеціальність, з одного боку, набуває виразного політичного забарвлення, а з іншого – органічно розгортається у площині публічної політики, залучаючи до міжнародного дискурсу недержавних акторів. У цьому контексті концептуальний фокус програми є як академічно обґрунтованим, так і практично затребуваним.

Одним із визначальних чинників актуальності освітньо-професійної програми є її пряма відповідь на виклики часу, зумовлені збройною агресією Російської Федерації проти України, трансформацією світового порядку та посиленням ролі недержавних акторів у міжнародних відносинах. У цьому контексті програма виступає не лише інструментом академічної підготовки, але й вагомим внеском у консолідацію зусиль українського суспільства на

дипломатичному фронті. Особливу цінність має інтеграція тематики культурної та публічної дипломатії, яка сьогодні перетворюється на ключовий інструмент у просуванні національних інтересів на міжнародній арені, особливо в умовах інформаційного протистояння.

Варто окремо підкреслити стратегічну важливість розвитку спроможності регіональних органів державної влади та місцевого самоврядування до ефективної міжнародної комунікації. Сьогодні ці інституції дедалі частіше виступають не лише адміністративними структурами, але й суб'єктами транскордонної взаємодії, що формують позитивний імідж країни, налагоджують горизонтальні зв'язки з іноземними партнерами, сприяють залученню гуманітарної допомоги, інвестицій, реалізації спільних проєктів. ОПШ враховує цю тенденцію, пропонуючи відповідні навчальні компоненти та практичні орієнтири.

Таким чином, освітня програма не обмежується класичним підходом до вивчення міжнародних відносин як сфери винятково міждержавної взаємодії, а натомість просуває концепцію відкритих, інклюзивних і багаторівневих міжнародних практик, у яких важливу роль відіграють громадські організації, політичні партії, аналітичні центри, місцеве самоврядування.

Фокус програми на «тематизації неурядової складової міжнародних відносин» відповідає сучасним тенденціям у галузі міжнародних студій. Випускники програми мають потенціал ефективної реалізації у сферах, які раніше залишалися поза увагою класичних освітніх траєкторій: громадянська дипломатія, представництво інтересів громад у міжнародних структурах, комунікаційне забезпечення міжнародної співпраці на регіональному рівні, участь у транскордонних ініціативах. В умовах триваючого міжнародно-політичного протистояння, наростання запиту на «інтернаціоналізацію» українського спротиву, зазначені вектори діяльності набувають особливої ваги. Отже, освітньо-професійна програма формує фахівців, які є затребуваними в умовах гібридної війни, інформаційних викликів та глобального перегляду підходів до безпеки, ідентичності та міжнародної підтримки.

Зміст програми репрезентує міждисциплінарний підхід: до її складу входять як класичні дисципліни (історія та теорія політичної науки, історія міжнародних відносин), так і сучасні напрями (соціологія міжнародних відносин, публічна дипломатія, міжнародно-політичний аналіз, регіоналізм та інтеграційні процеси). Особливо варто відзначити предмети, присвячені вивченню місцевого самоврядування як суб'єкта міжнародної діяльності – ці елементи навчального плану є інноваційними в українському академічному контексті та формують нову оптику у підготовці фахівців з міжнародних відносин.

Беззаперечною перевагою програми є її логічна структура, академічна послідовність, узгодженість обов'язкових та вибіркових дисциплін. Такий підхід забезпечує не лише високий рівень засвоєння теоретичного матеріалу, але й розвиток аналітичних, комунікаційних, практичних навичок, необхідних для ефективної професійної діяльності.

Зазначимо, що під час проходження виробничої практики у Департаменті економіки і міжнародних відносин Харківської обласної державної адміністрації здобувачі демонструють глибоке розуміння процесів глобалізації, механізмів міжнародної комунікації, динаміки розвитку держав і регіонів у багаторівневому вимірі – від локального до глобального.

На завершення слід наголосити, що програма є сучасною, стратегічно вивіреною, науково обґрунтованою та практично орієнтованою. Вона відповідає як національним потребам, так і міжнародним трендам у сфері підготовки фахівців з міжнародних відносин нового покоління. Її реалізація сприяє формуванню компетентного, відповідального, креативного професіонала, здатного ефективно діяти у складному, динамічному міжнародному середовищі.

Директор Департаменту  
економіки і міжнародних відносин  
Харківської обласної державної адміністрації



Іван ДУДКА