

**МІНІСТЕРСТВО ОСВІТИ І НАУКИ УКРАЇНИ
ХАРКІВСЬКИЙ НАЦІОНАЛЬНИЙ ЕКОНОМІЧНИЙ УНІВЕРСИТЕТ
ІМЕНІ СЕМЕНА КУЗНЕЦЯ**

УХВАЛЕНО
Рішенням Вченої ради
Харківського національного
економічного університету
імені Семена Кузнеця
від 24.06.2026 р. протокол № 8

ВВЕДЕНО В ДІЮ
Наказом ректора Харківського
національного економічного університету
імені Семена Кузнеця
від 24.06.2026 р. № 197



Тетяна ШТАЛЬ

**ОСВІТНЬО-ПРОФЕСІЙНА ПРОГРАМА
«ЕКОНОМІКА ПІДПРИЄМСТВА»**

РІВЕНЬ ВИЩОЇ ОСВІТИ	Перший (бакалаврський)
СТУПІНЬ ВИЩОЇ ОСВІТИ	Бакалавр
ГАЛУЗЬ ЗНАНЬ	С Соціальні науки, журналістика, інформація та міжнародні відносини
СПЕЦІАЛЬНІСТЬ	С1 Економіка та міжнародні економічні відносини (за спеціалізаціями)

Харків, 2026

ПРЕАМБУЛА

Робоча група освітньо-професійної програми «Економіка підприємства»:

Ревенко Олена Вікторівна, доцент кафедри економіки підприємства та організації бізнесу, кандидат економічних наук, доцент, гарант освітньо-професійної програми;

Власенко Тетяна Анатоліївна, завідувач кафедри економіки підприємства та організації бізнесу, доктор економічних наук, професор.

Котельникова Юлія Миколаївна, доцент кафедри економіки підприємства та організації бізнесу, кандидат економічних наук, доцент.

Ушкальов Володимир Васильович, доцент кафедри економіки підприємства та організації бізнесу, кандидат економічних наук, доцент.

Казак Анна Володимирівна, головний бухгалтер ТОВ «Меблева фабрика «Константа».

Розглянуто на засіданні кафедри економіки підприємства та організації бізнесу, протокол № 22 від 25.05.2026 року.

Розглянуто вченою радою навчально-наукового інституту економіки і права, протокол № 10 від 22.06.2026 року.

ОП розроблена/оновлена на підставі:

1. Законодавчих та нормативних актів: Законів України «Про освіту», «Про вищу освіту», Національної рамки кваліфікації, Національного класифікатору України.

2. Стандарту вищої освіти за спеціальністю 051 «Економіка» галузі знань 05 «Соціальні та поведінкові науки» для першого (бакалаврського) рівня вищої освіти, затвердженого наказом Міністерства освіти і науки України від 13.11.20218 р. № 1244. Наказу Міністерства освіти і науки України від 13.06.2024 р. № 842 «Про внесення змін до деяких стандартів вищої освіти».

3*На виконання Закону України «Про основи національного спротиву» від 16.07.2021 р. № 1702-ІХ.

4. Аналізу ринку праці, з урахуванням регіонального контексту.

5. Вивчення вітчизняного та зарубіжного досвіду.

6. Пропозицій роботодавців.

7. Рекомендації після процедур внутрішнього та зовнішнього оцінювання ОП (акредитація НАЗЯВО, міжнародними інституціями, сертифікації та інші).

Рецензії-відгуки зовнішніх стейкхолдерів (додаються).

I. ЗАГАЛЬНА ХАРАКТЕРИСТИКА

Рівень вищої освіти	Перший (бакалаврський) рівень
Ступінь вищої освіти	Бакалавр
Галузі знань	С Соціальні науки, журналістика, інформація та міжнародні відносини
Спеціальності	С1 Економіка та міжнародні економічні відносини (за спеціалізаціями)
Спеціалізація	С1. 01 Економіка
Освітня програма	Економіка підприємства / Economics of Enterprise
Форми здобуття освіти, обсяг освітньої програми в кредитах ЄКТС та терміни навчання	На базі повної загальної середньої освіти: очна (денна) форма – 240 кредитів, 3 роки 10 місяців; заочна форма – 240 кредитів, 3 роки 10 місяців
Наявність акредитації	Сертифікат про акредитацію спеціальності МОНУ серія УД № 21011804, дійсний до 01.07.2028 р.
Мови навчання / оцінювання	Українська
Структурний підрозділ відповідальний за ОП	Кафедра економіки підприємства та організації бізнесу http://www.kafepm.hneu.edu.ua/
Вимоги до зарахування	Вступ на перший (бакалаврський) рівень вищої освіти здійснюється відповідно до Правил прийому та Порядку прийому на навчання для здобуття вищої освіти. Правила та строки прийому на навчання розміщені на сайті ХНЕУ ім. С. Кузнеця за посиланням https://pk.hneu.edu.ua/normatyvni-dokumenty/ Для успішного засвоєння освітньої програми бакалавра вступники повинні мати повну загальну середню освіту та прагнення оволодіти знаннями в галузі соціальні науки, журналістика, інформація та міжнародні відносини за спеціальністю економіка та міжнародні економічні відносини (за спеціалізаціями), спеціалізація економіка.
Обмеження щодо форм навчання	Обмеження відсутні
Освітня кваліфікація	Бакалавр з економіки
Кваліфікація професійна	–
Кваліфікація в дипломі	Ступінь вищої освіти «Бакалавр». Спеціальність С1 «Економіка та міжнародні економічні відносини (за спеціалізаціями)». Спеціалізація С1. 01 Економіка. Освітньо-професійна програма «Економіка підприємства»
Мета освітньої програми	Підготовка фахівців, які володіють критичним мисленням, теоретичними знаннями і практичними навичками, необхідними для прийняття економічно обґрунтованих управлінських рішень економічних завдань та проблем функціонування підприємств.
Фокус та особливості (унікальність) програми	Практико-орієнтоване навчання, що забезпечує: оволодіння основними принципами економіки підприємства у сучасному цифровому бізнес-середовищі; формування практичних навичок щодо створення власного бізнесу, планування діяльності підприємства, розробки стратегії з урахуванням зовнішніх, внутрішніх чинників, потенціалу підприємства, прийняття управлінських рішень в умовах невизначеності та ризику; розвиток лідерських якостей,

	<p>комунікаційних здібностей та здатності до творчого мислення, необхідних для успішної майбутньої кар'єри.</p> <p>Залучення представників бізнесу до реалізації навчання за освітньою програмою</p> <p>Ключові слова: економіка підприємства, економічний аналіз, фінансовий аналіз, бізнес, планування, стратегія, інновації, цифрова економіка.</p>
Опис предметної області	<p>Об'єкт вивчення: закономірності функціонування та розвитку соціально-економічних систем, економічних бізнес-процесів, їх моделювання, прогнозування та регулювання, мотивація і поведінка економічних суб'єктів.</p> <p>Цілі навчання: підготовка фахівців, які володіють сучасним економічним мисленням, теоретичними знаннями і практичними навичками, необхідними для розв'язання завдань предметної області діяльності.</p> <p>Теоретичний зміст предметної області: поняття, категорії, концепції, принципи економічних наук.</p> <p>Методи, методики та технології: загальнонаукові методи пізнання, математичні, статистичні та якісні методи економічного аналізу, економіко-математичне моделювання, інформаційно-комунікаційні технології, методи дослідницької діяльності та презентації результатів.</p> <p>Інструментарій та обладнання: сучасне інформаційно-комунікаційне обладнання, інформаційні системи та програмні продукти, що застосовуються в економічній діяльності</p>
Академічна мобільність	–
Академічні права	Можливість продовжувати освіту за другим (магістерським) рівнем вищої освіти. Набуття додаткових кваліфікацій в системі післядипломної освіти.
Працевлаштування випускників	Фахівці згідно з чинною редакцією Національного класифікатора України: Класифікатор професій (ДК 003:2010) а саме: 1312 Керівники малих підприємств без апарату управління в промисловості; 2414.2 Аналітик з питань фінансово-економічної безпеки; 2419.2 Економіст із збуту; Інженер з організації керування виробництвом ; Консультант з ефективності підприємництва; Консультант з раціоналізації виробництва; Фахівець з ефективності підприємництва; 2441.2 Економіст; Економіст з бухгалтерського обліку та аналізу господарської діяльності; Економіст з договірних та претензійних робіт; Економіст з матеріально-технічного забезпечення; Економіст з планування; Економіст з фінансової роботи; Економіст із ціноутворення; Економічний радник; Консультант з економічних питань; Оглядач з економічних питань; 2447.2 Фахівець з управління проектами та програмами у сфері матеріального (нематеріального) виробництва; 3436.1 Помічник керівника підприємства (установи, організації); 3436.2 Помічник керівника виробничого підрозділу; Помічник керівника іншого основного підрозділу; 3436.3 Помічники керівників малих підприємств без апарату управління.
Силабуси освітніх компонентів	https://hneu.edu.ua/informatsijnyj-paket-bakalavr-ekonomika-pidpriemstva-2026

II – ПЕРЕЛІК КОМПЕТЕНТНОСТЕЙ ВИПУСКНИКА

<p style="text-align: center;">Інтегральна компетентність</p>	<p>Здатність розв'язувати складні спеціалізовані задачі та практичні проблеми в економічній сфері, які характеризуються комплексністю та невизначеністю умов, що передбачає застосування теорій та методів економічної науки.</p>
<p>Загальні компетентності</p>	<p>ЗК1. Здатність реалізувати свої права і обов'язки як члена суспільства, усвідомлювати цінності громадянського (демократичного) суспільства та необхідність його сталого розвитку, верховенства права, прав і свобод людини і громадянина в Україні.</p> <p>ЗК2. Здатність зберігати моральні, культурні, наукові цінності та примножувати досягнення суспільства на основі розуміння історії та закономірностей розвитку предметної області, її місця у загальній системі знань про природу і суспільство та у розвитку суспільства, техніки і технологій, використовувати різні види та форми рухової активності для активного відпочинку та ведення здорового способу життя.</p> <p>ЗК3. Здатність до абстрактного мислення, аналізу та синтезу.</p> <p>ЗК4. Здатність застосовувати знання у практичних ситуаціях.</p> <p>ЗК5. Здатність спілкуватися державною мовою як усно, так і письмово.</p> <p>ЗК6. Здатність спілкуватися іноземною мовою.</p> <p>ЗК7. Навички використання інформаційних і комунікаційних технологій.</p> <p>ЗК8. Здатність до пошуку, оброблення та аналізу інформації з різних джерел.</p> <p>ЗК9. Здатність до адаптації та дій в новій ситуації.</p> <p>ЗК10. Здатність бути критичним і самокритичним.</p> <p>ЗК11. Здатність приймати обґрунтовані рішення.</p> <p>ЗК12. Навички міжособистісної взаємодії.</p> <p>ЗК13. Здатність діяти соціально відповідально та свідомо.</p> <p>ЗК12. Навички міжособистісної взаємодії.</p> <p>ЗК13. Здатність діяти соціально відповідально та свідомо.</p> <p>ЗК14. Здатність ухвалювати рішення та діяти, дотримуючись принципу неприпустимості корупції та будь-яких проявів недоброчесності.</p> <p>ЗК15. Здатність виконувати конституційний обов'язок щодо захисту Вітчизни, незалежності та територіальної цілісності України.</p>
<p style="text-align: center;">Спеціальні (фахові, предметні) компетентності</p>	<p>СК1. Здатність виявляти знання та розуміння проблем предметної області, основ функціонування сучасної економіки на мікро-, мезо-, макро- та міжнародному рівнях.</p> <p>СК2. Здатність здійснювати професійну діяльність у відповідності з чинними нормативними та правовими актами.</p> <p>СК3. Розуміння особливостей провідних наукових шкіл та напрямів економічної науки.</p> <p>СК4. Здатність пояснювати економічні та соціальні процеси і явища на основі теоретичних моделей, аналізувати і змістовно інтерпретувати отримані результати.</p>

	<p>СК5. Розуміння особливостей сучасної світової та національної економіки, їх інституційної структури, обґрунтування напрямів соціальної, економічної та зовнішньоекономічної політики держави.</p> <p>СК6. Здатність застосовувати економіко-математичні методи та моделі для вирішення економічних задач.</p> <p>СК7. Здатність застосовувати комп'ютерні технології та програмне забезпечення з обробки даних для вирішення економічних завдань, аналізу інформації та підготовки аналітичних звітів.</p> <p>СК8. Здатність аналізувати та розв'язувати завдання у сфері економічних та соціально-трудова відносин.</p> <p>СК9. Здатність прогнозувати на основі стандартних теоретичних та економетричних моделей соціально-економічні процеси.</p> <p>СК10. Здатність використовувати сучасні джерела економічної, соціальної, управлінської, облікової інформації для складання службових документів та аналітичних звітів.</p> <p>СК11. Здатність обґрунтовувати економічні рішення на основі розуміння закономірностей економічних систем і процесів та із застосуванням сучасного методичного інструментарію.</p> <p>СК12. Здатність самостійно виявляти проблеми економічного характеру при аналізі конкретних ситуацій, пропонувати способи їх вирішення.</p> <p>СК13. Здатність проводити економічний аналіз функціонування та розвитку суб'єктів господарювання, оцінку їх конкурентоспроможності.</p> <p>СК14. Здатність поглиблено аналізувати проблеми і явища в одній або декількох професійних сферах з врахуванням економічних ризиків та можливих соціально-економічних наслідків.</p> <p>СК15. Здатність розробляти заходи з формування й використання потенціалу підприємства, всіх видів ресурсів за різними сферами діяльності підприємства.</p> <p>СК16. Здатність розробляти та реалізовувати стратегії ведення бізнесу, на основі врахування зовнішніх та внутрішніх чинників та оцінювання їх впливу.</p> <p>СК17. Здатність розробляти та обґрунтовувати заходи та проєктні рішення з покращення результативності діяльності підприємства в умовах невизначеності та ризику.</p>
--	--

З метою забезпечення кореляції визначених компетентностей з класифікацією компетентностей НРК використовується матриця відповідності визначених компетентностей та дескрипторів НРК, яка є інформаційним додатком (**Таблиця 1 Пояснювальної записки**).

III – НОРМАТИВНИЙ ЗМІСТ ПІДГОТОВКИ ЗДОБУВАЧІВ ВИЩОЇ ОСВІТИ, СФОРМУЛЬОВАНИЙ У ТЕРМІНАХ РЕЗУЛЬТАТІВ НАВЧАННЯ ЗА СПЕЦІАЛЬНІСТЮ 051 «ЕКОНОМІКА» ОСВІТНЬО-ПРОФЕСІЙНОЮ ПРОГРАМОЮ «ЕКОНОМІКА ПІДПРИЄМСТВА»

PH1. Асоціювати себе як члена громадянського суспільства, наукової спільноти, визнавати верховенство права, зокрема у професійній діяльності, розуміти і вміти користуватися власними правами і свободами, виявляти повагу до прав і свобод інших осіб, зокрема, членів колективу.

PH2. Відтворювати моральні, культурні, наукові цінності, примножувати досягнення суспільства в соціально-економічній сфері, пропагувати ведення здорового способу життя.

PH3. Знати та використовувати економічну термінологію, пояснювати базові концепції мікро- та макроекономіки,

PH4. Розуміти принципи економічної науки, особливості функціонування економічних систем.

PH5. Застосовувати аналітичний та методичний інструментарій для обґрунтування пропозицій та прийняття управлінських рішень різними економічними агентами (індивідуумами, домогосподарствами, підприємствами та органами державної влади).

PH6. Використовувати професійну аргументацію для донесення інформації, ідей, проблем та способів їх вирішення до фахівців і нефахівців у сфері економічної діяльності.

PH7. Пояснювати моделі соціально-економічних явищ з погляду фундаментальних принципів і знань на основі розуміння основних напрямів розвитку економічної науки.

PH8. Застосовувати відповідні економіко-математичні методи та моделі для вирішення економічних задач.

PH9. Усвідомлювати основні особливості сучасної світової та національної економіки, інституційної структури, напрямів соціальної, економічної та зовнішньоекономічної політики держави.

PH10. Проводити аналіз функціонування та розвитку суб'єктів господарювання, визначати функціональні сфери, розраховувати відповідні показники які характеризують результативність їх діяльності.

PH11. Вміти аналізувати процеси державного та ринкового регулювання соціально-економічних і трудових відносин.

PH12. Застосовувати набуті теоретичні знання для розв'язання практичних завдань та змістовно інтерпретувати отримані результати.

PH13. Ідентифікувати джерела та розуміти методологію визначення і методи отримання соціально-економічних даних, збирати та аналізувати необхідну інформацію, розраховувати економічні та соціальні показники.

PH14. Визначати та планувати можливості особистого професійного розвитку.

PH15. Демонструвати базові навички креативного та критичного мислення у дослідженнях та професійному спілкуванні.

PH16. Вміти використовувати дані, надавати аргументацію, критично оцінювати логіку та формувати висновки з наукових та аналітичних текстів з

економіки.

PH17. Виконувати міждисциплінарний аналіз соціально-економічних явищ і проблем в одній або декількох професійних сферах з врахуванням ризиків та можливих соціально-економічних наслідків.

PH18. Використовувати нормативні та правові акти, що регламентують професійну діяльність.

PH19. Використовувати інформаційні та комунікаційні технології для вирішення соціально-економічних завдань, підготовки та представлення аналітичних звітів.

PH20. Оволодіти навичками усної та письмової професійної комунікації державною та іноземною мовами.

PH21. Вміти абстрактно мислити, застосовувати аналіз та синтез для виявлення ключових характеристик економічних систем різного рівня, а також особливостей поведінки їх суб'єктів.

PH22. Демонструвати гнучкість та адаптивність у нових ситуаціях, у роботі із новими об'єктами, та у невизначених умовах.

PH23. Показувати навички самостійної роботи, демонструвати критичне, креативне, самокритичне мислення.

PH24. Демонструвати здатність діяти соціально відповідально та свідомо на основі етичних принципів, цінувати та поважати культурне різноманіття, індивідуальні відмінності людей.

PH25. Вміти координувати дії та контролювати процес формування й використання всіх видів ресурсів та організаційно-виробничий процес на підприємстві за різними сферами діяльності із застосуванням цифрових інструментів та платформ, що необхідні у зборі, аналізі та використанні даних для прийняття управлінських рішень.

PH26. Оцінювати вплив чинників бізнес-середовища та здійснювати стратегічне планування діяльності підприємств.

PH27. Впроваджувати в виробничу систему та систему управління підприємством розроблені заходи та проєктні рішення з покращення результативності діяльності підприємства в умовах невизначеності та ризику.

PH28. Формування національно-патріотичної свідомості, громадянської стійкості щодо захисту Вітчизни, незалежності та територіальної цілісності України.

**IV. СТРУКТУРА ОСВІТНЬОЇ ПРОГРАМИ ПІДГОТОВКИ
БАКАЛАВРІВ
4.1. СТРУКТУРА ОСВІТНЬО-ПРОФЕСІЙНОЇ ПРОГРАМИ
ТА ОСВІТНІ КОМПОНЕНТИ**

№	Освітні компоненти (навчальні дисципліни, курсові проєкти (роботи), практики, кваліфікаційна робота)	Кредити ЄКТС	Структура, %
ЦИКЛ ЗАГАЛЬНОЇ ПІДГОТОВКИ			
1	<i>ОБОВ'ЯЗКОВІ ОСВІТНІ КОМПОНЕНТИ</i>	32	13%
2	<i>ВИБІРКОВІ ОСВІТНІ КОМПОНЕНТИ</i>	35	15%
ЦИКЛ ПРОФЕСІЙНОЇ ПІДГОТОВКИ			
3	<i>ОБОВ'ЯЗКОВІ ОСВІТНІ КОМПОНЕНТИ</i>	148	62%
4	<i>ВИБІРКОВІ ОСВІТНІ КОМПОНЕНТИ</i>	25	10%
ЗАГАЛЬНА КІЛЬКІСТЬ :		240	100%
<i>в тому числі: вибіркова складова</i>		60	25%

Код ОК	Освітні компоненти (навчальні дисципліни, курсові проєкти (роботи), практики, кваліфікаційна робота)	Кредити ЄКТС	Форми підсумкового контролю
ЦИКЛ ЗАГАЛЬНОЇ ПІДГОТОВКИ			
<i>ОБОВ'ЯЗКОВІ ОСВІТНІ КОМПОНЕНТИ</i>			
ОК1	УКРАЇНСЬКА МОВА (за професійним спрямуванням)	3	Залік
ОК2	ФІЛОСОФІЯ	5	Екзамен
ОК3	ІНОЗЕМНА МОВА (за професійним спрямуванням)	8	Залік, Екзамен
ОК4	ІСТОРІЯ УКРАЇНСЬКОЇ КУЛЬТУРИ	4	Залік
ОК5	ОСНОВИ ЗДОРОВОГО СПОСОБУ ЖИТТЯ, БЕЗПЕКА ЖИТТЄДІЯЛЬНОСТІ ТА ОХОРОНА ПРАЦІ	3	Залік
ОК33*	ОСНОВИ НАЦІОНАЛЬНОГО СПРОТИВУ (ФОРМУВАННЯ НАЦІОНАЛЬНОГО ПАТРІОТИЗМУ)**	5	Залік
ОК15	РОЗВИТОК SOFT SKILLS	4	Залік
<i>ВИБІРКОВІ ОСВІТНІ КОМПОНЕНТИ</i>			
ВК1	НАВЧАЛЬНА ДИСЦИПЛІНА ТЕХНОЛОГІЧНОГО СПРЯМУВАННЯ	5	Залік
ВК2	НАВЧАЛЬНА ДИСЦИПЛІНА СОЦІАЛЬНО-ПСИХОЛОГІЧНОГО СПРЯМУВАННЯ	5	Залік
ВК3	НАВЧАЛЬНА ДИСЦИПЛІНА ПРАВОВОГО СПРЯМУВАННЯ	5	Залік
ВК4	МАЙНОР або ВІЛЬНИЙ МАЙНОР	5	Залік
ВК5	МАЙНОР або ВІЛЬНИЙ МАЙНОР	5	Залік
ВК6	МАЙНОР або ВІЛЬНИЙ МАЙНОР	5	Залік
ВК7	МАЙНОР або ВІЛЬНИЙ МАЙНОР	5	Залік
ЦИКЛ ПРОФЕСІЙНОЇ ПІДГОТОВКИ			
<i>ОБОВ'ЯЗКОВІ ОСВІТНІ КОМПОНЕНТИ</i>			
ОК6	ВИЩА МАТЕМАТИКА	5	Екзамен
ОК7	ЕКОНОМІЧНА ТЕОРІЯ	5	Екзамен
ОК8	ВСТУП ДО ФАХУ	3	Залік

OK9	ІНФОРМАТИКА	5	Залік
OK10	ТЕОРІЯ ЙМОВІРНОСТЕЙ ТА МАТЕМАТИЧНА СТАТИСТИКА	5	Екзамен
OK11	МІКРОЕКОНОМІКА	4	Залік
OK12	МАКРОЕКОНОМІКА	5	Екзамен
OK13	ДОСЛІДЖЕННЯ ОПЕРАЦІЙ І МЕТОДИ ОПТИМІЗАЦІЇ	5	Екзамен
OK14	СТАТИСТИКА	5	Екзамен
OK16	ЕКОНОМІКА ПІДПРИЄМСТВА	5	Екзамен
OK17	ЕКОНОМІКА ПІДПРИЄМСТВА II	5	Екзамен
OK18	ЕКОНОМЕТРИКА	5	Екзамен
OK19	МЕНЕДЖМЕНТ	4	Залік
OK20	МІЖНАРОДНА ЕКОНОМІКА	5	Екзамен
OK21	КУРСОВА РОБОТА: Економіка підприємства	1	Курсова робота
OK22	УПРАВЛІННЯ ПЕРСОНАЛОМ	5	Екзамен
OK23	ФІНАНСИ	4	Екзамен
OK24	МАРКЕТИНГ	4	Екзамен
OK25	ЕКОНОМІЧНИЙ ТА ФІНАНСОВИЙ АНАЛІЗ	8	Екзамен
OK26	ОРГАНІЗАЦІЯ ВИРОБНИЦТВА	4	Залік
OK27	КОМПЛЕКСНА КУРСОВА РОБОТА	3	Курсова робота
OK28	БУХГАЛТЕРСЬКИЙ ОБЛІК	4	Екзамен
OK29	ВИРОБНИЧА ПРАКТИКА	3	Звіт
OK30	СТРАТЕГІЯ ПІДПРИЄМСТВА	4	Залік
OK31	ІННОВАЦІЙНЕ ПІДПРИЄМНИЦТВО ТА УПРАВЛІННЯ START UP ПРОЄКТАМИ	6	Екзамен
OK32	ПЛАНУВАННЯ І КОНТРОЛЬ НА ПІДПРИЄМСТВІ	5	Екзамен
OK33	ІНОЗЕМНА МОВА АКАДЕМІЧНОЇ ТА ПРОФЕСІЙНОЇ КОМУНІКАЦІЇ	4	Залік
OK34	КУРСОВА РОБОТА: Планування і контроль на підприємстві	1	Курсова робота
OK35	КОМПЛЕКСНИЙ ТРЕНІНГ	3	Звіт
OK36	НАУКОВО-ДОСЛІДНА ПРАКТИКА	5	Звіт
OK37	ПЕРЕДДИПЛОМНА ПРАКТИКА	9	Звіт
OK38	КВАЛІФІКАЦІЙНА РОБОТА	13	Кваліфікаційна робота
<i>ВИБІРКОВІ ОСВІТНІ КОМПОНЕНТИ</i>			
ВК8	МЕЙДЖОР 1	5	Екзамен
ВК9	МЕЙДЖОР 2	5	Екзамен
ВК10	МЕЙДЖОР 3	5	Екзамен
ВК11	МЕЙДЖОР 4	5	Екзамен
ВК12	МЕЙДЖОР 5	5	Екзамен

4.2. ВИБІРКОВА СКЛАДОВА ОСВІТНЬО-ПРОФЕСІЙНОЇ ПРОГРАМИ

Вибіркова складова навчального плану першого (бакалаврського) рівня вищої освіти складається з: вибірових навчальних дисциплін за спрямуванням, майнора або вільних майнорів, мейджорів.

Здобувач вищої освіти обирає 1 майнор або 4 вільні майнори з загальноуніверситетського пулу дисциплін. Майнор, як правило, складається з 4 навчальних дисциплін. Обсяг кожної дисципліни майнора (вільного майнора) – 5 кредитів ЄКТС.

Як виняток, майнор може складатися з 2 навчальних дисциплін. Тоді, обсяг кожної дисципліни майнора – 10 кредитів ЄКТС. Дисципліни майнора (вільного майнора) викладаються по одній дисципліні в 3, 4, 5, 6 семестрах для здобувачів вищої освіти очної (денної) форми навчання. Формою підсумкового контролю дисциплін майнора (вільного майнора) є залік.

Здобувачеві вищої освіти пропонується обирати 1 дисципліну технологічного спрямування, 1 дисципліну соціально-психологічного спрямування, 1 дисципліну правового спрямування. Обсяг кожної вибіркової навчальної дисципліни за спрямуванням – 5 кредитів ЄКТС.

Формою підсумкового контролю за вибірковою навчальною дисципліною технологічного спрямування є залік; за вибірковою навчальною дисципліною соціально-психологічного спрямування – залік; за вибірковою навчальною дисципліною правового спрямування – залік.

Вибіркова навчальна дисципліна технологічного спрямування викладається на 1 курсі для здобувачів вищої освіти очної (денної) форми навчання. Семестр, у якому викладається дисципліна, визначається навчальним планом освітньої програми.

Вибіркова навчальна дисципліна соціально-психологічного та вибірковою навчальною правового спрямування викладається в 3 або 4, або 5, або 6 семестрі для здобувачів вищої освіти очної (денної) форми навчання. Семестр, у якому викладається дисципліна, визначається навчальним планом освітньої програми.

Обсяг вибіркової навчальної дисципліни мейджора – 5 кредитів ЄКТС. Формою підсумкового контролю дисциплін мейджорів є екзамен (іспит). Дисципліни мейджори викладаються в 5, 6, 7 семестрі для здобувачів вищої освіти очної (денної) форми навчання. Кількість дисциплін мейджорів, яка викладається в певному семестрі, визначається навчальним планом освітньої програми. Для здобувачів вищої освіти заочної форми навчання, семестр, у якому буде викладатися: дисципліни за спрямуванням, майнори (вільні майнори), мейджори – визначається навчальним планом освітньої програми.

4.3. СТРУКТУРНО-ЛОГІЧНА СХЕМА ПІДГОТОВКИ ЗДОБУВАЧІВ ВИЩОЇ ОСВІТИ ОП «ЕКОНОМІКА ПІДПРИЄМСТВА»

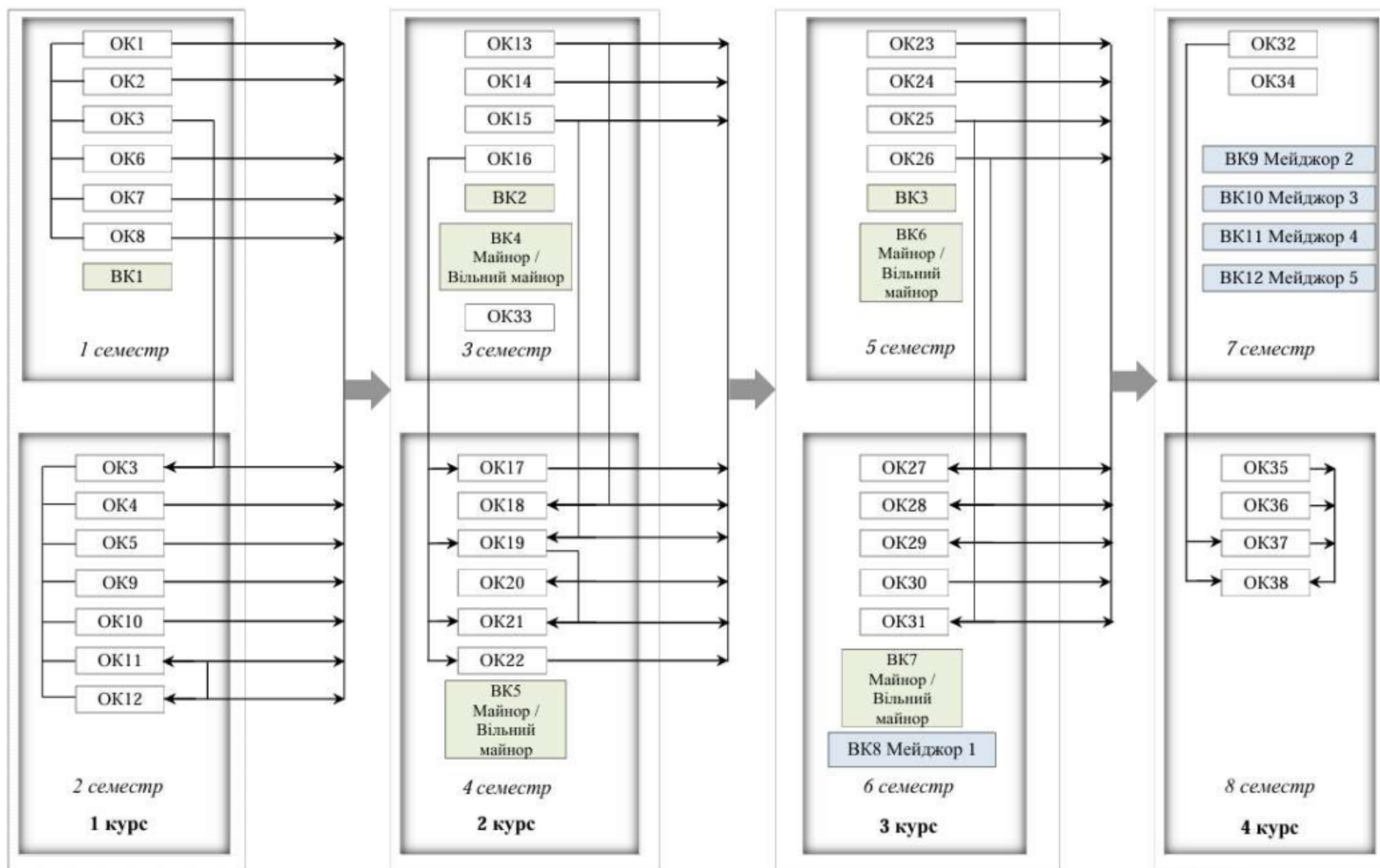

V. ФОРМИ АТЕСТАЦІЇ ЗДОБУВАЧІВ ВИЩОЇ ОСВІТИ

<p>Форми атестації здобувачів вищої освіти</p>	<p>Атестація здійснюється у формі публічного захисту кваліфікаційної роботи. Атестація здійснюється екзаменаційною комісією відповідно до вимог стандарту вищої освіти після виконання здобувачем вищої освіти навчального плану у формі публічного захисту кваліфікаційної роботи бакалавра за спеціальністю С1 Економіка та міжнародні економічні відносини (за спеціалізаціями) спеціалізація С1. 01 Економіка. До атестації допускаються здобувачі вищої освіти, які виконали всі вимоги освітньої програми та навчального плану.</p>
<p>Вимоги до кваліфікаційної роботи</p>	<p>ХНЕУ ім. С. Кузнеця розробляє та затверджує: Положення про атестацію здобувачів вищої освіти ХНЕУ ім. С. Кузнеця; Регламент перевірки на унікальність академічних текстів здобувачів вищої освіти та науково-педагогічних працівників ХНЕУ ім. С. Кузнеця навчально-методичним відділом. Кафедрою економіки підприємства та організації бізнесу затверджуються нормативи унікальності текстів кваліфікаційних робіт.</p> <p>Кваліфікаційна робота має передбачати розв'язання складного спеціалізованого завдання або практичної проблеми в економічній сфері із застосуванням теорій та методів економічної науки.</p> <p>Кваліфікаційна робота – це навчально-наукова робота здобувача вищої освіти, яка виконується на завершальному етапі здобуття кваліфікації бакалавра для встановлення відповідності отриманих здобувачами вищої освіти результатів навчання (компетентностей) вимогам стандартів вищої освіти.</p> <p>Вона є кваліфікаційним документом, на підставі якого Екзаменаційна комісія визначає рівень теоретичної підготовки випускника, його готовність до самостійної роботи за фахом і приймає рішення щодо присвоєння відповідної кваліфікації та видачі документа про вищу освіту.</p> <p>Атестація осіб, які здобувають ступінь бакалавра, здійснюється ЕК, до складу якої можуть включатися представники роботодавців та їх об'єднань. Атестація здійснюється відкрито і публічно.</p> <p>У кваліфікаційній роботі не може бути академічного плагіату, фальсифікації та списування.</p> <p>Кваліфікаційні роботи допущені до захисту на кафедрі мають бути підписані кваліфікованим електронним підписом здобувача вищої освіти, оприлюднені до їх захисту у машинозчитувальному форматі, на постійній основі, з наданням вільного доступу до них без проходження автентифікації та з дотриманням інших вимог, визначених законодавством, зокрема положенням про Національний репозитарій академічних текстів, затвердженим Кабінетом Міністрів України.</p>
<p>Вимоги до публічного захисту</p>	<p>У процесі публічного захисту кандидат на присвоєння бакалаврського ступеня повинен показати уміння чітко і впевнено викладати зміст проведених досліджень, аргументовано відповідати на запитання та вести дискусію. Доповідь здобувача вищої освіти повинна супроводжуватися презентаційними матеріалами, призначеними для загального перегляду. Ухвалення екзаменаційною комісією рішення про присудження ступеня бакалавра з економіки та видачу диплома бакалавра за результатами атестації здобувача вищої освіти оголошується після оформлення в установленому порядку протоколів засідань екзаменаційної комісії.</p>

VI. ВИМОГИ ДО НАЯВНОСТІ СИСТЕМИ ВНУТРІШНЬОГО ЗАБЕЗПЕЧЕННЯ ЯКОСТІ ВИЩОЇ ОСВІТИ

Вимоги до системи внутрішнього забезпечення якості в Університеті розроблені на підставі Європейських стандартів та рекомендацій щодо забезпечення якості вищої освіти (ESG), статті 16 Закону України «Про вищу освіту».

Політика щодо забезпечення якості вищої освіти	Основні принципи внутрішнього забезпечення якості освіти у ХНЕУ ім. С. Кузнеця: відповідальності; відповідності; адекватності; автономності; вимірюваності; академічної культури; відкритості. Основні процедури внутрішнього забезпечення якості освіти в ХНЕУ ім. С. Кузнеця: формалізація політики якості, стратегічних цілей, завдань постійного поліпшення якості; забезпечення публічності інформації про освітні програми, ступені вищої освіти та кваліфікації; забезпечення дотримання академічної доброчесності працівниками закладів вищої освіти та здобувачами вищої освіти; підготовка та проведення маркетингово-моніторингових та соціально-психологічних досліджень для визначення потреб ринку праці, вимог стейкхолдерів вищої освіти, якості надання освітніх послуг і задоволеності якістю освітньої діяльності та якістю освіти; залучення стейкхолдерів вищої освіти (здобувачів вищої освіти, роботодавців, представників академічної спільноти тощо) до прийняття рішень за напрямками внутрішнього забезпечення якості; зовнішнє оцінювання якості діяльності ХНЕУ ім. С. Кузнеця за результатами участі в національних та міжнародних рейтингах вищих навчальних закладів, виконання Ліцензійних вимог, акредитації. Напрями: розроблення, затвердження, моніторинг та періодичний перегляд освітніх програм; забезпечення підвищення кваліфікації педагогічних, наукових і науково-педагогічних працівників; забезпечення студентоцентрованого навчання, викладання та оцінювання здобувачів вищої освіти; забезпечення наявності необхідних ресурсів для організації освітнього процесу; забезпечення наявності інформаційних систем для ефективного управління освітнім процесом.
Забезпечення якості розроблення, затвердження, моніторингу, перегляду та оновлення освітніх програм	Моніторинг та періодичний перегляд освітніх програм здійснюється згідно з діючими нормативними актами в ХНЕУ ім. С. Кузнеця, затвердження, моніторингу, перегляду та оновлення освітніх програм Кузнеця. Перегляд освітніх програм здійснюється на основі аналізу задоволення освітніх потреб здобувачів вищої освіти: можливості побудови індивідуальної траєкторії навчання, дотримання академічних свобод в освітньому процесі, задоволеності якістю освітньої програми, тощо; роботодавців: якості формування загальних та фахових компетентностей, актуальних та соціальних навичок (soft skills); інших стейкхолдерів. Для перегляду освітніх програм використовуються: онлайн опитування, проведення дослідження фокус-групи, аналіз документів, аналіз ситуації, групою відповідно до вимог щодо структури та змісту освітньої програми. Періодичність перегляду освітніх програм здійснюється: а) щорічно за результатами моніторингу; б) після

	завершення освітньої програми здобувачами вищої освіти, в) в разі зміни законодавчої та нормативної бази.
Забезпечення зарахування, досягнення, визнання та атестація здобувачів	Оцінювання здобувачів вищої освіти є послідовним, прозорим та проводиться відповідно до встановлених в Університеті процедур згідно з нормативними актами. Щорічне оцінювання здобувачів освіти здійснюється відповідно до визначених освітньою програмою форм контролю; порядку оцінювання результатів навчання, що висвітлюється в робочих програмах навчальних дисциплін, робочих планах (технологічних картах) навчальних дисциплін, силабусах навчальних дисциплін; обліку результатів навчання, який ведеться з використанням інформаційного середовища Персональної навчальної системи (ПНС) Університету. Оцінювання здобувачів вищої освіти здійснюється на основі 100-бальної накопичувальної бально-рейтингової системи.
Забезпечення якості студенто-центрованого навчання, викладання та оцінювання	Планування, розподіл та надання навчальних ресурсів і забезпечення підтримки здобувачів вищої освіти враховують їх потреби та принципи студентоцентрованого навчання. Внутрішнє забезпечення якості вищої освіти гарантує, що всі необхідні ресурси відповідають цілям навчання, є загальнодоступними, а здобувачі вищої освіти поінформовані про їх наявність.
Забезпечення якості науково-педагогічних працівників	Щорічне рейтингове оцінювання діяльності науково-педагогічних працівників, кафедр і факультетів Університету здійснюється за рахунок використання механізмів оцінювання та самооцінювання результативності науково-педагогічної діяльності, її спрямованості на пріоритети розвитку національної системи вищої освіти, стратегії розвитку Університету, особистісного професійного розвитку науково-педагогічних працівників. Підсумки рейтингового оцінювання підводяться за результатами діяльності, досягнутими протягом календарного року. Оприлюднення результатів щорічного оцінювання науково-педагогічних працівників, кафедр та факультетів відбувається на засіданні вченої ради Університету.
Ресурсне забезпечення освітнього процесу (навчальні ресурси та підтримка здобувачів вищої освіти)	Заклад вищої освіти забезпечує освітній процес необхідними та доступними ресурсами (кадровими, методичними, матеріальними, інформаційними та ін.) та здійснює відповідну підтримку здобувачів вищої освіти. Організаційно-методична підтримка самостійної роботи здобувачів вищої освіти полягає у розробці методичних, дидактичних, інструктивних матеріалів, наданні можливості формувати, закріплювати, поглиблювати й систематизувати отримані під час аудиторних занять знання та вміння, здійснювати самопідготовку й самоконтроль опанування освітньої-професійної програми та реалізується через Персональну навчальну систему ХНЕУ ім. С. Кузнеця.
Інформаційне забезпечення (інформаційний менеджмент)	З метою управління освітнім процесом розроблено ефективну політику в сфері інформаційного менеджменту та відповідну інтегровану інформаційну систему управління освітнім процесом. Дана система передбачає автоматизацію основних функцій управління освітнім процесом, зокрема: забезпечення проведення

	вступної кампанії, планування та організацію освітнього процесу; доступ до навчальних ресурсів; облік та аналіз успішності здобувачів вищої освіти; адміністрування основних та допоміжних процесів забезпечення освітньої діяльності; управління кадрами та ін.
<p align="center">Публічність інформації про освітні програми, освітню, наукову діяльність</p>	<p>Достовірна, об'єктивна, актуальна, своєчасна та легкодоступна інформація за освітньо-професійною програмою публікується на сайті ХНЕУ ім. С. Кузнеця, включаючи програми для потенційних здобувачів вищої освіти, випускників, інших стейкхолдерів і громадськості. Публічною є інформація про освітню діяльність за спеціальністю, включаючи критерії відбору на навчання; заплановані результати навчання за цією програмою; процедури навчання, викладання та оцінювання, що використовуються тощо.</p>
<p align="center">Забезпечення академічної доброчесності</p>	<p>Забезпечення запобігання та виявлення академічного плагіату у наукових працях працівників закладу вищої освіти та здобувачів вищої освіти реалізується через політику, стандарти і процедури дотримання академічної доброчесності. Перевірка наукових праць науково-педагогічних працівників Університету та здобувачів вищої освіти здійснюється за допомогою інтернетсервісів на основі відкритих інтернет-ресурсів та системи StrikePlagiarism.com, що діє на підставі Ліцензійного Договору про надання права користування антиплагіатним програмним забезпеченням. Нормативними документами в ХНЕУ ім. С.Кузнеця щодо регламентації є такі документи: Кодекс академічної доброчесності; Кодекс професійної етики та організаційної культури працівників і здобувачів вищої освіти ХНЕУ ім. С. Кузнеця; Положення про комісію з питань академічної доброчесності ХНЕУ ім. С. Кузнеця; Політика використання штучного інтелекту в освітньому процесі та наукових дослідженнях. Використання ШІ-інструментів у навчанні та дослідженнях дозволене як допоміжний засіб за умови обов'язкового декларування їх застосування та критичної оцінки отриманих результатів. Неприйнятними є видавання ШІ-контенту за власний, використання ШІ під час контрольних заходів без дозволу, а також застосування ШІ для маніпуляцій та фальсифікацій. Кваліфікаційні роботи (дипломні роботи / проекти), підписуються кваліфікованим електронним підписом, оприлюднюються до їх захисту у машинозчитувальному форматі, на постійній основі, з наданням вільного доступу до них без проходження автентифікації та з дотриманням інших вимог.</p>

Пояснювальна записка

Матриця відповідності визначених Стандартом вищої освіти за спеціальністю 051 «Економіка» компетентностей дескрипторам НРК та матриця відповідності визначених Стандартом результатів навчання та компетентностей представлені в Таблицях 1 і 2.

Таблиця 1

Матриця відповідності визначених компетентностей дескрипторам НРК

Класифікація компетентностей за НРК	Знання	Уміння	Комунікація	Автономія та відповідальність
	Зн1 Концептуальні знання, набуті у процесі навчання та професійної діяльності, включаючи певні знання сучасних досягнень Зн2 Критичне осмислення основних теорій, принципів, методів і понять у навчанні та професійній діяльності	Ум1 Розв'язання складних непередбачуваних задач і проблем у спеціалізованих сферах професійної діяльності та/або навчання, що передбачає збирання та інтерпретацію інформації (даних), вибір методів та інструментальних засобів, застосування інноваційних підходів	К1 Донесення до фахівців і нефахівців інформації, ідей, проблем, рішень та власного досвіду в галузі професійної діяльності К2 Здатність ефективно формувати комунікаційну стратегію	АВ1 Управління комплексними діями або проектами, відповідальність за прийняття рішень у непередбачуваних умовах АВ2 Відповідальність за професійний розвиток окремих осіб та/або груп осіб здатність до подальшого навчання з високим рівнем автономності
Загальні компетентності				
ЗК1			К1, К2	АВ1
ЗК2	ЗН1, ЗН2		К1	
ЗК3	ЗН1, ЗН2	УМ1		
ЗК4	ЗН2	УМ1		АВ2
ЗК5	ЗН1		К1, К2	
ЗК6			К1, К2	
ЗК7		УМ1	К1	
ЗК8	ЗН1	УМ1		
ЗК9		УМ1		АВ1
ЗК10	ЗН2			
ЗК11	ЗН2	УМ1		АВ1
ЗК12			К1, К2	
ЗК13	ЗН2		К1	АВ1
ЗК14	ЗН2			АВ1
ЗК15	ЗН1	УМ1	К1	АВ1
Спеціальні (фахові) компетентності				
СК1	ЗН2	УМ1		
СК2			К2	
СК3		УМ1		
СК4	ЗН2		К2	
СК5	ЗН1	УМ1		
СК6		УМ1		
СК7			К1	АВ1
СК8				АВ1
СК9	ЗН1			
СК10		УМ1		АВ1
СК11	ЗН1		К1	
СК12			К1	АВ2
СК13		УМ1		
СК14	ЗН1, ЗН2	УМ1		
СК15	ЗН1, ЗН2	УМ1	К1	
СК16	ЗН1, ЗН2	УМ1		
СК17	ЗН1, ЗН2	УМ1		АВ1

Програмні результати навчання	ПК	Компетентності																																		
		Загальні компетентності															Спеціальні (фахові) компетентності																			
		ЗК1	ЗК2	ЗК3	ЗК4	ЗК5	ЗК6	ЗК7	ЗК8	ЗК9	ЗК10	ЗК11	ЗК12	ЗК13	ЗК14	ЗК15	СК1	СК2	СК3	СК4	СК5	СК6	СК7	СК8	СК9	СК10	СК11	СК12	СК13	СК14	СК15	СК16	СК17			
РН4. Розуміти принципи економічної науки, особливості функціонування економічних систем.	+	OK1 OK3 OK4		OK8 OK11 OK12 OK13 OK16 OK16 OK19 OK24 OK25 OK25 OK32 OK34	OK11 OK12 OK13 OK16 OK16 OK19 OK24 OK25 OK25 OK32 OK34		OK2 OK31										OK8 OK9 OK11 OK12 OK19 OK22		OK8 OK25		OK8 OK11 OK12 OK19 OK25 OK34	OK6 OK10 OK12 OK25											OK8 OK11 OK12 OK16 OK20 OK22 OK24 OK27 OK28 OK29 OK34 OK36 OK37	OK22 OK25 OK20 OK28 OK29 OK34	OK16 OK24 OK29 OK37	OK24 OK28 OK29 OK33 OK37
РН 5. Застосовувати аналітичний та методичний інструментарій для обґрунтування пропозицій та прийняття управлінських рішень різними економічними агентами (індивідуумами, домогосподарствами, підприємствами та органами державної влади).	+	OK1 OK3 OK4	OK1 OK3 OK4 OK5			OK1 OK31			OK16 OK18 OK21 OK25 OK28		OK1 OK18 OK25 OK30 OK34		OK21 OK27 OK34 OK37 OK38			OK16 OK21 OK25 OK32 OK34						OK16 OK21 OK22										OK11 OK8 OK16 OK11 OK18 OK12 OK19 OK16 OK22 OK23 OK24 OK25 OK34				OK25 OK29 OK30 OK33 OK32 OK37
РН6. Використовувати професійну аргументацію для донесення інформації, ідей, проблем та способів їх вирішення до фахівців і нефаківців у сфері економічної діяльності.	+		OK1 OK3 OK4 OK5	OK8 OK11 OK12 OK13 OK16 OK16 OK19 OK24 OK25 OK25 OK32 OK34	OK11 OK12 OK13 OK16 OK16 OK19 OK24 OK25 OK25 OK32 OK34	OK1			OK16 OK18 OK21 OK25 OK28	OK4			OK8 OK37		OK8 OK9 OK11 OK12 OK19 OK22	OK16 OK21 OK25 OK32 OK34						OK6 OK7 OK10 OK14 OK34								OK14 OK16 OK21 OK22 OK24 OK27 OK28 OK32 OK36	OK8 OK11 OK12 OK16 OK22 OK23 OK24 OK25 OK34				OK25 OK29 OK30 OK33 OK32 OK37	





Програмні результати навчання	ПК	Компетентності																																									
		Загальні компетентності															Спеціальні (фахові) компетентності																										
		ЗК1	ЗК2	ЗК3	ЗК4	ЗК5	ЗК6	ЗК7	ЗК8	ЗК9	ЗК10	ЗК11	ЗК12	ЗК13	ЗК14	ЗК15	СК1	СК2	СК3	СК4	СК5	СК6	СК7	СК8	СК9	СК10	СК11	СК12	СК13	СК14	СК15	СК16	СК17										
PH11. Вміти аналізувати процеси державного та ринкового регулювання соціально-економічних і трудових відносин.	+	OK1 OK3 OK4					OK2 OK31		OK7 OK8 OK11 OK12 OK14 OK16 OK17 OK18 OK20 OK24 OK25 OK28 OK32 OK34 OK35		OK4		OK1 OK18 OK25 OK30 OK34					OK16 OK21 OK25 OK32 OK24 OK34			OK8 OK11 OK12 OK19 OK25 OK34			OK16 OK21 OK25 OK22 OK30	OK10 OK12 OK16 OK25 OK21 OK30	OK14 OK16 OK21 OK22 OK24 OK27 OK28 OK32 OK36								OK22 OK25 OK30									
PH12. Застосовувати набуті теоретичні знання для розв'язання практичних завдань та змістовно інтерпретувати отримані результати.	+		OK1 OK3 OK4 OK5		OK11 OK12 OK13 OK16 OK24 OK25 OK32 OK34				OK16 OK18 OK21 OK25 OK28	OK4	OK8 OK11 OK12 OK25 OK14 OK16 OK18 OK19 OK20 OK21 OK24 OK25 OK29 OK32 OK33 OK34 OK37	OK1 OK18 OK25 OK30 OK34		OK21 OK27 OK34 OK37 OK38			OK16 OK21 OK25 OK32 OK24 OK34																		OK11 OK16 OK18 OK19 OK16 OK22 OK23 OK24 OK25 OK34	OK8 OK11 OK12 OK16 OK22 OK23 OK24 OK25 OK34			OK22 OK25 OK30				
PH13. Ідентифікувати джерела та розуміти методологію визначення і методи отримання соціально-економічних даних, збирати та аналізувати необхідну інформацію, розраховувати економічні та соціальні показники.	+				OK11 OK12 OK13 OK16 OK24 OK25 OK32 OK34	OK1	OK1 OK7 OK8 OK25 OK34	OK7 OK8 OK11 OK12 OK14 OK16 OK17 OK18 OK20 OK24 OK25 OK28 OK32 OK34 OK35						OK21 OK27 OK34 OK37 OK38				OK6 OK8 OK10 OK11 OK12 OK17 OK19 OK22 OK24			OK6 OK7 OK10 OK14 OK34	OK16 OK21 OK22	OK14 OK16 OK21 OK22 OK24 OK27 OK28 OK32 OK36												OK8 OK11 OK12 OK16 OK20 OK22 OK24 OK27 OK28 OK29 OK34 OK36 OK37								

Програмні результати навчання	ПК	Компетентності																														
		Загальні компетентності													Спеціальні (фахові) компетентності																	
		ЗК1	ЗК2	ЗК3	ЗК4	ЗК5	ЗК6	ЗК7	ЗК8	ЗК9	ЗК10	ЗК11	ЗК12	ЗК13	ЗК14	ЗК15	СК1	СК2	СК3	СК4	СК5	СК6	СК7	СК8	СК9	СК10	СК11	СК12	СК13	СК14	СК15	СК16
PH17. Виконувати міждисциплінарний аналіз соціально-економічних явищ і проблем в одній або декількох професійних сферах з врахуванням ризиків та можливих соціально-економічних наслідків.	+		OK1 OK3 OK4 OK5				OK2 OK31	OK7 OK8 OK11 OK12 OK14 OK16 OK17 OK18 OK20 OK24 OK25 OK28 OK32 OK34 OK35				OK1 OK18 OK25 OK30 OK34				OK8 OK9 OK11 OK12 OK19 OK22				OK6 OK8 OK10 OK11 OK12 OK17 OK19 OK22 OK24				OK10 OK12 OK16 OK25 OK21 OK30 OK22 OK24 OK27 OK28 OK32 OK36					OK22 OK25 OK30 OK27 OK32 OK34	OK16 OK28 OK29 OK33 OK37	OK24 OK28 OK29 OK33 OK37	OK25 OK29 OK30 OK32 OK37
PH18. Використовувати нормативні та правові акти, що регламентують професійну діяльність.	+		OK1 OK3 OK4 OK5						OK16 OK18 OK21 OK25 OK28		OK1 OK18 OK25 OK30 OK34					OK16 OK21 OK25 OK32 OK24 OK34								OK14 OK16 OK21 OK22 OK24 OK27 OK28 OK32 OK36				OK22 OK25 OK30 OK27 OK29 OK34	OK16 OK20 OK24 OK27 OK29 OK34	OK25 OK29 OK30 OK32 OK37		
PH19. Використовувати інформаційні та комунікаційні технології для вирішення соціально-економічних завдань, підготовки та представлення аналітичних звітів.	+	OK1 OK3 OK4				OK1	OK2 OK31	OK1 OK7 OK8 OK11 OK12 OK14 OK16 OK17 OK18 OK20 OK24 OK25 OK28 OK32 OK34 OK35												OK6 OK10 OK12 OK25	OK6 OK7 OK10 OK14 OK34			OK14 OK16 OK21 OK22 OK24 OK27 OK28 OK32 OK36								
PH20. Оволодіти навичками усної та письмової професійної комунікації державною та іноземною мовами.	+					OK1	OK2 OK31			OK4		OK1 OK18 OK25 OK30 OK34								OK8 OK11 OK12 OK19 OK25 OK34	OK6 OK7 OK10 OK14 OK34						OK22 OK25 OK30					

Програмні результати навчання	ПК	Компетентності																																		
		Загальні компетентності													Спеціальні (фахові) компетентності																					
		ЗК1	ЗК2	ЗК3	ЗК4	ЗК5	ЗК6	ЗК7	ЗК8	ЗК9	ЗК10	ЗК11	ЗК12	ЗК13	ЗК14	ЗК15	СК1	СК2	СК3	СК4	СК5	СК6	СК7	СК8	СК9	СК10	СК11	СК12	СК13	СК14	СК15	СК16	СК17			
PH21. Вміти абстрактно мислити, застосовувати аналіз та синтез для виявлення ключових характеристик економічних систем різного рівня, а також особливостей поведінки їх суб'єктів.	+	OK1 OK3 OK4		OK8 OK11 OK12 OK16 OK19 OK25					OK7 OK8 OK11 OK12 OK14 OK16 OK17 OK18 OK20 OK24 OK25 OK28 OK32 OK34 OK35	OK4						OK8 OK9 OK11 OK12 OK19 OK22				OK6 OK8 OK10 OK11 OK12 OK17 OK19 OK22 OK24				OK16 OK21 OK22	OK10 OK12 OK25 OK30		OK11 OK16 OK18 OK19	OK8 OK11 OK12 OK16		OK22 OK25 OK30	OK16 OK20 OK24 OK27 OK29 OK34	OK24 OK28 OK32 OK37	OK25 OK29 OK33 OK37			
PH22. Демонструвати гнучкість та адаптивність у нових ситуаціях, у роботі із новими об'єктами, та у невизначених умовах.	+		OK1 OK3 OK4 OK5					OK15 OK16 OK18 OK21 OK25 OK28			OK1 OK15 OK18 OK25 OK30 OK34															OK11 OK16 OK18 OK19	OK8 OK11 OK12 OK16 OK22 OK23 OK24 OK25 OK34	OK8 OK11 OK12 OK16 OK20 OK22 OK24 OK27 OK28 OK29 OK34 OK37	OK22 OK25 OK30							
PH23. Показувати навички самостійної роботи, демонструвати критичне, креативне, самокритичне мислення.	+		OK1 OK3 OK4 OK5	OK8 OK11 OK12 OK16 OK19 OK25					OK4 OK15	OK8 OK11 OK12 OK14 OK16 OK18 OK19 OK20 OK21 OK24 OK25 OK29 OK32 OK33 OK34 OK37	OK4	OK21 OK27 OK34 OK37 OK38						OK6 OK8 OK10 OK11 OK12 OK17 OK19 OK22 OK24								OK8 OK11 OK12 OK16 OK22 OK23 OK24 OK25 OK34			OK16 OK20 OK24 OK27 OK29 OK34	OK24 OK28 OK29 OK32 OK37	OK25 OK29 OK30 OK33 OK37					

Програмні результати навчання	Компетентності																																						
	ПК	Загальні компетентності														Спеціальні (фахові) компетентності																							
		ЗК1	ЗК2	ЗК3	ЗК4	ЗК5	ЗК6	ЗК7	ЗК8	ЗК9	ЗК10	ЗК11	ЗК12	ЗК13	ЗК14	ЗК15	СК1	СК2	СК3	СК4	СК5	СК6	СК7	СК8	СК9	СК10	СК11	СК12	СК13	СК14	СК15	СК16	СК17						
PH24. Демонструвати здатність діяти соціально відповідально та свідомо на основі етичних принципів, цінувати та поважати культурне різноманіття, індивідуальні відмінності людей.	+	OK1 OK3 OK4	OK1 OK3 OK4 OK5							OK4	OK8 OK11 OK12 OK14 OK16 OK18 OK19 OK20 OK21 OK24 OK25 OK29 OK32 OK33 OK34 OK37	OK1 OK18 OK25 OK30 OK34	OK4 OK37								OK8 OK11 OK12 OK19 OK25 OK34					OK16 OK21 OK22								OK22 OK25 OK30					
PH25. Вміти координувати дії та контролювати процес формування й використання всіх видів ресурсів та організаційно-виробничий процес на підприємстві за різними сферами діяльності: із застосуванням цифрових інструментів та платформ, що необхідні у зборі, аналізі та використанні даних для прийняття управлінських рішень.																																			OK26			OK16 OK20 OK24 OK27 OK26 OK29 OK34	
PH26. Оцінювати вплив чинників бізнес-середовища та здійснювати стратегічне планування діяльності підприємств.																																					OK16 OK24 OK20 OK28 OK24 OK29 OK27 OK32 OK29 OK33 OK34 OK37		

ЛИСТ ПОГОДЖЕННЯ
Освітньо-професійної програми «Економіка підприємства»

Назва структурного / функціонального підрозділу / посадова особа	Підпис
1. Навчально-методичний відділ	
2. Відділ забезпечення якості освіти	
3. Завідувач випускової кафедри	
4. Проректор з навчально-методичної роботи	

У К Р А Ї Н А
ТОВАРИСТВО З ОБМЕЖЕНОЮ ВІДПОВІДАЛЬНІСТЮ
Агрофірма імені Гагаріна

63440, с. Шелудьківка, Чугуївського району Харківської області, тел. (05747) 3-07-05
Ідентифікаційний код 30614605, індивідуальний податковий № 306146020094,
e-mail: agrogagarin@gmail.com

вих. № 85

від « 22 » червня 2026 р.

РЕЦЕНЗІЯ

на освітньо-професійну програму «Економіка підприємства»
першого (бакалаврського) рівня вищої освіти
за спеціальністю С1 Економіка та міжнародні економічні відносини
(за спеціалізацією С1.01 Економіка)

У сучасних умовах розвитку економіки України, що характеризуються високим рівнем конкуренції, нестабільністю зовнішнього середовища та необхідністю швидкої адаптації підприємств до ринкових змін, особливого значення набуває підготовка фахівців, здатних забезпечувати ефективне функціонування суб'єктів господарювання. Саме тому підготовка бакалаврів за освітньо-професійною програмою «Економіка підприємства» є актуальною та відповідає сучасним потребам ринку праці.

Освітньо-професійну програму «Економіка підприємства» розроблено відповідно до Стандарту вищої освіти за спеціальністю 051 «Економіка» галузі знань 05 «Соціальні та поведінкові науки» для першого (бакалаврського) рівня вищої освіти та спрямована на формування у здобувачів комплексних знань і практичних навичок у сфері економіки, управління ресурсами підприємства, аналізу господарської діяльності, стратегічного планування та оцінювання ефективності управлінських рішень.

Структура програми є логічною та послідовною, що забезпечується раціональним поєднанням освітніх компонентів, представлених у структурно-логічній схемі. Перелік дисциплін, їх зміст та обсяг відповідають сучасним вимогам до професійної підготовки економістів та враховують актуальні тенденції розвитку бізнес-середовища. Навчальний план поєднує обов'язкові та вибіркові компоненти, що дозволяє здобувачам формувати індивідуальну освітню траєкторію та розвивати професійні компетентності відповідно до власних інтересів і потреб ринку праці.

Особливої уваги заслуговує практична спрямованість програми, яка забезпечує формування навичок аналізу економічних процесів, обґрунтування управлінських рішень, планування діяльності підприємства та оцінювання його конкурентних позицій. Це сприяє підготовці конкурентоспроможних фахівців, здатних ефективно працювати в сучасних умовах господарювання.

Таким чином, освітньо-професійна програма «Економіка підприємства» має належне методичне, структурне та змістове наповнення, відповідає сучасним вимогам до підготовки фахівців економічного профілю та може бути рекомендована до впровадження в освітній процес за спеціальністю С1 Економіка та міжнародні економічні відносини (спеціалізація С1.01 Економіка).

Генеральний директор



Анатолій ГАЦЬКО

РЕЦЕНЗІЯ

на освітньо-професійну програму «Економіка підприємства»
першого (бакалаврського) рівня вищої освіти
за спеціальністю С1 Економіка та міжнародні економічні відносини
(за спеціалізацією С1.01 Економіка)

Освітньо-професійна програма (ОПП) «Економіка підприємства» за спеціальністю С1 Економіка та міжнародні економічні відносини (спеціалізація С1.01 Економіка) першого (бакалаврського) рівня вищої освіти розроблена науково-педагогічними працівниками Харківського національного економічного університету імені Семена Кузнеця відповідно до вимог Стандарту вищої освіти за спеціальністю 051 «Економіка» галузі знань 05 «Соціальні та поведінкові науки», із врахуванням кращих світових практик підготовки фахівців економічного профілю, а також рекомендацій і пропозицій стейкхолдерів та інших зацікавлених сторін.

Актуальність цієї освітньо-професійної програми зумовлена зростаючою потребою у підготовці фахівців нового покоління, які здатні ефективно управляти економічними системами різного рівня, адаптуватися до кризових умов та забезпечувати стійкий розвиток підприємств. Сучасний економіст повинен володіти не лише професійними знаннями та інструментами управлінської діяльності, але й мати стратегічне бачення, глибоке розуміння економічних трансформацій, аналітичні здібності та здатність генерувати нестандартні рішення для подолання складних економічних викликів. Саме формуванню таких компетентностей сприяє багатопрофільна фундаментальна економічна підготовка, яка передбачена в межах ОПП «Економіка підприємства».

Програма містить чітко визначені цілі, завдання, зміст підготовки, перелік загальних і фахових компетентностей, а також програмні результати навчання. Їх досягнення забезпечується через вивчення обов'язкових і вибіркових освітніх компонентів, виконання курсових проєктів, проходження виробничої, науково-дослідної та переддипломної практики, а також підготовку кваліфікаційної роботи. Логіка побудови навчального процесу, послідовність опанування дисциплін та календарний графік повністю відповідають структурно-логічній схемі підготовки здобувачів першого (бакалаврського) рівня та орієнтовані на відповідність сучасним потребам роботодавців.

Суттєвою перевагою ОПП є гармонійне поєднання економічної, цифрової та мовної підготовки, що сприяє формуванню конкурентоспроможного фахівця, затребуваного на сучасному ринку праці навіть в умовах економічної нестабільності.

Загалом освітньо-професійна програма «Економіка підприємства» є актуальною, змістовно наповненою, логічно структурованою та розробленою на високому науково-методичному рівні. Вона враховує сучасні тенденції розвитку економіки, вимоги ринку праці, традиції класичної економічної

освіти та напрями реформування вищої освіти, що дає підстави рекомендувати її до впровадження в освітній процес за спеціальністю С1 Економіка та міжнародні економічні відносини, спеціалізація С1.01 Економіка на першому (бакалаврському) рівні вищої освіти.

Рецензент:

доктор економічних наук, професор
завідувач кафедри маркетингу,
підприємництва і торгівлі,

Одеський національний
технологічний університет

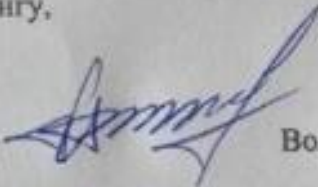

Володимир ЛАГОДІЄНКО

