

**МІНІСТЕРСТВО ОСВІТИ І НАУКИ УКРАЇНИ
ХАРКІВСЬКИЙ НАЦІОНАЛЬНИЙ ЕКОНОМІЧНИЙ УНІВЕРСИТЕТ
ІМЕНІ СЕМЕНА КУЗНЕЦЯ**

УХВАЛЕНО
Рішенням Вченої ради
Харківського національного
економічного університету
імені Семена Кузнеця
від 24.06.2026 р. протокол № 8

ВВЕДЕНО В ДІЮ
Наказом ректора Харківського
національного економічного університету
імені Семена Кузнеця
від 24.06.2026 р. № 197



Тетяна ШТАЛЬ

**ОСВІТНЬО-ПРОФЕСІЙНА ПРОГРАМА
«ЕКОНОМІКА»**

РІВЕНЬ ВИЩОЇ ОСВІТИ	Перший (бакалаврський)
СТУПІНЬ ВИЩОЇ ОСВІТИ	Бакалавр
ГАЛУЗЬ ЗНАНЬ	С Соціальні науки, журналістика, інформація та міжнародні відносини
СПЕЦІАЛЬНІСТЬ	С1 Економіка та міжнародні економічні відносини (за спеціалізаціями)

Харків, 2026

ПРЕАМБУЛА

Робоча група освітньо-професійної програми «Економіка»:

Черноіванова Ганна Степанівна, професор кафедри економіки підприємства та організації бізнесу, доктор економічних наук, професор, гарант освітньої програми;

Власенко Тетяна Анатоліївна, завідувач кафедри економіки підприємства та організації бізнесу, доктор економічних наук, професор.

Ревенко Олена Вікторівна, доцент кафедри економіки підприємства та організації бізнесу, кандидат економічних наук, доцент.

Ушкальов Володимир Васильович, доцент кафедри економіки підприємства та організації бізнесу, кандидат економічних наук, доцент.

Андрієнко Анна Денисівна, здобувач вищої освіти.

Казак Анна Володимирівна, головний бухгалтер ТОВ «Меблева фабрика «Константа».

Розглянуто на засіданні кафедри економіки підприємства та організації бізнесу, протокол № 22 від 25.05.2026 року.

Розглянуто вченою радою навчально-наукового інституту економіки і права, протокол № 10 від 22.06.2026 року.

ОП розроблена/оновлена на підставі:

1. Законодавчих та нормативних актів: Законів України «Про освіту», «Про вищу освіту», Національної рамки кваліфікації, Національного класифікатору України.

2. Стандарту вищої освіти за спеціальністю 051 «Економіка» галузі знань 05 «Соціальні та поведінкові науки» для першого (бакалаврського) рівня вищої освіти, затвердженого наказом Міністерства освіти і науки України від 13.11.20218 р. № 1244. Наказу Міністерства освіти і науки України від 13.06.2024 р. № 842 «Про внесення змін до деяких стандартів вищої освіти».

3*На виконання Закону України «Про основи національного спротиву» від 16.07.2021 р. № 1702-ІХ.

4. Аналізу ринку праці, з урахуванням регіонального контексту.

5. Вивчення вітчизняного та зарубіжного досвіду.

6. Пропозицій роботодавців.

7. Рекомендації після процедур внутрішнього та зовнішнього оцінювання ОП (акредитація НАЗЯВО, міжнародними інституціями, сертифікації та інші).

Рецензії-відгуки зовнішніх стейкхолдерів (додаються).

I. ЗАГАЛЬНА ХАРАКТЕРИСТИКА

Рівень вищої освіти	Перший (бакалаврський) рівень
Ступінь вищої освіти	Бакалавр
Галузі знань	С Соціальні науки, журналістика, інформація та міжнародні відносини
Спеціальності	С1 Економіка та міжнародні економічні відносини (за спеціалізаціями)
Спеціалізація	С1. 01 Економіка
Освітня програма	Економіка / Economics
Форми здобуття освіти, обсяг освітньої програми в кредитах ЄКТС та розрахункові строки виконання освітньої програми	На базі повної загальної середньої освіти: очна (денна) форма – 240 кредитів, 3 роки 10 місяців; заочна форма – 240 кредитів, 3 роки 10 місяців
Наявність акредитації	Сертифікат про акредитацію спеціальності МОНУ серія УД 21019369, дійсний до 01.07.2028 р.
Мови навчання / оцінювання	українська
Структурний підрозділ відповідальний за ОП	Кафедра економіки підприємства та організації бізнесу http://www.kafepm.hneu.edu.ua/
Вимоги до зарахування	Вступ на перший (бакалаврський) рівень вищої освіти здійснюється відповідно до Правил прийому та Порядку прийому на навчання для здобуття вищої освіти. Правила та строки прийому на навчання розміщені на сайті ХНЕУ ім. С. Кузнеця за посиланням https://pk.hneu.edu.ua/normatyvni-dokumenty/ Для успішного засвоєння освітньої програми бакалавра вступники повинні мати повну загальну середню освіту та прагнення оволодіти знаннями в галузі соціальні науки, журналістика, інформація та міжнародні відносини за спеціальністю економіка та міжнародні економічні відносини (за спеціалізаціями), спеціалізація економіка.
Обмеження щодо форм навчання	Обмеження відсутні
Освітня кваліфікація	Бакалавр з економіки
Кваліфікація професійна	–
Кваліфікація в дипломі	Ступінь вищої освіти «Бакалавр». Спеціальність С1 «Економіка та міжнародні економічні відносини (за спеціалізаціями)». Спеціалізація С1. 01 Економіка. Освітньо-професійна програма «Економіка».
Мета освітньої програми	Підготовка фахівців, які володіють сучасним економічним мисленням, критичним аналізом, кількісними та цифровими інструментами, здатні досліджувати функціонування підприємств, регіонів і соціально-економічних систем, здійснювати економічний аналіз, прогнозування, стратегічне обґрунтування рішень та розв'язувати прикладні економічні завдання в умовах невизначеності.
Фокус та особливості (унікальність) програми	Практико-орієнтована освітньо-професійна програма, що поєднує фундаментальну економічну підготовку, кількісно-аналітичний інструментарій і прикладні дисципліни з

	<p>економіки підприємства, регіональної економіки, економічного аналізу, прогнозування соціально-економічних процесів, конкурентних стратегій розвитку, сталого розвитку, цифрової економіки та економічної поведінки.</p> <p>Особливість програми полягає в інтеграції мікро-, мезо- та прикладного управлінського рівнів аналізу, використанні економіко-математичних методів, курсів з аналізу й прогнозування, а також у поєднанні курсових робіт, практик, комплексного тренінгу та вибіркової траєкторії через майнори і мейджори.</p> <p>Залучення представників бізнесу та практиків до реалізації навчання за освітньою програмою.</p> <p>Ключові слова: економіка підприємства, регіональна економіка, економічний аналіз, прогнозування, конкурентні стратегії, сталий розвиток, цифрова економіка, економічна поведінка.</p>
Опис предметної області	<p>Об'єкт вивчення: закономірності функціонування та розвитку економічних систем різних рівнів, діяльності суб'єктів господарювання та регіональних економічних систем, економічної поведінки економічних агентів, а також процесів аналізу, прогнозування, стратегування та регулювання соціально-економічного розвитку.</p> <p>Цілі навчання: підготовка фахівців, які володіють сучасним економічним мисленням, теоретичними знаннями, аналітичними, прогностичними та практичними навичками, необхідними для розв'язання завдань у сфері економіки, управління розвитком підприємств і соціально-економічних систем.</p> <p>Теоретичний зміст предметної області: поняття, категорії, концепції, принципи економічних наук.</p> <p>Методи, методики та технології: загальнонаукові методи пізнання, статистичні, економіко-математичні та економетричні методи, методи дослідження операцій, оптимізації, економічного аналізу, прогнозування соціально-економічних процесів, інформаційно-комунікаційні технології, цифрові інструменти збору, обробки, аналізу та візуалізації даних.</p> <p>Інструментарій та обладнання: сучасне інформаційно-комунікаційне обладнання, інформаційні системи, цифрові платформи, програмні продукти та аналітичні сервіси, що застосовуються в економічній, управлінській та дослідницькій діяльності.</p>
Академічна мобільність	<p>Реалізується відповідно до чинних угод університету та програм академічної мобільності. Здобувачі можуть брати участь у внутрішній і міжнародній академічній мобільності з перерахуванням результатів навчання відповідно до принципів ЄКТС та внутрішніх положень університету.</p>
Академічні права	<p>Можливість продовжувати освіту за другим (магістерським) рівнем вищої освіти. Набуття додаткових кваліфікацій в системі післядипломної освіти.</p>
Працевлаштування випускників	<p>Фахівці згідно з чинною редакцією Національного класифікатора України: Класифікатор професій (ДК 003:2010) а саме: 1312 Керівники малих підприємств без</p>

	<p>апарату управління в промисловості; 2414.2 Аналітик з питань фінансово-економічної безпеки; 2419.2 Економіст із збуту; Інженер з організації керування виробництвом ; Консультант з ефективності підприємництва; Консультант з раціоналізації виробництва; Фахівець з ефективності підприємництва; 2441.2 Економіст; Економіст з бухгалтерського обліку та аналізу господарської діяльності; Економіст з договірних та претензійних робіт; Економіст з матеріально-технічного забезпечення; Економіст з планування; Економіст з фінансової роботи; Економіст із ціноутворення; Економічний радник; Консультант з економічних питань; Оглядач з економічних питань; 2447.2 Фахівець з управління проєктами та програмами у сфері матеріального (нематеріального) виробництва; 3436.1 Помічник керівника підприємства (установи, організації); 3436.2 Помічник керівника виробничого підрозділу; Помічник керівника іншого основного підрозділу; 3436.3 Помічники керівників малих підприємств без апарату управління.</p>
Силабуси освітніх компонентів	https://hneu.edu.ua/informatsijnyj-paket-bakalavr-ekonomika-2026

II – ПЕРЕЛІК КОМПЕТЕНТНОСТЕЙ ВИПУСКНИКА

Інтегральна компетентність	Здатність розв'язувати складні спеціалізовані задачі та практичні проблеми в економічній сфері, які характеризуються комплексністю та невизначеністю умов, що передбачає застосування теорій та методів економічної науки.
Загальні компетентності	<p>ЗК1. Здатність реалізувати свої права і обов'язки як члена суспільства, усвідомлювати цінності громадянського (демократичного) суспільства та необхідність його сталого розвитку, верховенства права, прав і свобод людини і громадянина в Україні.</p> <p>ЗК2. Здатність зберігати моральні, культурні, наукові цінності та примножувати досягнення суспільства на основі розуміння історії та закономірностей розвитку предметної області, її місця у загальній системі знань про природу і суспільство та у розвитку суспільства, техніки і технологій, використовувати різні види та форми рухової активності для активного відпочинку та ведення здорового способу життя.</p> <p>ЗК3. Здатність до абстрактного мислення, аналізу та синтезу.</p> <p>ЗК4. Здатність застосовувати знання у практичних ситуаціях.</p> <p>ЗК5. Здатність спілкуватися державною мовою як усно, так і письмово.</p> <p>ЗК6. Здатність спілкуватися іноземною мовою.</p> <p>ЗК7. Навички використання інформаційних і комунікаційних технологій.</p> <p>ЗК8. Здатність до пошуку, оброблення та аналізу інформації з різних джерел.</p> <p>ЗК9. Здатність до адаптації та дій в новій ситуації.</p> <p>ЗК10. Здатність бути критичним і самокритичним.</p> <p>ЗК11. Здатність приймати обґрунтовані рішення.</p> <p>ЗК12. Навички міжособистісної взаємодії.</p>

	<p>ЗК13. Здатність діяти соціально відповідально та свідомо.</p> <p>ЗК14. Здатність ухвалювати рішення та діяти, дотримуючись принципу неприпустимості корупції та будь-яких проявів недоброчесності.</p> <p>ЗК15. Здатність виконувати конституційний обов'язок щодо захисту Вітчизни, незалежності та територіальної цілісності України.</p>
<p>Спеціальні (фахові, предметні) компетентності</p>	<p>СК1. Здатність виявляти знання та розуміння проблем предметної області, основ функціонування сучасної економіки на мікро-, мезо-, макро- та міжнародному рівнях.</p> <p>СК2. Здатність здійснювати професійну діяльність у відповідності з чинними нормативними та правовими актами.</p> <p>СК3. Розуміння особливостей провідних наукових шкіл та напрямів економічної науки.</p> <p>СК4. Здатність пояснювати економічні та соціальні процеси і явища на основі теоретичних моделей, аналізувати і змістовно інтерпретувати отримані результати.</p> <p>СК5. Розуміння особливостей сучасної світової та національної економіки, їх інституційної структури, обґрунтування напрямів соціальної, економічної та зовнішньоекономічної політики держави.</p> <p>СК6. Здатність застосовувати економіко-математичні методи та моделі для вирішення економічних задач.</p> <p>СК7. Здатність застосовувати комп'ютерні технології та програмне забезпечення з обробки даних для вирішення економічних завдань, аналізу інформації та підготовки аналітичних звітів.</p> <p>СК8. Здатність аналізувати та розв'язувати завдання у сфері економічних та соціально-трудоових відносин.</p> <p>СК9. Здатність прогнозувати на основі стандартних теоретичних та економетричних моделей соціально-економічні процеси.</p> <p>СК10. Здатність використовувати сучасні джерела економічної, соціальної, управлінської, облікової інформації для складання службових документів та аналітичних звітів.</p> <p>СК11. Здатність обґрунтовувати економічні рішення на основі розуміння закономірностей економічних систем і процесів та із застосуванням сучасного методичного інструментарію.</p> <p>СК12. Здатність самостійно виявляти проблеми економічного характеру при аналізі конкретних ситуацій, пропонувати способи їх вирішення.</p> <p>СК13. Здатність проводити економічний аналіз функціонування та розвитку суб'єктів господарювання, оцінку їх конкурентоспроможності.</p> <p>СК14. Здатність поглиблено аналізувати проблеми і явища в одній або декількох професійних сферах з врахуванням економічних ризиків та можливих соціально-економічних наслідків.</p> <p>СК15. Здатність здійснювати комплексний аналіз соціально-економічних процесів і розвитку суб'єктів господарювання та регіональних економічних систем, визначати ключові фактори, показники результативності,</p>

	<p>конкурентоспроможності й розвитку.</p> <p>СК16. Здатність оцінювати вплив внутрішніх і зовнішніх чинників на розвиток суб'єктів господарювання, галузей і регіонів та розробляти й обґрунтовувати стратегії їх розвитку з урахуванням принципів сталого розвитку.</p> <p>СК17. Здатність прогнозувати соціально-економічні процеси та розробляти й обґрунтовувати управлінські рішення щодо розвитку суб'єктів господарювання і регіональних систем в умовах невизначеності та ризику.</p>
--	---

З метою забезпечення кореляції визначених компетентностей з класифікацією компетентностей НРК використовується матриця відповідності визначених компетентностей та дескрипторів НРК, яка є інформаційним додатком (**Таблиця 1 Пояснювальної записки**).

III – НОРМАТИВНИЙ ЗМІСТ ПІДГОТОВКИ ЗДОБУВАЧІВ ВИЩОЇ ОСВІТИ, СФОРМУЛЬОВАНИЙ У ТЕРМІНАХ РЕЗУЛЬТАТІВ НАВЧАННЯ ЗА СПЕЦІАЛЬНІСТЮ С1 «ЕКОНОМІКА ТА МІЖНАРОДНІ ЕКОНОМІЧНІ ВІДНОСИНИ (ЗА СПЕЦІАЛІЗАЦІЯМИ)» ОСВІТНЬО-ПРОФЕСІЙНОЮ ПРОГРАМОЮ «ЕКОНОМІКА»

РН1. Асоціювати себе як члена громадянського суспільства, наукової спільноти, визнавати верховенство права, зокрема у професійній діяльності, розуміти і вміти користуватися власними правами і свободами, виявляти повагу до прав і свобод інших осіб, зокрема, членів колективу.

РН2. Відтворювати моральні, культурні, наукові цінності, примножувати досягнення суспільства в соціально-економічній сфері, пропагувати ведення здорового способу життя.

РН3. Знати та використовувати економічну термінологію, пояснювати базові концепції мікро- та макроекономіки.

РН4. Розуміти принципи економічної науки, особливості функціонування економічних систем.

РН 5. Застосовувати аналітичний та методичний інструментарій для обґрунтування пропозицій та прийняття управлінських рішень різними економічними агентами (індивідуумами, домогосподарствами, підприємствами та органами державної влади).

РН6. Використовувати професійну аргументацію для донесення інформації, ідей, проблем та способів їх вирішення до фахівців і нефахівців у сфері економічної діяльності.

РН7. Пояснювати моделі соціально-економічних явищ з погляду фундаментальних принципів і знань на основі розуміння основних напрямів розвитку економічної науки.

РН8. Застосовувати відповідні економіко-математичні методи та моделі для вирішення економічних задач.

РН9. Усвідомлювати основні особливості сучасної світової та національної економіки, інституційної структури, напрямів соціальної, економічної та зовнішньоекономічної політики держави.

PH10. Проводити економічний аналіз функціонування та розвитку суб'єктів господарювання й регіональних економічних систем, визначати ключові фактори, функціональні сфери та розраховувати показники результативності, конкурентоспроможності й розвитку.

PH11. Вміти аналізувати процеси державного та ринкового регулювання соціально-економічних і трудових відносин.

PH12. Застосовувати набуті теоретичні знання для розв'язання практичних завдань та змістовно інтерпретувати отримані результати.

PH13. Ідентифікувати джерела та розуміти методологію визначення і методи отримання соціально-економічних даних, збирати та аналізувати необхідну інформацію, розраховувати економічні та соціальні показники.

PH14. Визначати та планувати можливості особистого професійного розвитку.

PH15. Демонструвати базові навички креативного та критичного мислення у дослідженнях та професійному спілкуванні.

PH16. Вміти використовувати дані, надавати аргументацію, критично оцінювати логіку та формувати висновки з наукових та аналітичних текстів з економіки.

PH17. Виконувати міждисциплінарний аналіз соціально-економічних явищ і проблем на мікро-, мезо- та макрорівнях з урахуванням поведінкових чинників, принципів сталого розвитку, ризиків та можливих соціально-економічних наслідків.

PH18. Використовувати нормативні та правові акти, що регламентують професійну діяльність.

PH19. Використовувати інформаційні та комунікаційні технології для вирішення соціально-економічних завдань, підготовки та представлення аналітичних звітів.

PH20. Оволодіти навичками усної та письмової професійної комунікації державною та іноземною мовами.

PH21. Вміти абстрактно мислити, застосовувати аналіз та синтез для виявлення ключових характеристик економічних систем різного рівня, а також аналізувати поведінку економічних агентів і наслідки їх стратегічної взаємодії.

PH22. Демонструвати гнучкість та адаптивність у нових ситуаціях, у роботі із новими об'єктами, та у невизначених умовах.

PH23. Показувати навички самостійної роботи, демонструвати критичне, креативне, самокритичне мислення.

PH24. Демонструвати здатність діяти соціально відповідально та свідомо на основі етичних принципів, цінувати та поважати культурне різноманіття, індивідуальні відмінності людей.

PH25. Здійснювати комплексний економічний аналіз діяльності суб'єктів господарювання та регіональних соціально-економічних систем, визначати ключові фактори, показники результативності, конкурентоспроможності й розвитку, використовувати цифрові інструменти, дані та аналітичні платформи для оцінювання їх стану і тенденцій розвитку.

PH26. Оцінювати вплив внутрішніх і зовнішніх чинників на розвиток

суб'єктів господарювання, галузей і регіонів, обґрунтувати та розробляти стратегії їх розвитку з урахуванням принципів сталого розвитку.

РН27. Прогнозувати соціально-економічні процеси та обґрунтувати управлінські рішення щодо розвитку суб'єктів господарювання і регіональних систем в умовах невизначеності та ризику.

РН28. Формування національно-патріотичної свідомості, громадянської стійкості щодо захисту Вітчизни, незалежності та територіальної цілісності України.

ІV. СТРУКТУРА ОСВІТНЬОЇ ПРОГРАМИ ПІДГОТОВКИ БАКАЛАВРІВ 4.1. СТРУКТУРА ОСВІТНЬО-ПРОФЕСІЙНОЇ ПРОГРАМИ ТА ОСВІТНІ КОМПОНЕНТИ

№	Освітні компоненти (навчальні дисципліни, курсові проекти (роботи), практики, кваліфікаційна робота)	Кредити ЄКТС	Структура, %
ЦИКЛ ЗАГАЛЬНОЇ ПІДГОТОВКИ			
1	<i>ОБОВ'ЯЗКОВІ ОСВІТНІ КОМПОНЕНТИ</i>	32	13%
2	<i>ВИБІРКОВІ ОСВІТНІ КОМПОНЕНТИ</i>	35	15%
ЦИКЛ ПРОФЕСІЙНОЇ ПІДГОТОВКИ			
3	<i>ОБОВ'ЯЗКОВІ ОСВІТНІ КОМПОНЕНТИ</i>	148	62%
4	<i>ВИБІРКОВІ ОСВІТНІ КОМПОНЕНТИ</i>	25	10%
ЗАГАЛЬНА КІЛЬКІСТЬ :		240	100%
<i>в тому числі: вибіркова складова</i>		60	25%

Код ОК	Освітні компоненти (навчальні дисципліни, курсові проекти (роботи), практики, кваліфікаційна робота)	Кредити ЄКТС	Форми підсумкового контролю
ЦИКЛ ЗАГАЛЬНОЇ ПІДГОТОВКИ			
<i>ОБОВ'ЯЗКОВІ ОСВІТНІ КОМПОНЕНТИ</i>			
ОК1	УКРАЇНСЬКА МОВА (за професійним спрямуванням)	3	Залік
ОК2	ФІЛОСОФІЯ	5	Екзамен
ОК3	ІНОЗЕМНА МОВА (за професійним спрямуванням)	8	Залік, Екзамен
ОК4	ІСТОРІЯ УКРАЇНСЬКОЇ КУЛЬТУРИ	4	Залік
ОК5	ОСНОВИ ЗДОРОВОГО СПОСОБУ ЖИТТЯ, БЕЗПЕКА ЖИТТЄДІЯЛЬНОСТІ ТА ОХОРОНА ПРАЦІ	3	Залік
ОК33*	ОСНОВИ НАЦІОНАЛЬНОГО СПРОТИВУ (ФОРМУВАННЯ НАЦІОНАЛЬНОГО ПАТРІОТИЗМУ)**	5	Залік
ОК15	РОЗВИТОК SOFT SKILLS	4	Залік
<i>ВИБІРКОВІ ОСВІТНІ КОМПОНЕНТИ</i>			
ВК1	НАВЧАЛЬНА ДИСЦИПЛІНА ТЕХНОЛОГІЧНОГО СПРЯМУВАННЯ	5	Залік
ВК2	НАВЧАЛЬНА ДИСЦИПЛІНА СОЦІАЛЬНО-	5	Залік

	ПСИХОЛОГІЧНОГО СПРЯМУВАННЯ		
ВК3	НАВЧАЛЬНА ДИСЦИПЛІНА ПРАВОВОГО СПРЯМУВАННЯ	5	Залік
ВК4	МАЙНОР або ВІЛЬНИЙ МАЙНОР	5	Залік
ВК5	МАЙНОР або ВІЛЬНИЙ МАЙНОР	5	Залік
ВК6	МАЙНОР або ВІЛЬНИЙ МАЙНОР	5	Залік
ВК7	МАЙНОР або ВІЛЬНИЙ МАЙНОР	5	Залік
ЦИКЛ ПРОФЕСІЙНОЇ ПІДГОТОВКИ			
<i>ОБОВ'ЯЗКОВІ ОСВІТНІ КОМПОНЕНТИ</i>			
ОК6	ВИЩА МАТЕМАТИКА	5	Екзамен
ОК7	ЕКОНОМІЧНА ТЕОРІЯ	5	Екзамен
ОК8	ВСТУП ДО ФАХУ	3	Залік
ОК9	ІНФОРМАТИКА	5	Залік
ОК10	ТЕОРІЯ ЙМОВІРНОСТЕЙ ТА МАТЕМАТИЧНА СТАТИСТИКА	5	Екзамен
ОК11	МІКРОЕКОНОМІКА	4	Залік
ОК12	МАКРОЕКОНОМІКА	5	Екзамен
ОК13	ДОСЛІДЖЕННЯ ОПЕРАЦІЙ І МЕТОДИ ОПТИМІЗАЦІЇ	5	Екзамен
ОК14	СТАТИСТИКА	5	Екзамен
ОК16	ЕКОНОМІКА ПІДПРИЄМСТВА	5	Екзамен
ОК17	РЕГІОНАЛЬНА ЕКОНОМІКА	5	Екзамен
ОК18	ЕКОНОМЕТРИКА	5	Екзамен
ОК19	МЕНЕДЖМЕНТ	4	Залік
ОК20	МІЖНАРОДНА ЕКОНОМІКА	5	Екзамен
ОК21	КУРСОВА РОБОТА: <i>Регіональна економіка</i>	1	Курсова робота
ОК22	УПРАВЛІННЯ ПЕРСОНАЛОМ	5	Екзамен
ОК23	ФІНАНСИ	4	Екзамен
ОК24	МАРКЕТИНГ	4	Екзамен
ОК25	АНАЛІЗ СОЦІАЛЬНО-ЕКОНОМІЧНИХ ПРОЦЕСІВ	8	Екзамен
ОК26	ЦИФРОВА ЕКОНОМІКА	4	Залік
ОК27	КОМПЛЕКСНА КУРСОВА РОБОТА	3	Курсова робота
ОК28	БУХГАЛТЕРСЬКИЙ ОБЛІК	4	Екзамен
ОК29	ВИРОБНИЧА ПРАКТИКА	3	ЗВІТ
ОК 30	ЕКОНОМІКА СТАЛОГО РОЗВИТКУ	5	Залік
ОК 31	СТРАТЕГІЇ РОЗВИТКУ	5	Екзамен
ОК 32	ПРОГНОЗУВАННЯ СОЦІАЛЬНО-ЕКОНОМІЧНИХ ПРОЦЕСІВ	5	Екзамен
ОК 34	КУРСОВА РОБОТА: Прогнозування соціально-економічних процесів	1	Курсова робота
ОК 35	КОМПЛЕКСНИЙ ТРЕНІНГ	3	ЗВІТ
ОК 36	НАУКОВО-ДОСЛІДНА ПРАКТИКА	5	ЗВІТ
ОК 37	ПЕРЕДДИПЛОМНА ПРАКТИКА	9	ЗВІТ
ОК 38	КВАЛІФІКАЦІЙНА РОБОТА	13	Кваліфікаційна робота
<i>ВИБІРКОВІ ОСВІТНІ КОМПОНЕНТИ</i>			
ВК8	МЕЙДЖОР 1	5	Екзамен
ВК9	МЕЙДЖОР 2	5	Екзамен
ВК10	МЕЙДЖОР 3	5	Екзамен
ВК11	МЕЙДЖОР 4	5	Екзамен
ВК12	МЕЙДЖОР 5	5	Екзамен

* ОСНОВИ НАЦІОНАЛЬНОГО СПРОТИВУ - обов'язково для громадяни України, які навчаються за денною або дуальною формою здобуття освіти; ФОРМУВАННЯ НАЦІОНАЛЬНОГО ПАТРІОТИЗМУ - обов'язково для іноземних громадян денної форми навчання, та всіх, хто навчаються за заочною формою здобуття освіти.

4.2. ВИБІРКОВА СКЛАДОВА ОСВІТНЬО-ПРОФЕСІЙНОЇ ПРОГРАМИ

Вибіркова складова навчального плану першого (бакалаврського) рівня вищої освіти складається з: вибіркового навчального дисциплін за спрямуванням, майнора або вільних майнорів, мейджорів.

Здобувач вищої освіти обирає 1 майнор або 4 вільні майнори з загальноуніверситетського пулу дисциплін. Майнор, як правило, складається з 4 навчальних дисциплін. Обсяг кожної дисципліни майнора (вільного майнора) – 5 кредитів ЄКТС.

Як виняток, майнор може складатися з 2 навчальних дисциплін. Тоді, обсяг кожної дисципліни майнора – 10 кредитів ЄКТС. Дисципліни майнора (вільного майнора) викладаються по одній дисципліні в 3, 4, 5, 6 семестрах для здобувачів вищої освіти очної (денної) форми навчання. Формою підсумкового контролю дисциплін майнора (вільного майнора) є залік.

Здобувачеві вищої освіти пропонується обирати 1 дисципліну технологічного спрямування, 1 дисципліну соціально-психологічного спрямування, 1 дисципліну правового спрямування. Обсяг кожної вибіркової навчальної дисципліни за спрямуванням – 5 кредитів ЄКТС.

Формою підсумкового контролю за вибірковою навчальною дисципліною технологічного спрямування є залік; за вибірковою навчальною дисципліною соціально-психологічного спрямування – залік; за вибірковою навчальною дисципліною правового спрямування – залік.

Вибіркова навчальна дисципліна технологічного спрямування викладається на 1 курсі для здобувачів вищої освіти очної (денної) форми навчання. Семестр, у якому викладається дисципліна, визначається навчальним планом освітньої програми.

Вибіркова навчальна дисципліна соціально-психологічного та вибіркова навчальна правового спрямування викладається в 3 або 4, або 5, або 6 семестрі для здобувачів вищої освіти очної (денної) форми навчання. Семестр, у якому викладається дисципліна, визначається навчальним планом освітньої програми.

Обсяг вибіркової навчальної дисципліни мейджора – 5 кредитів ЄКТС. Формою підсумкового контролю дисциплін мейджорів є екзамен (іспит). Дисципліни мейджори викладаються в 5, 6, 7 семестрі для здобувачів вищої освіти очної (денної) форми навчання. Кількість дисциплін мейджорів, яка викладається в певному семестрі, визначається навчальним планом освітньої програми. Для здобувачів вищої освіти заочної форми навчання, семестр, у якому буде викладатися: дисципліни за спрямуванням, майнори (вільні майнори), мейджори – визначається навчальним планом освітньої програми.

4.3. СТРУКТУРНО-ЛОГІЧНА СХЕМА ПІДГОТОВКИ ЗДОБУВАЧІВ ВИЩОЇ ОСВІТИ ОП «ЕКОНОМІКА»

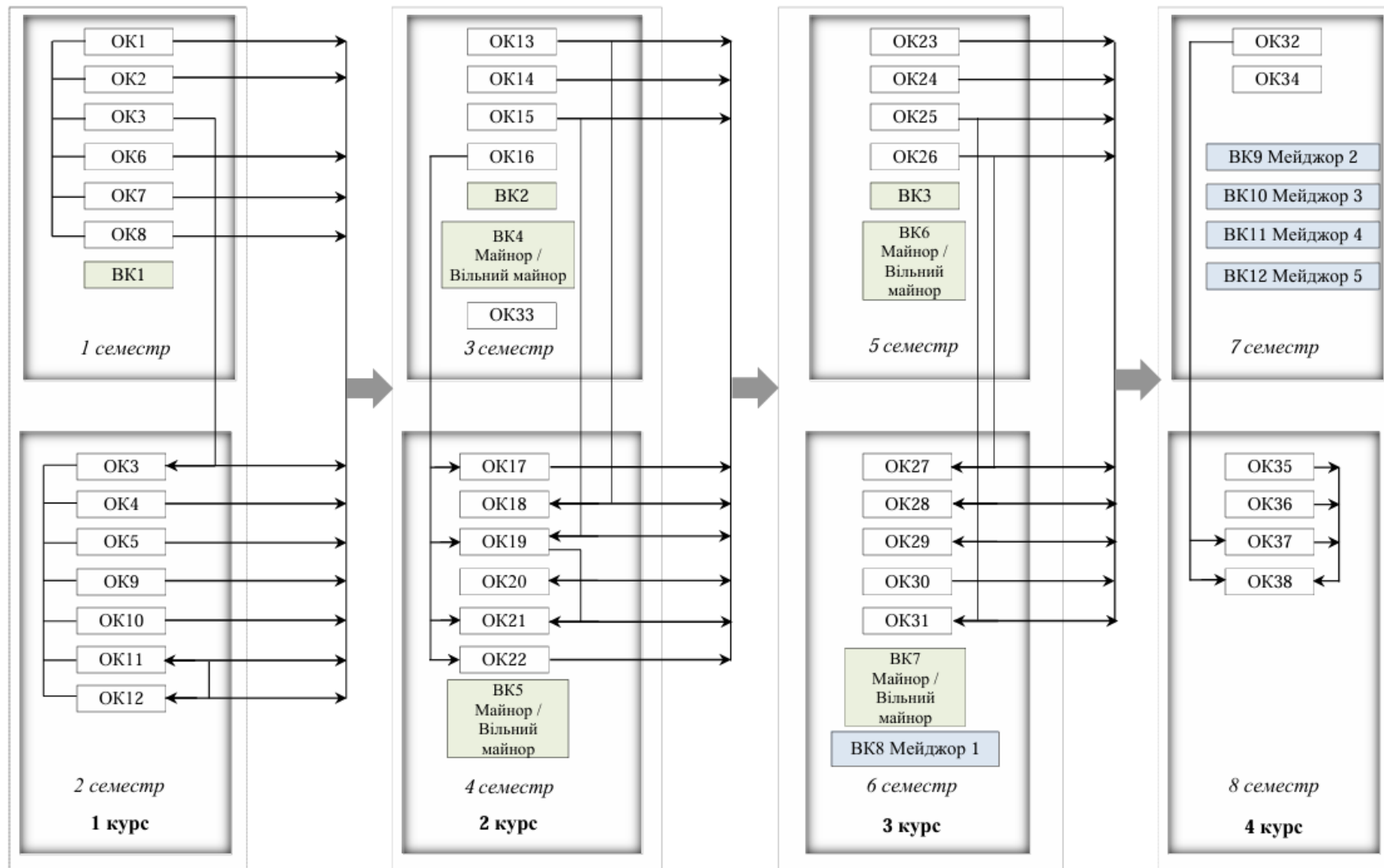

V. ФОРМИ АТЕСТАЦІЇ ЗДОБУВАЧІВ ВИЩОЇ ОСВІТИ

<p>Форми атестації здобувачів вищої освіти</p>	<p>Атестація здійснюється у формі публічного захисту кваліфікаційної роботи. Атестація здійснюється екзаменаційною комісією відповідно до вимог стандарту вищої освіти після виконання здобувачем вищої освіти навчального плану у формі публічного захисту кваліфікаційної роботи бакалавра за спеціальністю С1 Економіка та міжнародні економічні відносини (за спеціалізаціями) спеціалізація С1. 01 Економіка. До атестації допускаються здобувачі вищої освіти, які виконали всі вимоги освітньої програми та навчального плану.</p>
<p>Вимоги до кваліфікаційної роботи</p>	<p>ХНЕУ ім. С. Кузнеця розробляє та затверджує: Положення про атестацію здобувачів вищої освіти ХНЕУ ім. С. Кузнеця; Регламент перевірки на унікальність академічних текстів здобувачів вищої освіти та науково-педагогічних працівників ХНЕУ ім. С. Кузнеця навчально-методичним відділом. Кафедрою економіки підприємства та організації бізнесу затверджуються нормативи унікальності текстів кваліфікаційних робіт.</p> <p>Кваліфікаційна робота має передбачати розв'язання складного спеціалізованого завдання або практичної проблеми в економічній сфері із застосуванням теорій та методів економічної науки.</p> <p>Кваліфікаційна робота – це навчально-наукова робота здобувача вищої освіти, яка виконується на завершальному етапі здобуття кваліфікації бакалавра для встановлення відповідності отриманих здобувачами вищої освіти результатів навчання (компетентностей) вимогам стандартів вищої освіти.</p> <p>Вона є кваліфікаційним документом, на підставі якого Екзаменаційна комісія визначає рівень теоретичної підготовки випускника, його готовність до самостійної роботи за фахом і приймає рішення щодо присвоєння відповідної кваліфікації та видачі документа про вищу освіту.</p> <p>Атестація осіб, які здобувають ступінь бакалавра, здійснюється ЕК, до складу якої можуть включатися представники роботодавців та їх об'єднань. Атестація здійснюється відкрито і публічно.</p> <p>У кваліфікаційній роботі не може бути академічного плагіату, фальсифікації та списування.</p> <p>Кваліфікаційні роботи допущені до захисту на кафедрі мають бути підписані кваліфікованим електронним підписом здобувача вищої освіти, оприлюднені до їх захисту у машинозчитувальному форматі, на постійній основі, з наданням вільного доступу до них без проходження автентифікації та з дотриманням інших вимог, визначених законодавством, зокрема положенням про Національний репозитарій академічних текстів, затвердженим Кабінетом Міністрів України.</p>
<p>Вимоги до публічного захисту</p>	<p>У процесі публічного захисту кандидат на присвоєння бакалаврського ступеня повинен показати уміння чітко і впевнено викладати зміст проведених досліджень, аргументовано відповідати на запитання та вести дискусію. Доповідь здобувача вищої освіти повинна супроводжуватися презентаційними матеріалами, призначеними для загального перегляду. Ухвалення екзаменаційною комісією рішення про присудження ступеня бакалавра з економіки та видачу диплома бакалавра за результатами атестації здобувача вищої освіти оголошується після оформлення в установленому порядку протоколів засідань екзаменаційної комісії.</p>

VI. ВИМОГИ ДО НАЯВНОСТІ СИСТЕМИ ВНУТРІШНЬОГО ЗАБЕЗПЕЧЕННЯ ЯКОСТІ ВИЩОЇ ОСВІТИ

Вимоги до системи внутрішнього забезпечення якості в Університеті розроблені на підставі Європейських стандартів та рекомендацій щодо забезпечення якості вищої освіти (ESG), статті 16 Закону України «Про вищу освіту».

Політика щодо забезпечення якості вищої освіти	Основні принципи внутрішнього забезпечення якості освіти у ХНЕУ ім. С. Кузнеця: відповідальності; відповідності; адекватності; автономності; вимірюваності; академічної культури; відкритості. Основні процедури внутрішнього забезпечення якості освіти в ХНЕУ ім. С. Кузнеця: формалізація політики якості, стратегічних цілей, завдань постійного поліпшення якості; забезпечення публічності інформації про освітні програми, ступені вищої освіти та кваліфікації; забезпечення дотримання академічної доброчесності працівниками закладів вищої освіти та здобувачами вищої освіти; підготовка та проведення маркетингово-моніторингових та соціально-психологічних досліджень для визначення потреб ринку праці, вимог стейкхолдерів вищої освіти, якості надання освітніх послуг і задоволеності якістю освітньої діяльності та якістю освіти; залучення стейкхолдерів вищої освіти (здобувачів вищої освіти, роботодавців, представників академічної спільноти тощо) до прийняття рішень за напрямками внутрішнього забезпечення якості; зовнішнє оцінювання якості діяльності ХНЕУ ім. С. Кузнеця за результатами участі в національних та міжнародних рейтингах вищих навчальних закладів, виконання Ліцензійних вимог, акредитації. Напрями: розроблення, затвердження, моніторинг та періодичний перегляд освітніх програм; забезпечення підвищення кваліфікації педагогічних, наукових і науково-педагогічних працівників; забезпечення студентоцентрованого навчання, викладання та оцінювання здобувачів вищої освіти; забезпечення наявності необхідних ресурсів для організації освітнього процесу; забезпечення наявності інформаційних систем для ефективного управління освітнім процесом.
Забезпечення якості розроблення, затвердження, моніторингу, перегляду та оновлення освітніх програм	Моніторинг та періодичний перегляд освітніх програм здійснюється згідно з діючими нормативними актами в ХНЕУ ім. С. Кузнеця, затвердження, моніторингу, перегляду та оновлення освітніх програм Кузнеця. Перегляд освітніх програм здійснюється на основі аналізу задоволення освітніх потреб здобувачів вищої освіти: можливості побудови індивідуальної траєкторії навчання, дотримання академічних свобод в освітньому процесі, задоволеності якістю освітньої програми, тощо; роботодавців: якості формування загальних та фахових компетентностей, актуальних та соціальних навичок (soft skills); інших стейкхолдерів. Для перегляду освітніх програм використовуються: онлайн опитування, проведення дослідження фокус-групи, аналіз документів, аналіз ситуації, групою відповідно до вимог щодо структури та змісту освітньої програми. Періодичність перегляду освітніх програм здійснюється: а) щорічно за результатами моніторингу; б) після

	завершення освітньої програми здобувачами вищої освіти, в) в разі зміни законодавчої та нормативної бази.
Забезпечення зарахування, досягнення, визнання та атестація здобувачів	Оцінювання здобувачів вищої освіти є послідовним, прозорим та проводиться відповідно до встановлених в Університеті процедур згідно з нормативними актами. Щорічне оцінювання здобувачів освіти здійснюється відповідно до визначених освітньою програмою форм контролю; порядку оцінювання результатів навчання, що висвітлюється в робочих програмах навчальних дисциплін, робочих планах (технологічних картах) навчальних дисциплін, силабусах навчальних дисциплін; обліку результатів навчання, який ведеться з використанням інформаційного середовища Персональної навчальної системи (ПНС) Університету. Оцінювання здобувачів вищої освіти здійснюється на основі 100-бальної накопичувальної бально-рейтингової системи.
Забезпечення якості студенто-центрованого навчання, викладання та оцінювання	Планування, розподіл та надання навчальних ресурсів і забезпечення підтримки здобувачів вищої освіти враховують їх потреби та принципи студентоцентрованого навчання. Внутрішнє забезпечення якості вищої освіти гарантує, що всі необхідні ресурси відповідають цілям навчання, є загальнодоступними, а здобувачі вищої освіти поінформовані про їх наявність.
Забезпечення якості науково-педагогічних працівників	Щорічне рейтингове оцінювання діяльності науково-педагогічних працівників, кафедр і факультетів Університету здійснюється за рахунок використання механізмів оцінювання та самооцінювання результативності науково-педагогічної діяльності, її спрямованості на пріоритети розвитку національної системи вищої освіти, стратегії розвитку Університету, особистісного професійного розвитку науково-педагогічних працівників. Підсумки рейтингового оцінювання підводяться за результатами діяльності, досягнутими протягом календарного року. Оприлюднення результатів щорічного оцінювання науково-педагогічних працівників, кафедр та факультетів відбувається на засіданні вченої ради Університету.
Ресурсне забезпечення освітнього процесу (навчальні ресурси та підтримка здобувачів вищої освіти)	Заклад вищої освіти забезпечує освітній процес необхідними та доступними ресурсами (кадровими, методичними, матеріальними, інформаційними та ін.) та здійснює відповідну підтримку здобувачів вищої освіти. Організаційно-методична підтримка самостійної роботи здобувачів вищої освіти полягає у розробці методичних, дидактичних, інструктивних матеріалів, наданні можливості формувати, закріплювати, поглиблювати й систематизувати отримані під час аудиторних занять знання та вміння, здійснювати самопідготовку й самоконтроль опанування освітньої-професійної програми та реалізується через Персональну навчальну систему ХНЕУ ім. С. Кузнеця.
Інформаційне забезпечення (інформаційний менеджмент)	З метою управління освітнім процесом розроблено ефективну політику в сфері інформаційного менеджменту та відповідну інтегровану інформаційну систему управління освітнім процесом. Дана система передбачає автоматизацію основних функцій управління освітнім процесом, зокрема: забезпечення проведення

	вступної кампанії, планування та організацію освітнього процесу; доступ до навчальних ресурсів; облік та аналіз успішності здобувачів вищої освіти; адміністрування основних та допоміжних процесів забезпечення освітньої діяльності; управління кадрами та ін.
Публічність інформації про освітні програми, освітню, наукову діяльність	Достовірна, об'єктивна, актуальна, своєчасна та легкодоступна інформація за освітньо-професійною програмою публікується на сайті ХНЕУ ім. С. Кузнеця, включаючи програми для потенційних здобувачів вищої освіти, випускників, інших стейкхолдерів і громадськості. Публічною є інформація про освітню діяльність за спеціальністю, включаючи критерії відбору на навчання; заплановані результати навчання за цією програмою; процедури навчання, викладання та оцінювання, що використовуються тощо.
Забезпечення академічної доброчесності	Забезпечення запобігання та виявлення академічного плагіату у наукових працях працівників закладу вищої освіти та здобувачів вищої освіти реалізується через політику, стандарти і процедури дотримання академічної доброчесності. Перевірка наукових праць науково-педагогічних працівників Університету та здобувачів вищої освіти здійснюється за допомогою інтернетсервісів на основі відкритих інтернет-ресурсів та системи StrikePlagiarism.com, що діє на підставі Ліцензійного Договору про надання права користування антиплагіатним програмним забезпеченням. Нормативними документами в ХНЕУ ім. С.Кузнеця щодо регламентації є такі документи: Кодекс академічної доброчесності; Кодекс професійної етики та організаційної культури працівників і здобувачів вищої освіти ХНЕУ ім. С. Кузнеця; Положення про комісію з питань академічної доброчесності ХНЕУ ім. С. Кузнеця; Політика використання штучного інтелекту в освітньому процесі та наукових дослідженнях. Використання ШІ-інструментів у навчанні та дослідженнях дозволене як допоміжний засіб за умови обов'язкового декларування їх застосування та критичної оцінки отриманих результатів. Неприйнятними є видавання ШІ-контенту за власний, використання ШІ під час контрольних заходів без дозволу, а також застосування ШІ для маніпуляцій та фальсифікацій. Кваліфікаційні роботи (дипломні роботи / проекти), підписуються кваліфікованим електронним підписом, оприлюднюються до їх захисту у машинозчитувальному форматі, на постійній основі, з наданням вільного доступу до них без проходження автентифікації та з дотриманням інших вимог.

Пояснювальна записка

Матриця відповідності визначених Стандартом вищої освіти за спеціальністю компетентностей дескрипторам НРК та матриця відповідності визначених Стандартом результатів навчання та компетентностей представлені в Таблицях 1 і 2.

Таблиця 1

Матриця відповідності визначених компетентностей дескрипторам НРК

Класифікація компетентностей за НРК	Знання Зн1 Концептуальні знання, набуті у процесі навчання та професійної діяльності, включаючи певні знання сучасних досягнень Зн2 Критичне осмислення основних теорій, принципів, методів і понять у навчанні та професійній діяльності	Уміння Ум1 Розв'язання складних непередбачуваних задач і проблем у спеціалізованих сферах професійної діяльності та/або навчання, що передбачає збирання та інтерпретацію інформації (даних), вибір методів та інструментальних засобів, застосування інноваційних підходів	Комунікація К1 Донесення до фахівців і нефахівців інформації, ідей, проблем, рішень та власного досвіду в галузі професійної діяльності К2 Здатність ефективно формувати комунікаційну стратегію	Автономія та відповідальність АВ1 Управління комплексними діями або проектами, відповідальність за прийняття рішень у непередбачуваних умовах АВ2 Відповідальність за професійний розвиток окремих осіб та/або груп осіб здатність до подальшого навчання з високим рівнем автономності
Загальні компетентності				
ЗК1			K1, K2	АВ1
ЗК2	ЗН1, ЗН2		K1	
ЗК3	ЗН1, ЗН2	УМ1		
ЗК4	ЗН2	УМ1		АВ2
ЗК5	ЗН1		K1, K2	
ЗК6			K1, K2	
ЗК7		УМ1	K1	
ЗК8	ЗН1	УМ1		
ЗК9		УМ1		АВ1
ЗК10	ЗН2			
ЗК11	ЗН2	УМ1		АВ1
ЗК12			K1, K2	
ЗК13	ЗН2		K1	АВ1
ЗК14	ЗН2			АВ1
ЗК15	ЗН1	УМ1	K1	АВ1
Спеціальні (фахові) компетентності				
СК1	ЗН2	УМ1		
СК2			K2	
СК3		УМ1		
СК4	ЗН2		K2	
СК5	ЗН1	УМ1		
СК6		УМ1		
СК7			K1	АВ1
СК8				АВ1
СК9	ЗН1			
СК10		УМ1		АВ1
СК11	ЗН1		K1	
СК12			K1	АВ2
СК13		УМ1		
СК14	ЗН1, ЗН2	УМ1		
СК15	ЗН1, ЗН2	УМ1	K1	АВ1
СК16	ЗН1, ЗН2	УМ1		АВ1
СК17	ЗН1, ЗН2	УМ1	K1	АВ1

Таблиця 2

Матриця відповідності визначених результатів навчання та компетентностей

Програмні результати навчання	Компетентності																																		
	ПК	Загальні компетентності															Спеціальні (фахові) компетентності																		
		ЗК1	ЗК2	ЗК3	ЗК4	ЗК5	ЗК6	ЗК7	ЗК8	ЗК9	ЗК10	ЗК11	ЗК12	ЗК13	ЗК14	ЗК15	СК1	СК2	СК3	СК4	СК5	СК6	СК7	СК8	СК9	СК10	СК11	СК12	СК13	СК14	СК15	СК16	СК17		
РН1. Асоціювати себе як члена громадянського суспільства, наукової спільноти, визнавати верховенство права, зокрема у професійній діяльності, розуміти і вміти користуватися власними правами і свободами, виявляти повагу до прав і свобод інших осіб, зокрема, членів колективу.	+	OK1 OK3 OK4	OK1 OK3 OK4 OK5				OK2 OK31			OK16 OK18 OK21 OK25 OK28		OK8 OK11 OK12 OK14 OK16 OK18 OK19 OK20 OK21 OK24 OK25 OK29 OK32 OK34 OK37	OK1 OK18 OK25 OK30 OK34	OK4						OK8 OK9 OK11 OK12 OK19 OK22	OK8 OK25		OK8 OK11 OK12 OK19 OK25 OK34									OK22 OK25 OK30			
РН2. Відтворювати моральні, культурні, наукові цінності, примножувати досягнення суспільства в соціально-економічній сфері, пропагувати ведення здорового способу життя.	+	OK1 OK3 OK4	OK1 OK3 OK4 OK5			OK1		OK1 OK7 OK25 OK34			OK4		OK1 OK18 OK25 OK30 OK34	OK4																				OK10 OK12 OK25 OK30	OK11 OK16 OK18 OK19
РН3. Знати та використовувати економічну термінологію, пояснювати базові концепції мікро- та макроекономіки.	+			OK8 OK11 OK12 OK16 OK19 OK25	OK11 OK12 OK13 OK16 OK24 OK25	OK1														OK8 OK9 OK11 OK12 OK19 OK22			OK6 OK8 OK11 OK12 OK17 OK19 OK22 OK24	OK8 OK11 OK12 OK19 OK25 OK34											
РН4. Розуміти принципи економічної науки, особливості функціонування економічних систем.	+			OK8 OK11 OK12 OK16 OK19 OK25	OK11 OK12 OK13 OK16 OK24 OK25															OK8 OK9 OK11 OK12 OK19 OK22	OK8 OK25		OK6 OK8 OK10 OK11 OK12 OK17 OK19 OK24	OK8 OK11 OK12 OK19 OK25 OK34											
РН 5. Застосовувати аналітичний та методичний інструментарій для обґрунтування пропозицій та прийняття управлінських рішень різними економічними агентами (індивідуумами, домогосподарствами, підприємствами та органами державної влади).	+	OK1 OK3 OK4	OK1 OK3 OK4 OK5			OK1	OK2 OK31			OK16 OK18 OK21 OK25 OK28		OK1 OK18 OK25 OK30 OK34		OK21 OK27 OK34 OK37 OK38						OK16 OK21 OK22													OK11 OK16 OK18 OK19	OK8 OK11 OK12 OK16 OK22 OK23 OK24 OK25 OK34	OK25 OK29 OK30 OK32 OK37

Програмні результати навчання	ПК	Компетентності																																								
		Загальні компетентності													Спеціальні (фахові) компетентності																											
		ЗК1	ЗК2	ЗК3	ЗК4	ЗК5	ЗК6	ЗК7	ЗК8	ЗК9	ЗК10	ЗК11	ЗК12	ЗК13	ЗК14	ЗК15	СК1	СК2	СК3	СК4	СК5	СК6	СК7	СК8	СК9	СК10	СК11	СК12	СК13	СК14	СК15	СК16	СК17									
PH11. Вміти аналізувати процеси державного та ринкового регулювання соціально-економічних і трудових відносин.	+	OK1 OK3 OK4					OK2 OK31		OK7 OK8 OK11 OK12 OK14 OK16 OK17 OK18 OK20 OK24 OK25 OK28 OK32 OK34 OK35		OK4		OK1 OK18 OK25 OK30 OK34				OK16 OK21 OK25 OK32 OK24 OK34				OK8 OK11 OK12 OK19 OK25 OK34			OK16 OK10 OK14 OK22 OK25 OK30								OK22 OK25 OK30										
PH12. Застосовувати набуті теоретичні знання для розв'язання практичних завдань та змістовно інтерпретувати отримані результати.	+		OK1 OK3 OK4 OK5		OK11 OK12 OK13 OK16 OK24 OK25 OK32 OK34				OK16 OK18 OK21 OK25 OK28	OK4	OK8 OK11 OK12 OK14 OK16 OK18 OK19 OK20 OK21 OK24 OK25 OK29 OK32 OK34 OK37		OK1 OK18 OK25 OK30 OK34													OK11 OK16 OK18 OK19	OK8 OK11 OK12 OK16						OK22 OK25 OK30									
PH13. Ідентифікувати джерела та розуміти методологію визначення і методи отримання соціально-економічних даних, збирати та аналізувати необхідну інформацію, розраховувати економічні та соціальні показники.	+				OK11 OK12 OK13 OK16 OK24 OK25 OK32 OK34	OK1		OK1 OK7 OK8 OK25 OK34	OK7 OK8 OK11 OK12 OK14 OK16 OK17 OK18 OK20 OK24 OK25 OK28 OK32 OK34 OK35									OK6 OK8 OK10 OK11 OK12 OK17 OK19 OK22 OK24				OK6 OK7 OK21 OK22 OK14 OK34	OK16 OK21 OK22 OK24 OK27 OK28 OK32 OK36				OK14 OK16 OK21 OK22 OK24 OK27 OK28 OK32 OK36									OK8 OK11 OK12 OK16 OK20 OK22 OK24 OK27 OK28 OK29 OK34 OK36 OK37						
PH14. Визначати та планувати можливості особистого професійного розвитку.	+	OK1 OK3 OK4	OK1 OK3 OK4 OK5						OK7 OK8 OK11 OK12 OK14 OK16 OK18 OK17 OK18 OK20 OK24 OK25 OK28 OK32 OK34 OK35	OK15	OK4 OK15	OK8 OK11 OK12 OK14 OK16 OK18 OK19 OK20 OK21 OK24 OK25 OK29 OK32 OK34 OK37	OK15												OK8 OK9 OK11 OK12 OK14 OK19 OK22			OK6 OK7 OK10 OK14 OK34	OK10 OK12 OK25 OK30									OK8 OK11 OK12 OK16 OK22 OK23 OK24 OK25 OK34				

Програмні результати навчання	ПК	Компетентності																																		
		Загальні компетентності															Спеціальні (фахові) компетентності																			
		ЗК1	ЗК2	ЗК3	ЗК4	ЗК5	ЗК6	ЗК7	ЗК8	ЗК9	ЗК10	ЗК11	ЗК12	ЗК13	ЗК14	ЗК15	СК1	СК2	СК3	СК4	СК5	СК6	СК7	СК8	СК9	СК10	СК11	СК12	СК13	СК14	СК15	СК16	СК17			
PH15. Демонструвати базові навички креативного та критичного мислення у дослідженнях та професійному спілкуванні.	+	OK1 OK3 OK4	OK1 OK3 OK4 OK5			OK1		OK1 OK7 OK25 OK34	OK7 OK8 OK11 OK12 OK14 OK16 OK17 OK18 OK20 OK24 OK25 OK28 OK32 OK34 OK35	OK4 OK15																OK11 OK16 OK18 OK19	OK8 OK11 OK12 OK16	OK22 OK25 OK30								
PH16. Вміти використовувати дані, надавати аргументацію, критично оцінювати логіку та формувати висновки з наукових та аналітичних текстів з економіки.	+			OK8 OK11 OK12 OK16 OK19 OK25 OK32 OK34	OK11 OK12 OK13 OK16 OK24 OK25 OK32 OK34					OK16 OK18 OK21 OK25 OK28		OK1 OK18 OK25 OK30 OK34		OK21 OK27 OK34 OK36 OK37 OK38					OK6 OK8 OK10 OK11 OK12 OK17 OK19 OK22 OK24			OK6 OK7 OK10 OK14 OK34			OK14 OK16 OK21 OK22 OK24 OK27 OK28 OK32 OK36											
PH17. Виконувати міждисциплінарний аналіз соціально-економічних явищ і проблем на мікро-, мезо- та макrorівнях з урахуванням поведінкових чинників, принципів сталого розвитку, ризиків та можливих соціально-економічних наслідків.	+		OK1 OK3 OK4 OK5	OK8 OK11 OK12 OK16 OK19 OK25				OK7 OK8 OK11 OK12 OK14 OK16 OK17 OK18 OK20 OK24 OK25 OK28 OK32 OK34 OK35		OK4		OK1 OK18 OK25 OK30 OK34							OK8 OK9 OK11 OK12 OK19 OK22			OK6 OK8 OK10 OK11 OK12 OK17 OK19 OK22 OK24	OK8 OK11 OK12 OK19 OK25 OK34									OK22 OK25 OK30				
PH18. Використовувати нормативні та правові акти, що регламентують професійну діяльність.	+		OK1 OK3 OK4 OK5							OK16 OK18 OK21 OK25 OK28		OK1 OK18 OK25 OK30 OK34														OK14 OK16 OK21 OK22 OK24 OK27 OK28 OK32 OK36			OK22 OK25 OK30	OK16 OK20 OK24 OK27 OK29 OK34		OK25 OK29 OK32 OK37				

Програмні результати навчання	ПК	Компетентності																																		
		Загальні компетентності													Спеціальні (фахові) компетентності																					
		ЗК1	ЗК2	ЗК3	ЗК4	ЗК5	ЗК6	ЗК7	ЗК8	ЗК9	ЗК10	ЗК11	ЗК12	ЗК13	ЗК14	ЗК15	СК1	СК2	СК3	СК4	СК5	СК6	СК7	СК8	СК9	СК10	СК11	СК12	СК13	СК14	СК15	СК16	СК17			
PH19. Використовувати інформаційні та комунікаційні технології для вирішення соціально-економічних завдань, підготовки та представлення аналітичних звітів.	+	OK1 OK3 OK4				OK1	OK2 OK31	OK1 OK7 OK8 OK25 OK34	OK7 OK8 OK11 OK12 OK14 OK16 OK17 OK18 OK20 OK24 OK25 OK28 OK32 OK34 OK35																	OK6 OK10 OK12 OK25	OK6 OK7 OK10 OK14 OK34									OK14 OK16 OK21 OK22 OK24 OK27 OK28 OK32 OK36
PH20. Оволодіти навичками усної та письмової професійної комунікації державною та іноземною мовами.	+					OK1	OK2 OK31						OK1 OK18 OK25 OK30 OK34																					OK14 OK16 OK21 OK22 OK24 OK27 OK28 OK32 OK36		
PH21. Вміти абстрактно мислити, застосовувати аналіз та синтез для виявлення ключових характеристик економічних систем різного рівня, а також аналізувати поведінку економічних агентів і наслідки їх стратегічної взаємодії.	+			OK8 OK11 OK12 OK16 OK19 OK25							OK4					OK8 OK9 OK11 OK12 OK19 OK22				OK6 OK8 OK10 OK11 OK12 OK17 OK19 OK22 OK24												OK11 OK16 OK18 OK19				OK22 OK25 OK30
PH22. Демонструвати гнучкість та адаптивність у нових ситуаціях, у роботі із новими об'єктами, та у невизначених умовах.	+		OK1 OK3 OK4 OK5							OK15 OK16 OK18 OK21 OK25 OK28			OK1 OK15 OK18 OK25 OK30 OK34																				OK11 OK16 OK18 OK19	OK8 OK11 OK12 OK16 OK22 OK23 OK24 OK27 OK34	OK8 OK11 OK12 OK16 OK20 OK22 OK24 OK27 OK28 OK29 OK34 OK36 OK37	OK22 OK25 OK30

Програмні результати навчання	Компетентності																															
	ПК	Загальні компетентності															Спеціальні (фахові) компетентності															
		ЗК1	ЗК2	ЗК3	ЗК4	ЗК5	ЗК6	ЗК7	ЗК8	ЗК9	ЗК10	ЗК11	ЗК12	ЗК13	ЗК14	ЗК15	СК1	СК2	СК3	СК4	СК5	СК6	СК7	СК8	СК9	СК10	СК11	СК12	СК13	СК14	СК15	СК16
PH23. Показувати навички самостійної роботи, демонструвати критичне, креативне, самокритичне мислення.	+		OK1 OK3 OK4 OK5	OK8 OK11 OK12 OK16 OK19 OK25						OK4 OK15	OK8 OK11 OK12 OK14 OK16 OK18 OK19 OK20 OK21 OK24 OK25 OK29 OK32 OK34 OK37		OK4	OK21 OK27 OK34 OK37 OK38					OK6 OK8 OK10 OK11 OK12 OK17 OK19 OK22 OK24							OK8 OK11 OK12 OK16 OK22 OK23 OK24 OK25 OK34			OK16 OK20 OK24 OK27 OK29 OK34	OK24 OK28 OK29 OK32 OK37	OK25 OK29 OK30 OK32 OK37	
PH24. Демонструвати здатність діяти соціально відповідально та свідомо на основі етичних принципів, цінувати та поважати культурне різноманіття, індивідуальні відмінності людей.	+	OK1 OK3 OK4	OK1 OK3 OK4 OK5							OK4	OK8 OK11 OK12 OK14 OK16 OK18 OK19 OK20 OK21 OK24 OK25 OK29 OK32 OK34 OK37	OK1 OK18 OK25 OK30 OK34	OK4	OK37					OK8 OK11 OK12 OK19 OK25 OK34				OK16 OK21 OK22				OK22 OK25 OK30					
PH25. Здійснювати комплексний економічний аналіз діяльності суб'єктів господарювання та регіональних соціально-економічних систем, визначати ключові фактори, показники результативності, конкурентоспроможності й розвитку, використовувати цифрові інструменти, дані та аналітичні платформи для оцінювання їх стану і тенденцій розвитку.	+			OK8 OK11 OK12 OK16 OK19 OK25			OK1 OK7 OK25 OK34	OK7 OK8 OK11 OK12 OK14 OK16 OK17 OK18 OK20 OK21 OK24 OK25 OK28 OK32 OK34 OK35			OK8 OK11 OK12 OK14 OK16 OK18 OK19 OK20 OK21 OK24 OK25 OK29 OK32 OK34 OK37									OK6 OK7 OK10 OK14 OK34			OK14 OK16 OK21 OK22 OK24 OK27 OK28 OK32 OK36	OK26		OK8 OK11 OK12 OK16 OK20 OK22 OK24 OK27 OK28 OK29 OK34 OK36 OK37						

Програмні результати навчання	Компетентності																																							
	ПК	Загальні компетентності													Спеціальні (фахові) компетентності																									
		ЗК1	ЗК2	ЗК3	ЗК4	ЗК5	ЗК6	ЗК7	ЗК8	ЗК9	ЗК10	ЗК11	ЗК12	ЗК13	ЗК14	ЗК15	СК1	СК2	СК3	СК4	СК5	СК6	СК7	СК8	СК9	СК10	СК11	СК12	СК13	СК14	СК15	СК16	СК17							
РН26. Оцінювати вплив внутрішніх і зовнішніх чинників на розвиток суб'єктів господарювання, галузей і регіонів, обґрунтовувати та розробляти стратегії їх розвитку з урахуванням принципів сталого розвитку.	+			OK8 OK11 OK12 OK16 OK19 OK25							OK8 OK11 OK12 OK14 OK16 OK18 OK19 OK20 OK21 OK24 OK25 OK29 OK32 OK34 OK37																						OK8 OK11 OK12 OK16 OK20 OK22 OK24 OK27 OK28 OK29 OK34 OK36 OK37				OK24 OK28 OK29 OK32 OK37			
РН27. Прогнозувати соціально-економічні процеси та обґрунтовувати управлінські рішення щодо розвитку суб'єктів господарювання і регіональних систем в умовах невизначеності та ризику.	+			OK8 OK11 OK12 OK16 OK19 OK25				OK7 OK8 OK11 OK12 OK14 OK16 OK17 OK18 OK20 OK24 OK25 OK28 OK32 OK34 OK35			OK8 OK11 OK12 OK14 OK16 OK18 OK19 OK20 OK21 OK24 OK25 OK29 OK32 OK34 OK37																						OK10 OK12 OK25 OK30				OK22 OK25 OK30			OK25 OK26 OK29 OK30 OK32 OK37
РН28. Формування національно-патріотичної свідомості, громадянської стійкості щодо захисту Вітчизни, незалежності та територіальної цілісності України.															OK33																									

Гарант освітньо-професійної програми

підписано

Ганна ЧЕРНОІВАНОВА

ЛИСТ ПОГОДЖЕННЯ
Освітньо-професійної програми «Економіка»

Назва структурного / функціонального підрозділу / посадова особа	Підпис
1. Навчально-методичний відділ	
2. Відділ забезпечення якості освіти	
3. Завідувач випускової кафедри	
4. Проректор з навчально-методичної роботи	

РЕЦЕНЗІЯ
на освітньо-професійну програму «Економіка»
зі спеціальності С1 «Економіка та міжнародні економічні відносини»
за спеціалізацією С1.01 Економіка
галузі знань С «Соціальні науки, журналістика, інформація та міжнародні
відносини»
першого (бакалаврського) рівня вищої освіти
в Харківському національному економічному університеті
імені Семена Кузнеця

В умовах сучасних трансформацій економічного середовища, зростання ролі аналітичного забезпечення управління, цифровізації економічних процесів та посилення вимог до стратегічного обґрунтування управлінських рішень особливої актуальності набуває підготовка фахівців, здатних професійно діяти в умовах невизначеності, працювати з економічними даними, оцінювати тенденції розвитку та прогнозувати соціально-економічні процеси. Саме на вирішення таких завдань орієнтована освітньо-професійна програма «Економіка», розроблена в Харківському національному економічному університеті імені Семена Кузнеця. Програма спрямована на підготовку бакалаврів, які володіють сучасним економічним мисленням, аналітичними, прогностичними та практичними навичками, необхідними для дослідження функціонування суб'єктів господарювання, регіональних економічних систем і ширших соціально-економічних процесів.

Освітньо-професійна програма ґрунтується на положеннях чинного стандарту вищої освіти та комплексно відображає мету, фокус, предметну область, перелік загальних і спеціальних компетентностей, результати навчання, форми атестації та механізми внутрішнього забезпечення якості. Її зміст є цілісним, логічно структурованим і методично виваженим. Позитивною рисою програми є поєднання фундаментальної економічної підготовки з сучасним кількісно-аналітичним інструментарієм і прикладною професійною орієнтацією. Освітня програма обґрунтовано інтегрує мікро-, мезо- та макrorівні економічного аналізу, а також передбачає формування у здобувачів умінь здійснювати економічний аналіз, прогнозування, стратегічне обґрунтування рішень і роботу з цифровими інструментами та аналітичними платформами.

Навчальний план освітньої програми засвідчує її актуальність і практичну спрямованість. До професійного циклу підготовки включено дисципліни, що відображають сучасні потреби економічної практики, зокрема «Регіональна економіка», «Аналіз соціально-економічних процесів», «Цифрова економіка», «Економіка сталого розвитку», «Стратегії розвитку», «Прогнозування соціально-

економічних процесів». Така побудова навчального плану забезпечує формування в здобувачів системного бачення економічних процесів, уміння аналізувати фактори розвитку, оцінювати вплив внутрішніх і зовнішніх чинників та приймати обґрунтовані рішення.

Важливо, що структура програми не обмежується лише теоретичною підготовкою. Наявність курсових робіт, виробничої, науково-дослідної та переддипломної практик, комплексного тренінгу й дипломної роботи свідчить про належний рівень практичної підготовки здобувачів і спрямованість програми на застосування набутих знань у реальних професійних умовах. Схвальної оцінки заслуговує і вибіркова складова освітньої програми, яка становить 25 відсотків загального обсягу підготовки та реалізується через дисципліни за спрямуванням, майнори, вільні майнори та мейджори. Це розширює можливості формування індивідуальної освітньої траєкторії здобувачів, сприяє академічній свободі та підвищує адаптивність програми до запитів ринку праці.

Визначені програмою спеціальні компетентності та результати навчання відповідають сучасним вимогам до підготовки фахівців економічного профілю. Особливо вагомим є посилення в програмі аналітичного, регіонального, стратегічного, прогностичного та цифрового складників. Це дає підстави вважати, що випускники програми будуть підготовлені до професійної діяльності у сфері економічного аналізу, планування, консалтингу, обґрунтування управлінських рішень, а також до продовження навчання на наступному рівні вищої освіти. Загалом освітньо-професійна програма «Економіка» характеризується актуальністю, науковою обґрунтованістю, сучасністю змісту та належною структурно-логічною побудовою. Вона відповідає вимогам сьогодення, враховує потреби роботодавців і забезпечує якісну підготовку бакалаврів з економіки.

Враховуючи викладене, освітньо-професійна програма «Економіка» за спеціальністю С1 «Економіка та міжнародні економічні відносини», спеціалізацією С1.01 Економіка, першого (бакалаврського) рівня вищої освіти може бути позитивно оцінена та рекомендована до впровадження в освітній процес Харківського національного економічного університету імені Семена Кузнеця.

Рецензент:

доктор економічних наук, доцент,
професор кафедри економіки
та публічного управління
Полтавського державного
аграрного університету



Handwritten signature

Інна МИКОЛЕНКО

